

# אוגדן בטיחות תנועת הצופים

גרסה שלישית: ספטמבר 2009, תש"ע

כתיבה ועריכה של הגרסה הנוכחית: הילה כהן • כתיבה ועריכה של הגרסה הראשונה: איתי שפירא ונמרוד דותן  
כתיבה ועריכה הגרסה השנייה (טיולים): אבישי (כושה) סילברמן ודודו מגל  
מנהל מחלקת בטיחות ויועץ לכתיבת האוגדן: אייל נוסובסקי • עריכה לשונית והגהות: אבי שרגאי  
עיצוב גרפי ואיורים: שרון שילה • יועץ עריכה: נמרוד דותן





## הנחיות ודגשים

1. אוגדן בטיחות זה מאגד את הנחיות הבטיחות של תנועת הצופים במסגרות הפעילות השונות.
  2. אוגדן זה אינו מחליף את ההנחיות הקיימות בחוזר המנכ"ל של משרד החינוך ואת חוקי מדינת ישראל; ואינו פוטר מהפעלת השכל הישר ונקיטת אמצעי זהירות מתבקשים – גם אם אינם מופיעים מפורשות באוגדן.
  3. אוגדן זה הוא כלי עזר חובה לכלל העובדים, המתנדבים והחברים בתנועה.
  4. ההנחיות באוגדן זה מחייבות את כלל בעלי התפקידים בתנועה.
  5. אוגדן זה מהווה תוספת לחוזר מנכ"ל.
  6. אם קיימות הנחיות סותרות בין אוגדן זה לחוזר מנכ"ל, יש לפעול לפי ההנחיה המחמירה מבין השתיים.
  7. כל הנחיה חדשה ועדכון הנחיה קיימת תופץ לשבטים ותפורסם באתר התנועה, במחלקת בטיחות:  
 [http://www.zofim.org.il/troop\\_main.asp?troop\\_id=79352464](http://www.zofim.org.il/troop_main.asp?troop_id=79352464)  
באתר הנ"ל תמצאו גם הפנייה לאתר משרד החינוך וחוזרי מנכ"ל.
  8. עדכון האוגדן בהנחיות חדשות או עדכון הקיימות הוא באחריות מרכזי השבטים. עם הפצתה יש לצרף את ההנחיה לאוגדן, ויש להתייחס לעדכון/רענון כאל חלק בלתי נפרד מהאוגדן.
  9. **חשוב לזכור:** הקפדה על כללי בטיחות מצילה חיים. לעומת זאת, עלולה עצימת עיניים או אימוץ שיטת ה"סמוך" או ה"יהיה בסדר" להוליד תוצאות בלתי רצויות בעליל. עוד חשוב לזכור: תנועת הצופים היא תנועה חינוכית ערכית, ולכן בכל הפעילות הצופית יש לפעול בהתאם לערכים אלה.
  10. באוגדן זה הושקעו זמן, מאמץ ומשאבים רבים. יש לשמור את הקלסר בשבט/הנהגה במקום בטוח ולעשות בו שימוש במקרה הצורך בצורה מכובדת וסבירה.
- בעל תפקיד המבקש להוסיף הנחיית בטיחות חדשה ו/או להכניס שינוי כלשהו בהנחייה קיימת, גם אם מטרת ההוספה ו/או השינוי הינה להחמיר, יעשה זאת אך ורק על פי אישור בכתב מטעם מנהל מחלקת הבטיחות התנועתית ואגף החינוך בתנועה.**
- הערה:** לשם הפשטות נכתבו כל ההוראות בלשון זכר, אבל ברור שהכוונה לשני המינים: זכר ונקבה.





## דבר מזכ"ל התנועה

### חברים, חזק!

בשנים האחרונות משקיעה תנועת הצופים מאמצים רבים בתחום הבטיחות מתוך האמונה כי ילדינו, עובדינו והמתנדבים שלנו הם הנכס היקר ביותר שלנו. חזון בנייתה של סביבת פעילות בטוחה עבור ילדינו הוא חזון מתמשך, ועיקר האתגר בו הוא ליצור מערכת, הלומדת ומשתפרת בצורה מתמדת; מערכת המהווה סמן ימני לפעילות תנועות הנוער באשר הן; מערכת המאפשרת שיתוף של ידע, לקחים נלמדים וסטנדרט גבוה – אך גם פשטות ביישום, בהטמעה – ובנויה על תהליכים חינוכיים מקבילים.

תנועת הצופים של שנת 2009 היא תנועה מובילה בכל תחומי העשייה, בין אם זו הובלה פנים-תנועתית, קהילתית או לאומית. אין ספק כי היותנו מובילים גם מחייב אותנו לאחריות ולמקצועיות בכל הקשור לדרך בה אנו מתנהלים.

אוגדן הבטיחות של תנועת הצופים מהווה צעד חשוב נוסף בכל הקשור למקצועיות שאנו דורשים מעצמנו. הקלסר מאגד שנים רבות של ניסיון ושל תובנות, וכן מרכז ספרי בטיחות סקטוריאליים אשר היו נהוגים בתנועה. למעשה הוא מייצר סטנדרט אחיד, פשוט וברור לגבי הדרישות וההנחיות שלפיהן אנו פועלים. האוגדן אינו בא להחליף את חוקי מדינת ישראל וחוקים בכלל, את חוזר מנכ"ל משרד החינוך – ובעיקר לא את השכל הישר: יש לקרוא היטב את הדף המסביר את תקפותו של האוגדן טרם השימוש בו.

אני בטוח כי צעד זה הוא צעד משמעותי נוסף בשיפור המתמיד הכל כך חשוב בכל הקשור לעולם הבטיחות והביטחון במסגרת הפעילות בתנועת הצופים.

בברכת "חזק ואמץ!"

רותם יואלי  
מזכ"ל התנועה





## תוכן העניינים

### כרך א' - כללי

פרק 1: הגדרות ..... 13

פרק 2: תיק בטיחות וביטחון שבטי ..... 14

פרק 3: פעילות במרחב השבט ..... 16

פרק 4: הבטחת הבטיחות בתנועה לשבט וממנו ..... 17

פרק 5: פעילות מחוץ למרחב השבט ..... 21

פרק 6: בנייה מחנאית ..... 23

פרק 7: בישול באש ..... 27

פרק 8: אחסון חומרים וכלים כבדים והשימוש בהם ..... 28

פרק 9: שנת שירות ונח"ל ..... 32

פרק 10: פעילות חניכי צמי"ד ..... 33

נספח 1: רשימה מנחה לעריכת מבדק בטיחות לאבטחת התנאים הבטיחותיים במתחם השבט ..... 35

נספח 2: בטיחות בטיול עם חניכי צמי"ד ..... 43

נספח 3: טבלת סמכויות, אישור ותחקור פעילות בתנועה ..... 44

נספח 4: נוהל בנייה מחנאית, כולל תיק מבנה ..... 45

נספח 5: הפעלת גנרטורים קטנים ("פק-פק") לתאורה בהספק עד 5KVA ..... 50

### כרך ב' - פעילות חריגה

פרק 1: סמינרים וימי עיון ..... 54

פרק 2: שמחייה (הפנינג) ..... 55

פרק 3: יום שבט (יום דרגה/יום צופה) ..... 56

פרק 4: חגים ..... 58

פרק 5: פסטיבל ..... 62

פרק 6: טקסי אש ..... 63

פרק 7: מסיבות ..... 66

פרק 8: יום ספורט ..... 66

פרק 9: רפסודייה (שיט על רפסודה) ..... 68

פרק 10: יום עבודה ..... 76

פרק 11: קטיף בוסים ..... 76

פרק 12: מתקנים מתנפחים ..... 77

נספח 1: מנחה לסיווג פעילויות הדורשות רישוי עסקים ..... 81

נספח 2: טופס בקרת איכות לסמינר ..... 85

נספח 3: טופס בקרת איכות לפטי"שים (פסטיבל/טקס אש/יום שבט/שמחייה/מצעד לפידים) ..... 89

נספח 4: טופס בקרת איכות לקראת פורימון ..... 94





## תוכן העניינים

### כרך ג' – טיולים

103	פרק 1: שמונה שבועות לפני הטיול
	איסוף מידע, קביעת אחראי הטיול ומסלול, קביעת אזור הטיול ומסלוליו, עדכון ראש השבט.
105	פרק 2: שבעה שבועות לפני הטיול
	ביצוע סקר שטח, הוצאת אישורים בטחונים, טיולים בשטחי אש, תיאום עם גופי חוץ, תיאום עם עורף הטיול.
106	פרק 3: שישה שבועות לפני הטיול
	הזמנת מדריך טיולים מוסמך לטיול ההכנה, הכנת תקציב לטיול, הוצאת חוזר להורי המדריכים לטיול ההכנה, הזמנת אוטובוסים, תיאום מקום לינה חלופי.
107	פרק 4: חמישה שבועות לפני הטיול
	הוצאת אישור תנועתי לטיול הכנה וביצוע, ביצוע בקרת איכות רמה ממונה, בדיקת הציוד לקראת הטיול, הזמנת אמצעי קשר, הזמנת מאבטחים ומלווים רפואיים, הכנת תיק טיול לטיול ההכנה.
108	פרק 5: ארבעה שבועות לפני הטיול
	ביצוע טיול הכנה, הוצאת חוזר להורים.
109	פרק 6: שלושה שבועות לפני הטיול
	ביצוע בקרות איכות למדריכים, הכנת חלופות למקרה שינוי במזג האוויר, העברת מידע על הפעילות להורים/אסיפת הורים.
109	פרק 7: שבועיים לפני הטיול
	הכנת הציוד, בקרת איכות רמה ממונה, איסוף שמות המלווים ומתנדבים זמניים.
110	פרק 8: שבוע לפני הטיול
	עדכון רשימת המבטחים, הכנת תיק הטיול, הכנת תוכנית אבטחת הנווין, הוצאת רשימות החניכים, תדריך שכבה בוגרת ומלווים בוגרים, בדיקת מזג האוויר והמצב הבטחוני.
111	פרק 9: בוקר הטיול
	בדיקת מזג האוויר, בדיקה ותדריך של המאבטחים והמלווים הרפואיים, נקודת הכינוס, תדריך השכבה הבוגרת, סריקה ובדיקה של האוטובוסים, העמסת הציוד, בדיקת רשימות שמיות ואישורי הורים, העברת רשימת בעיות בריאות לגורם הרפואי הבכיר, רישום מספרי הטלפונים של בעלי התפקידים בטיול, תדריך הנהג, עליית החניכים על האוטובוס, קריאת שמות, עדכון הרמה הממונה, עורף הטיול וראש השבט, חניות ועצירות.
113	פרק 10: לפני הכניסה למסלול
	בדיקת מזג האוויר, בדיקת עומס המטיילים, בדיקת ציוד החניכים, הגדרת בעלי תפקידים, מקום רכב הפינוי, דיווח לרמה הממונה ולעורף הטיול.
114	פרק 11: מהלך הטיול
	וידוא שתייה, מפקד חניכים, נוהל חציית גבים, סדר הפעולות במקרה של נפגעים, נוהל כניסה למים, הליכה סמוך לכבישים, על שפת כבישים וחצייתם, תנועה ליד מסילת ברזל, תנועה בשטח כפרי ובמשקים חקלאיים, שטחי אימונים ושטחי אש של צה"ל וגורמי ביטחון שונים, תנועה בנחלים ובואדיות, תנועה בשטח הררי, תנועה באזורים צחיחים, פעילות לילה, סיורים במפעלי חרושת, כניסה למערות ולחורבות.
118	פרק 12: דגשים והנחיות לפעילויות שאינן בכרך הטיולים
119	פרק 13: ביציאה מהמסלול
	דיווח לרמה הממונה ולעורף הטיול, בדיקת אוטובוסים, קריאת שמות החניכים, תדריך הנהג.
119	פרק 14: חניון לילה
	תדריך המאבטחים, החובשים והמלווים, תדריך המדריכים, תדריך החניכים, לינה באכסניה, מדריך תורן.
120	פרק 15: בטיחות לאחר טיול
	פיזור החניכים, נקודת פיזור החניכים, פיזור בציר, מילוי דו"חות פציעה, דו"ח מיפוי השטח והמסלול.





## תוכן העניינים

### כרך ג' – טיולים (המשך)

121	נספח 1: מיפוי השטח והמסלול .....
122	נספח 2: תוכנית אבטחת חניון .....
126	נספח 3: תיק טיול .....
127	נספח 4: בקרת איכות רמה ממונה .....
138	נספח 5: תכולת תיק ע"ר, חובש ורופא .....
140	נספח 6: תדריך בטיחות של אחראי הטיול לבעלי התפקיד בטיול (בוגרים וצעירים).....
148	נספח 7: נוהל חציית גבים .....
150	נספח 8: נוהלי פתיחה באש .....
151	נספח 9: מקורות לקבלת מידע בנושא טיולים .....
152	נספח 10: טופס אישור הורים .....
153	נספח 11: טבלת שליטה – מלווים .....
153	נספח 12: טופס התנדבות למלווים זמניים .....
154	נספח 13: דוגמאות לתעודות .....
155	נספח 14: סמכויות הגופים העוסקים בבטיחות וביטחון .....
156	נספח 15: נוהל פינוי ודיווח .....

### כרך ד' – קיץ

161	פרק 1: מחנה קיץ – הגדרות .....
163	פרק 2: בעלי התפקידים במחנה .....
165	פרק 3: הצהרת הורים .....
167	פרק 4: ניהול הבטיחות במחנה .....
169	פרק 5: נוהלי ההתנהגות במחנה .....
170	פרק 6: בטיחות באש .....
173	פרק 7: התקנת גנרטור ותשתיות חשמל במחנה .....
173	פרק 8: שימוש במערכות גז .....
175	פרק 9: מטבח .....
177	פרק 10: מזון .....
179	פרק 11: שירותי שדה, מקלחות והיגיינה .....
181	פרק 12: ביטחון במחנה – כללי .....
183	פרק 13: אמצעי ביטחון פיזיים .....
185	פרק 14: אבטחת המחנה .....
189	פרק 15: חלוץ/מאסף .....
190	פרק 16: השימוש בנשק .....
191	פרק 17: מצבי חירום .....
192	פרק 18: פיקוח ובקרה במחנה על הביטחון במחנה .....





## תוכן העניינים

### כרך ד' – קיץ (המשך)

193	פרק 19: טקס סיום
194	פרק 20: ביקור הורים
195	נספח 1: אישור יציאה משטח המחנה
196	נספח 2: מעקב מספרי חניכים
197	נספח 3: שילוט למבנים מחנאיים ולמטבח
198	נספח 4: נוהל קליטת חניכים ביום הראשון
199	נספח 5: אישור קיום פעילות מחוץ לגדר המחנה
200	נספח 6: נוהל בדיקת מבנים יומית
200	נספח 7: כרזת ביטחון
201	נספח 8: דף קשר – מחנה קיץ

### כרך ה' – צבר עולמי

205	חלק א' – כללי
206	חלק ב' – משלחות
206	פרק 1: הגדרות ומושגים
206	פרק 2: ביטחון במשלחת
206	פרק 3: התדרוך הבטחוני
209	פרק 4: הוראות בטיחות במחנה קיץ ובזמן החופשי
213	פרק 5: כללי התנהגות
214	פרק 6: דגשים מיוחדים – משלחת לפולין
215	חלק ג' – "חץ וקשת"
215	פרק 1: ביטחון ובטיחות – כללי
216	פרק 2: נהלים
218	פרק 3: אבטחה והוראות נשיאת נשק
219	פרק 4: לוי"ז
221	פרק 5: הוראות נסיעה באוטובוס
222	פרק 6: נהלים נוספים

223	כרך ו' – צופים
-----	----------------





## תוכן העניינים

### כרך ז' – אירועי בטיחות

1. מנחה לעריכת תחקיר אירוע בטיחותי
2. אירועי בטיחות שאירעו בתנועה
- אירוע מס' 1 (2009): פציעת חניך ממתקן שעשועים בלילה
- אירוע מס' 2 (2009): שבירה של מכסה סיר אשר היה עשוי מזכוכית
- אירוע מס' 3 (2009): קריסת מגדל שנבנה בטקס אש
- אירוע מס' 4 (2009): פגיעת חניך בזמן נסיעה באוטובוס
- אירוע מס' 5 (2009): נפילת שני חניכים מנדנדה מאולתרת







## משוב

אם מצאתם באוגדן זה פרטים הדורשים תיקון או הבהרה, נשמח שתשלחו הדף המצורף לאגף לחינוך במייל: chinuch@zofim.org.il או לפקס: 03-6303667. כך נוכל להשתפר בעתיד.

שם ממלא המשוב: \_\_\_\_\_ תפקיד: \_\_\_\_\_ סטטוס (שכיר/מתנדב/ש"ש): \_\_\_\_\_  
טלפון ליצירת קשר: \_\_\_\_\_

להלן הערות לגבי האוגדן:

הערות	התיקון או ההבהרה הנדרשים	סעיף	פרק	עמוד	כרך

הערות כלליות ביחס לנושאים כגון: נוחות השימוש, זמינות, סדר, ארגון וכדומה.

---



---



---



---



---



---





### דף עדכונים: יש למלא כל עדכון שמופץ ונכנס לאוגדן.

מספר העדכון	תאריך ההפצה	עמוד	הנושא





**דף עדכונים: יש למלא כל עדכון שמופץ ונכנס לאוגדן.**

מספר העדכון	תאריך ההפצה	עמוד	הנושא





תוכן העניינים

**פרק 1: הגדרות** ..... 13

1. הגדרת מרכז שבט מוסמך ..... 13

2. הגדרת בוגר ..... 13

3. הימצאות מרכז שבט בפעילות השבט ..... 13

4. אישור הורים שנתי ..... 14

**פרק 2: תיק בטיחות וביטחון שבטי** ..... 14

1. כללי ..... 14

2. חובת בדיקות גורמי חוץ ..... 15

3. הגדרת צוות הג"ס (הגנה סביבתית) ..... 15

4. אמצעי שליטה ..... 15

5. שרטוט ..... 16

**פרק 3: פעילות במרחב השבט** ..... 16

**פרק 4: הבטחת הבטיחות בתנועה לשבט וממנו** ..... 17

1. כללי ..... 17

2. הליכה בקרבת כבישים או דרכים (לרבות מסילת ברזל) ..... 18

3. פעילות בחושך ..... 19

4. נסיעת חניכים בכלי רכב הנהוגים בידי עובדי התנועה ..... 19

5. הסעות בימי פעילות (מדריכי חוץ וקבוצות) ..... 20

6. הובלת חניכים חדשים ביום הפעילות הראשון ..... 20

**פרק 5: פעילות מחוץ למרחב השבט** ..... 21

1. פעילות במרחב בית-הספר (כגון גיוסים) ..... 21

2. בנייה מחנאית במתחם בית-הספר/מוסד רשותי, חינוכי ..... 21

3. פעילות בכיתות ..... 21

4. פעילות בהפסקה ..... 21

5. פעילות בבית החניך ..... 21

6. פרסום חוצות, תלייה וטיפוס ..... 21

**פרק 6: בנייה מחנאית: הקמת מתקנים, השימוש בהם ופירוקם** ..... 23

1. אישורי בטיחות ..... 23

2. שלב ההכנות ..... 23

3. שלב ההקמה ..... 23





תוכן העניינים – המשך

24 ..... 4. שלב השימוש

24 ..... 5. שלב הפירוק

25 ..... 6. ציוד וחומרים

26 ..... 7. כלי עבודה

27 ..... **פרק 7: בישול באש**

27 ..... 1. הוראות בטיחות

27 ..... 2. גז

28 ..... 3. מטפי כיבוי

28 ..... **פרק 8: אחסון חומרים וכלים כבדים והשימוש בהם**

28 ..... 1. כלים חשמליים

29 ..... 2. שימוש בחומרים מסוכנים – כללי

30 ..... 3. מסיר שומנים

31 ..... 4. כלים כבדים

32 ..... **פרק 9: שנת שירות ונח"ל**

33 ..... **פרק 10: פעילות חניכי צמי"ד**

33 ..... 1. במרחב השבט

33 ..... 2. מבנה הקבוצה

33 ..... 3. פעילות חוץ-שבטית

34 ..... 4. הסעות חניכי צמי"ד

**נספחים**

נספח 1: רשימה מנחה לעריכת מבדק בטיחות לאבטחת התנאים הבטיחותיים

35 ..... במתחם השבט

43 ..... נספח 2: בטיחות בטיול עם חניכי צמי"ד

44 ..... נספח 3: טבלת סמכויות אישור ותחקור פעילות בתנועה

45 ..... נספח 4: נוהל בנייה מחנאית, כולל תיק מבנה

50 ..... נספח 5: נוהל הפעלת גנרטורים קטנים ("פק-פק") לתאורה בהספק עד 5KVA





## פרק 1: הגדרות

### 1. הגדרת מרכז שבט מוסמך

- א. מסיים קורס מרכזים בוגרים תנועתי לאחר קבלת ציון "עובר" במבחן ההסמכה.
- ב. כל בוגר, שהוסמך על-ידי מנהל הבטיחות התנועתי לאחר קבלת ציון "עובר" במבחן ההסמכה.

#### הערה:

רק מרכז שבט, שעבר הסמכה, רשאי לנהל תהליך בנייה מחנאית בשבט, מפקד אש והובלת טיול. בהכשרת ראשי טור ניתן יהיה להסמיך בעלי תפקידים נוספים להובלת טיולים לאחר קבלת ציון "עובר" במבחן ההסמכה.

### 2. הגדרת בוגר

- א. אדם מעל גיל 18, שביצע לפחות אחת מההכשרות הבאות וקיבל אישור ממרכז ההנהגה לשמש כבוגר בשבט (הבוגר יתוחקר טלפונית/באופן אחר על-ידי מרכז ההנהגה/איש צוות הנהגה ממונה):
  1. טירונות צבאית.
  2. הכשרת שנת שירות של תנועת הצופים.
  3. הכשרת מרכזי שבטים של תנועת הצופים.
- ב. הורה מתנדב שאושר על-ידי תנועת הצופים.

### 3. הימצאות מרכז שבט בפעילות השבט

- א. מרכז השבט יהיה נוכח בכל ימי הפעילות הקבועים של השבט.
- ב. אם מרכז השבט לא נמצא ביום פעילות קבוע או ביום פעילות אחר, יימצא בוגר בשבט לפי הגדרת בוגר (סעיף 2).
- ג. בפעילות מפקד אש (משלב התכנון ועד שלב הפירוק) ובפעילות בנייה מחנאית (משלב התכנון ועד שלב הפירוק) מחויב להימצא מרכז השבט שעבר הסמכה.
- ד. בטיול/סמינר/כל פעילות אחרת, הכוללת לינה ומחייבת הוצאת אישור בטחוני, ימונה כאחראי פעילות רק מי שסיים בהצלחה את יום הכשרת ראשי טור. בימי הפעילות הקבועים של השבט יגיע מרכז השבט 30 דקות לפני תחילת הפעילות וישאר בה עד תום הפעילות של השכבה הבוגרת.
- ה. מרכז השבט יהיה נוכח בכל פעילות שאינה בשעות הפעילות הרגילות, ובה משתתפים חניכים מכיתות ט' ומטה.
  - ו. מרכז השבט יהיה נוכח בכל פעילות יום עבודה\* במרחב השבט, ללא קשר לכמות החניכים.
  - ז. מרכז השבט יהיה נוכח בכל פעילות במרחב השבט שאינה ביום הפעילות הקבוע, ונוכחים בה מעל 40 חניכי שכבה בוגרת (ישיבות צוותים, ועדות וכדומה).
  - ח. בפעילות מצומצמת במרחב השבט שאינה יום עבודה, שנוכחים בה עד 40 חניכי שכבה בוגרת, תיבחן הימצאות מרכז השבט על-ידי ראש השבט ומרכז השבט עם מרכז ההנהגה בהתאם לאופי הפעילות. אי-הימצאות מרכז השבט מחייבת להגדיר את המרכז הצעיר או תפקיד מקביל אליו (מרכז הדרכה צעיר וכדומה) כאחראי על הפעילות, ועליו לעבור תדריך כולל אצל מרכז השבט.
  - ט. לפני כל פעילות, המצריכה הימצאות בוגר, יתדרך מרכז השבט את הבוגר האחראי בדבר אופי הפעילות ונוהלי הבטיחות.
  - י. אם ממלא מתנדב את תפקידו של מרכז השבט, הוא כפוף מקצועית למרכז ההנהגה.

\* יום עבודה = בנייה מחנאית או עבודה בכלים.





#### 4. אישור הורים שנתי

- א. **הגדרה:** אישור הורים זה תקף לפעילות בשבט בימי הפעילות הקבועים ובפעילות בתוך מרחב היישוב. יש להקפיד על סעיף ג' בתת-סעיף זה.
- ב. בתחילת כל שנת פעילות ישלח מרכז השבט חוזר להורים, ובו יפרט את תוכנית הפעילות של השבט, כולל: אזורי הפעילות מחוץ לשבט, אשר אושרו בתיק הבטיחות השבטי, והמפעלים המתוכננים מחוץ לשבט. לחוזר תצורף הצהרת בריאות, והיא תוחזר לשבט חתומה על-ידי ההורים עם אישור ההשתתפות. האישורים ירוכזו ויישמרו במקום זמין.
- ג. מרכז השבט אחראי להודיע להורים על כל פעילות, החורגת משעות הפעילות הרגילות וממקומה. אין צורך בקבלת אישור נוסף לזה שהתקבל בתחילת השנה, אלא די בהודעה בלבד (למעט טיולים/לינה בשבט).

### פרק 2: תיק בטיחות וביטחון שבטי

#### 1. כללי

- א. בכל שבט יימצא תיק ביטחון ובטיחות שבטי, שיכלול את הפריטים הבאים:
1. מטרות התיק.
  2. הגדרות שטחים (א', ב', ג').
  3. טופס מבדק בטיחות (מצורף כנספח).
  4. דו"ח מיפוי ותוכנית ניהול סיכונים (ראו בהמשך הסעיף שלהלן).
  5. רשימת טלפונים חיוניים.
  6. מפת אמצעי בטיחות וביטחון בשבט.
  7. אישור פעילות הנהגתי לשנת הפעילות.
- ב. בתחילת כל שנת פעילות, או בשינוי שטח פעילות השבט, יתבצע מיפוי נקודות תורפה בטיחותיות במרחב השבט על-ידי מרכז השבט וראש השבט. בדיקה זו תבוצע כל חציון (עד סוף ינואר בדיקה ראשונה), ולאחריה יצרף מרכז השבט עדכון כנספח בתיק הבטיחות. עותק מהנספח יועבר להנהגה.
- ג. דו"ח המיפוי יועבר למרכז ההנהגה ויאושר על-ידיו.
- ד. הדו"ח יכלול את מיפוי מרחב הפעילות ומתן מענה לאותם מפגעים בטיחותיים:

מס"ד	מרחב הפעילות	נקודת התורפה/ רמת סיכון (סבירות נזק)	מענה/הקטנת רמת הסיכון	הערות
1.	חצר פלסט	חסימים פאנליות מקלות	סירוק טריץ יום הפעילות והחזקת כסס"ף לב סוף חסר	

לדוגמא:





ה. בעת כתיבת הדו"ח יש להתייחס לנקודות הבאות:

- הימצאות כבישים/חניה בקרבת השבט.
- פעילות מחנאית.
- פעילות בתוך החדרים.
- פעילות בחצר/מגרש (עמודים/גדרות).
- הימצאות נקודות חשמל סמוך לפעילות.
- שימוש בציוד ייעודי לפעולות.
- המקום, ההפעלה והשימוש באמצעי גז ובמדורות.
- הימצאות בעלי-חיים.
- גג המבנה.
- מחסן.
- הפרשי גובה במתחם הפעילות.
- שריפה.
- פעילות קבוצות צמ"ד (דגש בנגישות).



**2. חובת בדיקות גורמי חוץ**

בדיקת מהנדס חשמל שנתית ואישור בכתב על תקינות המבנה.

**3. הגדרת צוות הג"ס (הגנה סביבתית)**

מרכז השבט יגדיר צוות הג"ס לימי הפעילות הקבועים. אחת לחצי שנה יתורגל הצוות בתרגיל דליקה במבנה השבט. פרטי צוות ההג"ס ייתלו בחדר השכבה הבוגרת במקום בולט ויופיעו בתיק הבטיחות.

**4. אמצעי שליטה**

על מנת לשלוט במקום הקבוצות ביום הפעילות, יימצאו בכל שבט כמה אמצעי שליטה:  
א. טבלת מקומות הקבוצות. הטבלה תהא מחיקה ותעודכן בכל יום פעילות.

גדוד	קבוצה	שם המדריך	המקום לפי שעות (כל 1/2 שעה ממהלך הפעולה)

ב. רשימת טלפונים ניידים של שכבה בוגרת וצוות בוגר (גורמי רשות רלוונטיים).

מס"ד	תפקיד	שם פרטי	שם משפחה	טלפון נייד







## 5. שרטוט

בכל שבט יימצא בתיק זה שרטוט סכמטי של השבט שיכלול: מפת מבנה השבט ומספר לכל חדר, מפת פריסת ציוד כיבוי האש, מפת יציאות החירום, מקום המאבטחים אם יש, מקום ארון החשמל הראשי וכדומה.

## פרק 3: פעילות במרחב השבט

1. הגדרות סוגי שטחים: ייקבעו על-ידי מרכז השבט, ראש השבט ומרכז ההנהגה בתחילת שנת הפעילות.
  - א. שטח א': מבנה השבט.
  - ב. שטח ב': חצר הסמוכה למבנה ברדיוס שלא עולה על 250 מ'.
  - ג. שטח ג': שטחי הפעילות ברדיוס העולה על 250 מ', ושאינם חורגים מגבולות היישוב.
2. כל פעילות בשטחי ג' שתתקיים במהלך השנה תאושר על-ידי מרכז השבט בכתב.
3. בתחילת כל שנת פעילות יוגדר מרחב פעילות השבט על-ידי מרכז השבט, ראש השבט ומרכז ההנהגה. בהגדרת המרחב יוגדרו האזורים שלהלן:
  - א. הגדרת כל אזור הפעילות בשבט, שאינו מצריך את אישור ההנהגה במהלך שנת הפעילות, כולל מגבלות לפעילות (אם קיימות, כגון פעילות בחושך, בגשם וכדומה).
  - ב. הגדרת אזור הדלקת מדורות.
  - ג. הגדרת אזור הדלקת אמצעי גז.
  - ד. הגדרת אזור טקסי אש, כולל התייחסות למספר הכתובות.
  - ה. מרכז ההנהגה יתעד את אישור מרחב הפעילות בטופס, בו יסוכמו הפרטים.
4. בכל פעילות אין ללכת יחפים אלא באישור מרכז השבט. מומלץ לנעול נעליים סגורות. פעילות מחנאית, בניית טקס אש וכדומה מחייבת נעילת נעליים סגורות.
5. בתחילת כל יום פעילות יבצע מרכז השבט/בוגר אחראי סריקה בטיחותית ובטחונית, תוך מתן דגש בנקודות תורפה בטיחותיות בהתאם למיפוי שביצע. אם נמצא חפץ חשוד, יש לפעול לפי נוהל הדגשים להלן (ראו נוהל חפץ חשוד בחוזר מנכ"ל תשס"א/5(ב) 21-5.3):
  - בדיקת החפץ החשוד על-ידי מרכז השבט בראייה בלבד ובמרחק סביר מהחפץ (טווח הביטחון מהחפץ: 50 מ' בשטח בנוי, ו-100 מ' בשטח פתוח).
  - פינוי מידי של הקבוצות הסמוכות לחפץ החשוד.
  - הודעה למשטרה ולקב"ט המקומי.
  - הודעה מקדימה לקבוצות האחרות (מתן אות מוסכם ומוכר).
  - תחילת ההתארגנות לקראת פינוי.
  - קביעת סדר הפינוי, הצירים שבהם ינועו הקבוצות, שערי היציאה, שטחי הכינוס וכו'.
  - הטלת משימות על צוותי הכוננות.
  - הודעה על התחלת הפינוי.





- ביצוע הפינוי.
- הגעת המשטרה וטיפול בהפץ החשוד.
- סריקה נוספת על-ידי חבלן המשטרה.
- החזרת התלמידים לכיתות לאחר קבלת האישור מהמשטרה.

6. במפקד השכבה הבוגרת בתחילת כל יום פעילות יש לתדרך על מפגעים בטיחותיים במרחב השבט ועל הוראות ספציפיות ליום הפעילות הרלוונטי.

7. חניך, המבקש לעזוב את מרחב השבט לפני תום הפעילות, יעשה זאת לאחר תדרוך מרכז השבט, ולאחר שזה וידא עם הוריו כי הם מאשרים את יציאתו מהשבט.

8. מחוץ לשעות הפעילות יינעל השבט בצורה בטוחה, והחניכים יתודרכו לא להיכנס אליו.

## פרק 4: הבטחת הבטיחות בתנועה לשבט וממנו

1. **כללי: יש לשנן ולחזור ולשנן לחניכים את נוהלי הבטיחות לתנועה לפעילות וממנה, עד אשר הנוהל יהפוך לנוהג.**

- א. על החניכים לבוא לפעילות במתחם השבט בשעה היעודה היישר מביתם, ולשוב לביתם מיד עם גמר הפעילות. על חריגה מתוכננת של שעות או מן המקום, שבהם מתבצעת הפעילות הרגילה, יש להודיע להורים מראש. הפעילות מתחילה בשבט ומסתיימת בשבט – אלא אם אישר מרכז השבט נקודת מפגש או נקודת פיזור אחרות. יש להקפיד שהמדריך יימצא בכל שלבי הפעילות עם החניכים, ולהימנע ממתן משימות עצמאיות לחניכים.
- ב. מומלץ שהחניכים ילכו לבתיהם בקבוצות (בעיקר לאחר רדת החשיכה).





2. הליכה בקרבת כבישים או דרכים (לרבות מסילות ברזל) תיעשה על-פי הכללים הבאים:

- א. יש ללכת על המדרכה הרחוק ככל האפשר משפת הכביש.
- ב. אם אין מדרכה, יש ללכת בשולי הדרך הרחוק ככל האפשר מהכביש.
- ג. אם אין שוליים תקינים ויש הכרח לצעוד על הכביש, יש לצעוד בצדו השמאלי, קרוב ככל האפשר לשפת הכביש. גם אז יש לצמצם את ההליכה בכביש ככל האפשר.
- ד. לפני חציית כביש יש לעמוד במרחק צעד אחד לפחות לפניו ועם הפנים אליו, לבדוק בכל הכיוונים שהתנועה באה מהם (בצומת - גם מלפנים ומאחור), ורק כשאינ רכב מתקרב לחצות את הכביש בקו הקצר ביותר.
- ה. יש לחצות את הכביש בהליכה מהירה, אך לא בריצה.
- ו. אם החניך חושש לחצות את הכביש לבדו, עליו לבקש עזרה מאדם מבוגר הנמצא בקרבת מקום.
- ז. במעבר חציה מרומזר יש להתחיל בחציית הכביש רק כשדולק אור ירוק ברמזור להולכי רגל, ולאחר שמוודאים שהכביש פנוי או שהרכבים אכן עצרו.
- ח. יש לחצות כביש על גשר, במנהרה או במעבר חציה להולכי רגל, אם אכן יש כאלה בקרבת מקום. אם אין בסביבה מתקן חציה מוסדר להולכי רגל, מחייב החוק חציה בקרבת צומת.
- ט. כשעוצר רכב לפני מעבר חציה, יש לוודא לפני החציה שאין רכב אחר העוקף אותו; ורצוי לעצור ולבדוק זאת גם תוך כדי החציה.
- י. בדרך, המחולקת לאורכה על-ידי מפרדה, יש לחצות כל קטע ככביש נפרד לפי ההנחיות.
- יא. יש להימנע מחציית הכביש בקרבת רכב חונה או בין רכבים חונים.
- יב. אין לחצות את הכביש במקום שיש באמצעו גדר הפרדה - אף אם הגדר נפרצה.
- יג. אין לשבת, לטפס או להישען על מעקי הבטיחות, המיועדים להפרדה בין המדרכה לכביש.
- יד. אין להימצא בכביש אלא לצורך חצייתו או לצורך הליכה בו, כמוסבר לעיל.
- טו. אין ללכת בכביש או לחצות כל דרך, שתנועה עוברת בה (לרבות מסילת ברזל), כשמורכבים מכשירים בעלי אוניות (בשל סכנת ניתוק מהסובב), למעט מכשירי עזר לשמיעה.

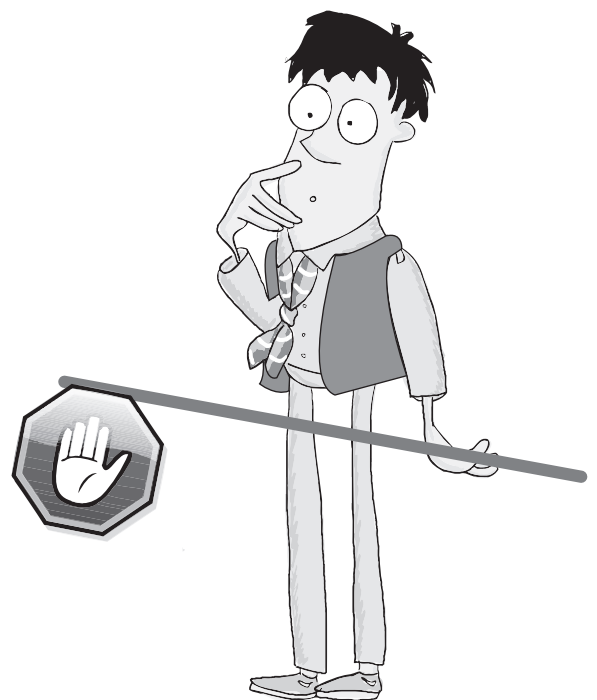



### 3. פעילות בחושך

- א. הגדרה: פעילות המתבצעת במרחב השבט באזור שאינו מואר, כגון: חורשה.
- ב. פעילות זו תיעשה רק במקום, שנסרק על-ידי מרכז השבט לפני הפעילות באור יום ונמצא מתאים לפעילות: ללא בורות, מערות, ירידות תלולות, גדרות תיל ומפגעי בטיחות אחרים.
- ג. פעילות זו תאושר בכתב על-ידי מרכז השבט.
- ד. מדריך הקבוצה יצויד בפנס.
- ה. מומלץ שהמדריך יצויד בטלפון סלולרי.
- ו. יש לחלק לחניכים מספרי ברזל, ומתחילת הפעילות עד לסיומה לערוך ספירה ולקרוא שמות כל 20 דקות, או כאשר מתעורר חשד שחניך חסר. אם נתגלה שחניך חסר, יש לעצור את הפעילות, ומדריך הקבוצה ידווח למרכז השבט בהקדם. יחד הם יקראו בשמו של החניך ויחפשוהו עד אשר ימצאו אותו.
- ז. במשחק מרחב יש לסמן בכל 100 מ' נקודה מוארת בולטת (פנס, סטיקלייט).
- ח. יש לתדרך את החניכים: אם מאבד חניך את דרכו, עליו להגיע לנקודת המסומנת.
- ה. חניך שאבד ואינו מוצא את הנקודה המסומנת יעמוד במקומו ויקרא בשם המדריך שלו שלוש פעמים. הוא ימתין 20 דקות, עד אשר תמצא אותו הקבוצה (בהתאם לתת-סעיף ו' בסעיף זה).

### 4. נסיעת חניכים בכלי רכב הנהוגים בידי עובדי התנועה

- א. כללי: מעת לעת נוצר צורך להסיע חניכים בכלי רכב של התנועה (וגם פרטיים) הנהוגים בידי עובדי התנועה. הנסיעות בדרכים והסכנות הטמונות בכך מחייבות אותנו להגדיר את מסגרת הכללים וההנחיות לגבי פעילות זו. במקרה כזה יש לפעול לפי ההנחיות להלן:

#### 1. שני תחומי נסיעה

- א. תחום היישוב של השבט ומרחב ההנהגה.
- ב. יעדי נסיעה מחוץ למרחב ההנהגה.

#### הבהרה: מרחב ההנהגה – משבט לשבט או למשרדי ההנהגה.

#### 2. אישורי הורים

- א. אישור הורים קבוע. לאישור ההורים של תחילת השנה יתווסף סעיף, בו הם מאשרים (או לא) את נסיעת בנם/בתם ברכב, הנהוג בידי עובדי התנועה, בתחומי ההנהגה.
- ב. אישור הורים פרטני לנסיעות ברכב, הנהוג בידי עובד התנועה, ליעדים מחוץ למרחב ההנהגה.

#### 3. אישור דרג מתנדב ואישור הנהגתי

- א. אישור קבוע של ההנהגה וראש השבט במסגרת אישור תיק הפעילות השנתי לנסיעות במרחב ההנהגה.
- ב. אישור פרטני של ההנהגה במסגרת מערכת האישורים ובקרת איכות מקדימה לפעילות; וכן אישור של ראש השבט לנסיעות החורגות מתחום ההנהגה.

#### 4. שעות מנוחה ושעות נהיגה

- א. שעות הנהיגה לא יחרגו משעות הנהיגה הנהוגות במפעלים תנועתיים, דהיינו לא תחל נסיעה לפני שעה 6:00 בבוקר ולא תימשך מעבר לשעה 23:00.





- ב. לא יוסעו חניכים על-ידי נהג, שלא ישן 7 שעות לפחות בלילה שלפני הנסיעה. במפעל צופי ייושם הנוהל, שלפיו עליו לישון 7 שעות במהלך 24 השעות שלפני הנסיעה, או 4 שעות רצופות במהלך 12 השעות שלפני הנסיעה.
- 5. רק נהג בעל רשיון נהיגה בן שנה לפחות מוסמך להסיע חניכים.
- 6. בכל מקרה לא תותר נהיגת ש"שנים במסגרת עבודתם – לא כל שכן הסעת חניכים.

למדו עוד על הסכנות בנהיגה: ראו "תחקיר תאונת דרכים – יער חרובית 2007"

 [http://www.zofim.org.il/file\\_board.asp?troop\\_id=79352464](http://www.zofim.org.il/file_board.asp?troop_id=79352464)

### 5. הסעות בימי פעילות (מדריכי חוץ וקבוצות)

- א. ככלל יתקיימו הסעות במסגרת ימי פעילות על-פי הנחיות חוזר מנכ"ל ואוגדן זה. הסעות ברכבים יבוצעו לפי הנחיות המופיעות בכרך ג' – **טיולים**, פרק 9, סעיפים 5, 10 ו-11 עמ' 111-112. בהסעות מדריכי חוץ וקבוצות בתחום אותו יישוב בלבד ניתן למנות אחראי אוטובוס, חבר שכב"ג בכיתה י"א או י"ב, באישור מיוחד של מרכז ההנהגה (מקרה כזה דורש את אישורו של מנהל המרחב).

### 6. הובלת חניכים חדשים ביום הפעילות הראשון

- א. ביום הפעילות הראשון ניתן לקבוע נקודת מפגש ידועה לחניכים חדשים (כגון מרחב בית-הספר). המרחק של השבט מנקודת המפגש לא יעלה על 2 ק"מ.
- ב. לפעילות זו יש להמציא אישור הנהגתי.
- ג. בפעילות זו יימצא חבר שכבה בוגרת לכל 15 חניכים.
- ד. בפעילות זו יימצא בוגר אחראי. הבוגר יסייר בין אזורי הפעילות, במיוחד בקבוצות חדשות בשבט, ויעזור בפתרון בעיות וצרכים של צוות ההדרכה, ההורים והחניכים.





## פרק 5: פעילות מחוץ למרחב השבט

### 1. פעילות במרחב בית-הספר (כגון גיוסים)

- א. כל פעילות, המתבצעת בין אם לפרסום פעילות מסוימת ובין אם כשיתוף פעולה עם בית-הספר.
- ב. כל פעילות תתואם ותאושר עם הנהלת בית-הספר.

### 2. בנייה מחנאית במתחם בית-הספר/מוסד רשותי, חינוכי

- א. יש לתאם ולקבל אישור בכתב מהנהלת בית-הספר/מוסד אחר לבנייה מחנאית במרחבם. במסגרת התיאום יש לבדוק איך אחראי בית-הספר על המבנים מחוץ לשעות הבנייה והפעילות.
- ב. כל נוהלי הבנייה המחנאית, חלים גם בבנייה במרחב בית-הספר.
- ג. לאחר השימוש יש לפרק את המבנה.
- ד. אין להשאיר את הציוד המחנאי במרחב בית-הספר אלא באישור של מרכז ההנהגה והנהלת בית-הספר.
- ה. במסגרת בקרת האיכות לקראת הפעילות יודא איש צוות ההנהגה כיצד מתבצע סעיף א'.

### 3. פעילות בכיתות

- א. כללי: יש להקפיד שהפעילות בכיתות לא תסכן את התלמידים בכיתה.
- ב. אין לאפשר לתלמידים לטפס על רהיטי הכיתה – גם לא כחלק מהפעלה כלשהי.
- ג. כל נוהלי גדרות, גגות, עמודי תאורה וחשמל חלים גם במקרה זה.

### 4. פעילות בהפסקה

- א. בהקמת תחנות צופיות יש להקפיד על קיום כל הוראות הבטיחות המתקיימות בפעילות צופים. מרכז השבט יאשר את השימוש בתחנות לפני תחילת הפעלתן. לכל תחנה יוגדר חבר שכבה בוגרת (ט'-י"ב), והוא האחראי לה.
- ב. כל הדלקת אש תיעשה באישור בכתב מבית-הספר ולפי כללי הבטיחות, המופיעים באוגדן הבטיחות בפרק זה ובחוזר מנכ"ל משרד החינוך.
- ג. בכל פעילות בהפסקה יוגדר אחראי (מרכז בוגר או מרכז צעיר). הוא יתדרך את חברי השכבה הבוגרת ויהיה בקשר עם האחראי מטעם בית-הספר.

### 5. פעילות בבית החניך

- א. בפעילות זו יימצא הורה או אח מגיל 16 ומעלה.
- ב. מרכז השבט יתדרך את המדריך האחראי בדבר התנהגות נאותה בבית החניך.
- ג. בפעילות זו אין להדליק אש, לא מדורות ולא גז.

### 6. פרסום חוצות, תלייה וטיפוס

- א. פרסום חוצות על-גבי לוחות מודעות ייעשה במקומות המורשים לכך בלבד והמאושרים על-ידי הרשות המקומית.





- ב. תליית שלטים תיעשה במקומות, שאינם מהווים הפרעה לתנועת כלי הרכב, באישור מרכז השבט ובתיאום עם הרשות המקומית.
- ג. תליית שלטים, המצריכה טיפוס, תיעשה באמצעות סולם תקין בלבד ולאחר תדרוך של בוגר בנושא.
- ד. לא ייתלו או יודבקו קישוטים, שרשראות, כרזות ואביזרי נוי על גופי תאורה, עמודי חשמל וחוטי חשמל.
- ה. מיד עם סיום האירוע יש להסיר את כל פרסום החוצות שנעשה ולנקות את המקום.





## פרק 6: בנייה מחנאית: הקמת המתקנים, השימוש בהם ופירוקם

### 1. אישורי בטיחות

- לעניין אישור הבטיחות אנו מבחינים בין שלושה סוגים של מתקנים מחנאיים:
- מתקן מחנאי שגובהו המרבי 2 מ' יאושר מההיבט הבטיחותי בידי הבוגר האחראי בשטח (מרכז שבט, מדריך שכבה וכו').
  - מתקן מחנאי:** מתקן שדה ארעי המוקם במסגרת פעילות מחנאית, העשוי עץ, צינורות מתכת, חבלים ואמצעי חיבור אחרים ואשר גובהו המרבי 4 מ'. יאושר מההיבט הבטיחותי בידי בעל תפקיד שהוכשר והוסמך מטעם התנועה לאשר מתקנים מחנאיים.
- האישור יתייחס לפרטים אלה:

- תוכנית המתקן: שרטוט, חומרים, חיזוקים, עומסים ופרטים נוספים.
  - תוכנית ההקמה: העובדים וכשירותם, סדר העבודה, האחריות, הבטיחות והפיקוח.
  - השימוש: בדיקה חזותית ובדיקת היציבות.
- ג. **מתקן מחנאי הנדסי:** מתקן שדה ארעי המוקם במסגרת פעילות מחנאית, העשוי עץ, צינורות מתכת, חבלים ואמצעי חיבור אחרים ואמצעי עגינה שונים, המיועד לשימושם של יותר מ-6 בני אדם בו-זמנית, ו/או מתקן אשר מתקיימת בו תנועה (דינמיות) של חלקיו, ואשר גובהו המרבי 6 מ'. יאושר מההיבט הבטיחותי בידי בעל תפקיד, שהוכשר והוסמך מטעם התנועה לאשר מתקנים מחנאיים, לאחר שיוועץ במהנדס/בהנדסאי אזרחי רשום. האישור יתייחס לפרטים אלה:
- תוכנית המתקן: הדגם, השרטוט, החומרים, החיזוקים, העומסים ופרטים נוספים.
  - תוכנית ההקמה: העובדים וכשירותם, סדר העבודה, האחריות, הבטיחות והפיקוח.
  - השימוש: בדיקה חזותית ובדיקת היציבות.

### 2. שלב ההכנות

- לפני ההקמה של מתקן כלשהו יש להגדיר את סוגו, לקבוע את גובהו ואת מקומו המדויק, ולהכין תרשים או דגם שלו.
- תוכנית המתקן תאושר בידי מנהל המחנה. ראו נספח 4 בכרך זה עמ' 45.
- השטח, שבו יוקם המתקן, לא יהיה מתחת לקווי חשמל או טלפון.
- שטח המתקן יגודר בגידור תוחם, והכניסה אליו תותר רק למי שעוסק בהקמתו.
- יש להכין מראש את כל הציוד הנדרש, ובכלל זה סנאדות, מסמרים, חבלים וחומרי בנייה אחרים.
- יש למנות מדריך בעל ידע והכשרה מתאימים וניסיון של שנה לפחות. הוא אחראי על הקמת המתקן.
- יש לתדרך את הקבוצה שתשתתף בהקמת המתקן.
- התדריך יכלול הוראות בטיחות ואמצעי אבטחה לעבודה במקומות גבוהים.
- יש לדאוג כי בקרבת מקום ובהישג יד תימצא ערכת עזרה ראשונה.

### 3. שלב ההקמה

- המתקן ייבנה בפיקוחו ובהנהלתו הישירה והמתמדת של המדריך האחראי, ויאושר בידי מנהל המחנה או רכז הבטיחות במחנה.







ב. במשך כל זמן ההקמה תותר הכניסה לשטח המתקן רק למי שעוסק בבנייה ורק באישור המדריך האחראי.

ג. יש לנקות את שטח המתקן מאבנים, מיתדות שנותרו בשטח מפעילות קודמת ומכל עצם אחר, העלול לסכן את החניכים.

ד. על מתקן, שגובהו מעל ל-4 מ', לא יעלו יותר מ-6 אנשים בו-זמנית.

ה. בכל שלבי הבנייה על מתקן, שגובהו 2 מ' ומעלה מהקרקע, יש להשתמש ברתמת עבודה תקנית (ראו בהמשך). הרתמה תחובר באמצעות טבעת, המיועדת לתת מענה למצב, בו מופעל עליה כוחות קריעה בציר האורך שלה (כ-2200 ק"ג) ובציר הרחב (כ-700 ק"ג).

ו. להלן התקנים לגבי עבודה עם רתמה:

- רתמת עבודה: רתמה לבלימת נפילה בעלת נקודת אחיזה אחורית: תקן En361.
- חבל סנפלינג באורך 3 מ': תקן En1891.
- טבעת הובלה (טבעת ללא נעילה): תקן En 12275. עומס קריעה מינימלי: 2200 ק"ג.

**בחירת נקודת החיבור – חבל-מבנה**

①	סנאדה אנכית
②	סנאדה אופקית
③	כפיתה
④	טבעת הובלה תקן En 12275
⑤	לולאה אלפינית

ז. המתקן ייבנה מעץ, והחיבורים ייעשו באמצעות חבלים.

ח. לא יותקנו אלמנטים בעלי פינות חדות, הבולטים מדופנות המתקן, מתחת לגובה 2 מ' מפני הקרקע.

ט. שטח המתקן יגודר בגידור תוחם, ובקרבתו יוצב שלט: "אין כניסה לחניכים ללא ליווי מדריך!".  
י. במתקן ללא משטח עבודה ושגובהו מעל 2 מ' תיעשה העבודה ברתמה תקינה ובחבל אבטחה לעיגון יציב. לפני כן יעבור החניך הדרכה כיצד לעבוד ברתמת אבטחה.

יא. בסיס המתקן יהיה מרובע, ומידותיו יהיו 2x2 מ' לפחות, ו-4x4 מ' לכל היותר (לא כולל החצובות והמשולשים).

יב. היתדות יוצבו במרחק עד מטר אחד זו מזו.

יג. המתקנים יעוגנו לעצים יציבים או למעגנים בשיטות המקובלות לפי הצורך.

יד. בתום הבנייה של שלד המתקן ייבנו מעקים בכל מקום, שיש בו תנועה של אנשים בגובה מעל 2 מ'.

טו. אם מרכיבים את המתקן על בסיס בטון קיים, יש לחברו לווים או ליתדות שיוכנו מראש בשטח.





- טז. העלייה למתקן תיעשה על גבי סולם בעל שלבים הצמוד למתקן. אם גובה הסולם מעל 2 מ', יש להתקין מעקה גב לכל אורכו למניעת נפילה. אם העלייה נעשית בשיטה אחרת (לא באמצעות סולם), יש להתקין מאחזי יד בגובה 110 ס"מ.
- ז. מתקן לשניה, שגובהו מעל 50 ס"מ, חייב במעקה מכל צדדיו. גובה המתקן לא יעלה על 1.5 מ', ובכל מקרה יהיה חד-קומתי.
- יח. התקנת חשמל במתקן תיעשה אך ורק בידי חשמלאי מוסמך. מתח החשמל יהיה 24 וולט בלבד.
- יט. בנייה בשעות הלילה מותרת באישור תנועה, ואך ורק בתנאים אלה:
  1. החניכים והמדריכים ינוחו בשעות היום לקראת עבודתם בלילה.
  2. הפעילות לא תיעשה על חשבון הכמות המחייבת של שעות שינה: 6 שעות שינה רצופות בלילה, ומנוחה של שעה אחת בצהריים.
  3. במקום תהיה תאורה מתאימה, שהוכנה מראש ואושרה בידי חשמלאי מוסמך.

**4. שלב השימוש**

- א. המדריך הממונה על הקמת המתקן יהיה הראשון שישתמש בו. הוא יבדוק את חוזקו ואת יציבותו.
- ב. עליית חניכים למתקן תיעשה בליווי מדריכים.
- ג. יש לציין בשילוט ברור את גיל החניכים, הרשאים להשתמש במתקן, ואת מספר האנשים, הרשאים להשתמש בו בו-זמנית.
- ד. עם תחילת הפעילות בכל בוקר ייבדקו המתקנים בידי מדריך אחראי לפי רשימת בדיקה מסודרת.
- ה. בשעות הלילה אין לעלות על מתקן שגובהו מעל 2 מ'.

**5. שלב הפירוק**

- א. לצורך פירוק המתקן ימונה מדריך אחראי בעל ידע והכשרה בהקמת מתקן ובפירוקו. בעת פירוק המתקן יש לנקוט את כל כללי הזהירות שנקטו בעת ההקמה.
- ב. מתקנים שגובהם מעל 2 מ' יפורקו באור יום בלבד. במקרים חריגים יש לקבל אישור בנוהל אישורים חריגים – דהיינו אישור עקרוני אצל מנהל המרחב והכנת תוכנית ניהול סיכונים לאישור מנהל הבטיחות ומנהל המרחב – בטרם יאושר סופית על-ידי ממונה בטיחות ארצית במשרד החינוך.
- ג. יש לגדר את שטח המתקן. הכניסה לשטח זה תותר אך ורק לעוסקים בפירוק המתקן.
- ד. לפני תחילת הפירוק יתדרך המדריך האחראי את המפרקים בשלבי הפירוק.
- ה. לצורך הפירוק יש להשתמש בצידוד תקין ומתאים לשימוש.
- ו. הפירוק ייעשה בשלבים, מהחלק העליון כלפי מטה. בכל שלבי הפירוק יש להימנע מגרימת מפולת.
- ז. במהלך פירוק המתקנים יש לתת את הדעת לסיכונים הכרוכים בשימוש בסכינים לחיתוך חבלים.
- ח. בתום הפירוק יש לסרוק את השטח היטב ולוודא, כי כל היתדות הוצאו וכל המעגנים ששימשו לחיזוק המתקנים פורקו.

**6. ציוד וחומרים**

- א. הציוד שבו משתמשים להקמת המתקן (כגון פטישים וצבתות), יהיה תקין, ויש להשתמש בו בצורה המתאימה לייעודו.





ב. אם משתמשים במסמרים, עליהם להיות מפותלים. המסמר לא יבלוט מהרכיבים.

ג. היתדות לחיזוק המתקן יהיו מברזל, וגובהן יהיה בין 20 ס"מ ל-1.2 מ'.

ד. בכל שלבי הבנייה, יש לכסות את היתדות (בזנ"טים) בספוג בצורת צינור –

"שרוול הגנה לבזנ"טים" – המיועד לבידוד צנרת קירור.

ה. אורכן של הסנאדות המשמשות להקמת המתקן יהיה 1-7 מ', ועוביין 3-12 ס"מ.

ו. המדריך האחראי יבדוק את הסנאדות, ויודא כי הן מותאמות לייעודן וכי הן חזקות וללא ריקבון, תולעים או סדקים.

ז. יש להשתמש בחבלים שזורים העשויים מסזיל או מחומרים סינתטיים, שעוביים 4-12 מ"מ.

חבלי הסזיל יהיו בשימוש חד-עונתי. חבלי סזיל, ששימשו כמיתרים לחיזוק מתקנים, יכולים לשמש ככאלה לשנה נוספת בלבד לאחר שייבדקו ויאשרו על-ידי המדריך האחראי. בחבלים סינתטיים (מפוליפרופילן), החזקים יותר, יש להשתמש בהתאם להוראות היצרן עד 5 שנים, בתנאי ששלמותם ותקינותם ייבדקו לפני השימוש (הבדיקה תיעשה על-ידי המדריך האחראי על בניית המתקן). מומלץ לסמן חבלים סינתטיים כל שנה בצבע אחר כדי לזהות את תקופת השימוש בחבל.

ח. חבלים שיצאו משימוש יש לחתוך לאורכים קצרים כדי למנוע שימוש נוסף בהם. חבלים מסזיל

עשויים מחומרים אורגניים וטבעיים, ואפשר לזרוק אותם לאשפה רגילה. לעומת זאת עשויים

חבלים סינתטיים מחומרים שאינם מתפרקים, ולכן אסור לשרוף אותם, ומומלץ לאוספם

ולהעבירם למחזור.

ט. הקשר של חבל לצורך חיבור סנאדות יהיה קשר מוט. הכפיתה לצורך חיבור הסנאדות תהיה

מרובעת, מצולבת או כפיתת שמינית, בהתאם לצורך. עובי חבל הכפיתה: 4-6 מ"מ.

י. אפשר להשתמש בחומרי בנייה נוספים, כמו מתכות וקירות, אולם אורכם לא יעלה על מטר אחד,

והשימוש בהם יהיה בבסיס התחתון של המתקן.

## 7. כלי עבודה

א. יש לוודא כי כלי העבודה במחנה – ובכלל זה כלי העבודה החשמליים – תקינים, כמפורט להלן:

1. גרזינים: החיבור של הגרזן לקת יהיה תקין.

2. מעדרים: הקת תהיה שלמה ולא סדוקה.

3. מסורים: המסורית תהיה שלמה וללא שיניים שבורות.

ב. יש לוודא כי במחסן מצוי כל הציוד הנדרש, וכי אין בו ציוד מיותר וחומרים דליקים.

ג. החומרים והציוד יאוחסנו בדרך שתמנע את נפילתם על אנשים הנמצאים בקרבתם.

ד. ראו גם "כלים כבדים" בכרך זה, פרק 8, סעיף 4 עמ' 30.

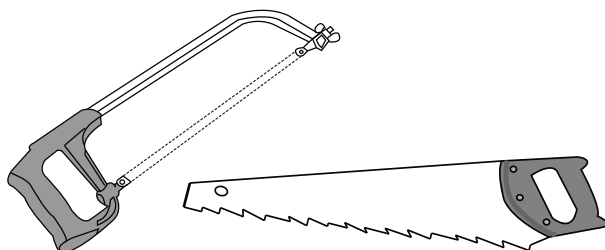



## פרק 7: בישול באש

### 1. הוראות בטיחות

- אחראי הפעילות ימנה בודק לכירות (בנוסף למדריך הקבוצה).
- א. כל מדורה, לרבות מדורה שתשמש לבישול, תובער באופן "צופי": גפרורים, נייר שבבי עצים, זרדים וענפים דקים. במקרים חריגים ניתן להשתמש בנפט או סולר – אך לא בשום חומר דליק אחר.
  - ב. יש להקפיד שהמשטח, שעליו מונחים אמצעי הבישול, הוא משטח יציב, ושיאפשר הנחת כלי הבישול ללא צורך בתמיכה ידנית תוך כדי הבישול.
  - ג. רצוי להוסיף בשולי הכירה אבני שפה לייצוב כלי הבישול. אין להשתמש בכירה שאינה יציבה.
  - ד. טבון: בטרם יחל הבישול בטבון יש לוודא שהוא יציב ואיתן.
  - ה. יש להקפיד על הפרדה ברורה של שטח הבישול.
  - ו. כל מהלך הבישול ייעשה תחת השגחתו הצמודה של המדריך על נקודת הבישול ותחת פיקוחו של אחראי בוגר על אזור הבישול.
  - ז. יש לוודא שהחניכים יושבים/עומדים במרחק סביר (יש להתחשב ברוח וגודל הבעירה).
  - ח. הוא לא יקטן ממטר מאמצעי הבישול – גז או מדורה.
    - הגיל המינימלי לבישול יהיה כדלקמן:
    - בישול באמצעות טבון יהיה מכיתות ד' ומעלה.
    - בישול, המתאפיין בהרתחת מים וטיגון או צליית תפוחי אדמה על גחלים, יהיה מכיתות ו' ומעלה.
    - השימוש בגזייה יהיה מכיתות ט' ומעלה.
  - ט. בכל נקודת זמן יעסוק רק אחד החניכים, תחת השגחת המדריך, בכלי הבישול שעל אמצעי החימום/בישול.
  - י. אין להשתמש בטיגוני "שמן עמוק". יש לצמצם למינימום את הבישול בתצורת טיגון.
  - יא. יש להקפיד שבאזור הבישול יימצאו מים לטיפול מידי בכוויות, וכן אמצעי כיבוי למקרה התלקחות.

### 2. גז

- א. חיבור בלוני גז ייעשה אך ורק בפיקוח בוגר. יש להקפיד שהבלונים יהיו מרוחקים ממקורות חום ודליקה, ושהמקום מוגן מרוח. יש להקפיד על קיום כל הוראות הבטיחות כפי שהן מופיעות בסעיף 1 של פרק זה.
- ב. השימוש בגזיות יעשה בהתאם לגודלן (מרבית הגזיות מתאימות לחימום פינג'ן או לכל היותר כלי בעל קוטר קטן). הבוגר האחראי בטיול/בפעילות יאשר את השימוש בגזיות מבחינת תקינותן וייעודן.





### מטפי כיבוי

3.

כמות מטפי 6 ק"ג (או לחלופין 2 מטפי 3 ק"ג):



כמות נקודות הבישול	כמות מטפי 6 ק"ג
3-1	1
6-4	2
9-7	3
12-10	4

מעל 12 נקודות בישול - לפי נוהל פריסת עמדות הג"ס במחנה קיץ:

כמות החניכים	כמות עמדות הג"ס
200-0	4

לכל 200 חניכים נוספים יש להוסיף עמדת הג"ס.

## פרק 8: אחסון חומרים וכלים כבדים והשימוש בהם

### 1. כלים חשמליים

- א. כללי: במהלך הפעילות עולה הצורך להשתמש בכלים חשמליים, המקילים את העבודה. כלים אלו מזמנים סכנות.
- ב. להלן ההנחיה:
  1. ככלל אין אישור לחניכים בכל גיל להשתמש בכלי עבודה, המיועדים לעיבוד שבבי, לרבות מסורים חשמליים, דיסקים וחרמשים חשמליים. יוצאות דופן: מקדחה חשמלית שרשאים להפעילה חניכים מכיתה י"א, ומברגה חשמלית/נטענת. העבודה במקדחה תיעשה כאשר החניך מרכיב משקפי מגן.
  2. אין לאפשר לחניכים בכל הגילים לעשות שימוש ברתכות - הן חשמלית הן בריתוך אוטוגן.
  3. ניתן לאפשר לחניכים מכיתה ח' להשתמש באקדח דבק חם.
  4. השימוש בכלי עבודה חשמליים ושאר המכשירים החשמליים - מערכות, טלוויזיות, מקררים וכדומה - וכפוף לבדיקה מסודרת של מרכז השבט לגבי תקינות המכשירים, ובעיקר תקינות ורציפות של כבלי החשמל.
  5. מכשירים, אשר ימצאו לא תקינים, יתוקנו/יבדקו על-ידי חשמלאי מוסמך בלבד. חל איסור על תיקונים ואלתורים במכשירים חשמליים, כגון הארכת כבלי חשמל באופן עצמאי.
  6. שימו לב: רוב אירועי ההתחשמלות, שדווח עליהם בתנועה, התרחשו כתוצאה מתקלה בכבל החשמל או בתקע.
- ג. הפעלת גנרטורים קטנים ("פק פק"): ראו נספח 5, עמ' 50, בסוף כרך זה.





2. שימוש בחומרים מסוכנים - כללי

- א. רקע: במסגרת הפעילות בתנועה נעשה שימוש רב במכלי שתייה (ג'ריקנים ודומיהם) וכן במגוון סוגי נזלים, אשר אינם ראויים לשתייה ואף עלולים לסכן את בריאותנו בשל שימוש לא נכון בהם. במהלך השנים האחרונות אירעו כמה מקרים של שתייה בשגגה של חומרים מסוכנים.
- ב. מטרת ההנחיה להורות לבעלי התפקידים בתנועה את נוהלי השימוש, האחסון והובלת החומרים המסוכנים ומים.

ג. הגדרות

- 1. מי שתייה: מים אשר נלקחו ממקור מים מאושר.
- 2. חומרים מסוכנים/אסורים לשתייה
  - א. דלקים (נפט, סולר, בנזין וכיוצ"ב) וגז לבישול.
  - ב. חומרי ניקוי וחיטוי.
  - ג. חומרי הדברה.
- 3. מכלים המאושרים לאחסנת מי שתייה
  - א. ג'ריקן.
  - ב. טרמוקנים מכל סוג.
  - ג. בקבוקי פלסטיק שהכילו נזלים המיועדים לשתייה (מים ומשקאות קלים).
  - ד. מכלים שלא הכילו בעבר חומרים מסוכנים.

4. יש לנהוג לפי הנהלים להלן:

א. אחסנת הנזלים

1. מי שתייה

- א. יאוחסנו אך ורק במכלים המופיעים בפרק זה בסעיף 3. כלים אלה יסומנו בכתובית "מי שתייה בלבד" גדולה מכל צדי הכלי.
- ב. כלים אלה ירוכזו במקום מוגדר, המופרד בצורה בולטת משאר סוגי הנזלים. יש להקפיד לאחסנם לאחר ריקון מי השתייה והשארית המכל בלתי פקוק על מנת שיתאוורר.



2. חומרים מסוכנים

- א. חומרים אלה יאוחסנו בכלים, אשר יסומנו בצורה בולטת לגבי תכולתם המסוכנת מכל צד באופן הבא: "סכנה - דלק"; "סכנה - חומר ניקוי/חיטוי"; "סכנה - חומר הדברה".
- ב. כלים אלה יסומנו גם באמצעות איזיקון על ידית הנשיאה. כך יתאפשר לחוש שמדובר בכלי של חומר מסוכן בעת אחיזת הידית בחושך או בערפל כבד.
- ג. יש לאסור אחסנת חומרים, אם דליפתם עלולה לגרום לפגיעה בריאותית בחניכים או לנזק סביבתי.
- ד. אין לאחסן דלקים מכל סוג בשבטים.
- ה. בלוני הגז יאוחסנו בכלובים נעולים, או יינעלו באמצעות שרשראות ומנעולים לאובייקטים קשיחים מחוץ למבנה במקום מאוורר לא בקרבת





- אזורי הפעילות. יש להפרידם באמצעות שילוט בולט: "חומר דליק".
- ו. יש לוודא כי במחסן מצוי כל הציוד הנדרש, וכי אין בו ציוד מיותר וחומרים דליקים.
  - ז. החומרים והציוד יאוחסנו בדרך שתמנע את נפילתם על אנשים הנמצאים בקרבתם.

### ב. הובלה ושימוש

1. בעת העמסת הציוד יש להנחות את הבוגר, האחראי על ההעמסה, לבדוק את הנקודות הבאות:
  - א. לאשר את הציוד המיועד להעמסה.
  - ב. לוודא שכל המכלים אכן פקוקים, מסומנים ומופרדים, כמצוין בהנחיה זו.
  - ג. לוודא שאין מועמסים דליקים עם פרטי ציוד.
2. דלקים ובלוני גז יובלו בהובלה נפרדת. ניתן לשאת מכל גז עד 30 ק"ג ברכב פרטי, שאינו מוביל אנשים.
3. יש לקרוא היטב את הוראות השימוש בחומרים המסוכנים בטרם נעשה בהם שימוש: כפפות מסכות וכו'.

### 3. מסיר שומנים

- א. כללי: מסיר שומנים הוא חומר ניקוי, המסלק בצורה טובה לכלוך ושומנים המצטברים בכלי הבישול והטיגון, מסיר היטב את הפיח והשומנים המצטברים בכירות הגז ובתנורים, ומחטא אותם. זהו חומר חומצתי חזק מאוד, ולכן במקביל ליעילותו הוא מהווה סכנה.
  - ב. הסיכונים שבשימוש בחומר
    1. שתייתו בטעות.
    2. כווייה בעור/התזה לפנים ופגיעה בראייה.
  - ג. בגלל הסיכון שבשימוש בחומר זה הוחלט להגדיר ולהגביל את השימוש בו:
    1. חל איסור על שימוש במסיר שומנים נוזלי. מותר להשתמש רק בתרסיסים מוקצפים.
    2. השימוש במסיר שומנים ייעשה על-ידי בוגרים בלבד.
    3. המשתמש ילבש כפפות גומי בעלות שרוול, שיכסה את היד כמה סנטימטרים מעל מפרק כף היד (כפפות ייעודיות למשק הבית – ולא כפפות המשמשות אנשי רפואה, שבהן הכפפה מכסה רק את כף היד עד המפרק).
    4. יש להקפיד ולהיזהר, שבזמן התזת החומר לא ייפגעו עיני המשתמש או של אנשים בסביבתו.
    5. בכל מקרה אין לחרוג מהוראות היצרן לגבי השימוש, האחסנה והשלכת האריזה הריקה בתום השימוש.





4. כלים כבדים

א. **רקע כללי:** במהלך הפעילות הצופית נעשה שימוש נרחב ביתדות ובבזנ"טים, ואלה מחייבים אותנו להשתמש באמצעי נעיצה (פטישי 5 ק"ג והלמניות). שימוש נרחב באמצעים אלה גורם מעת לעת לפגיעות בגפיים ובראשי המשתמשים. מטרת הנחיה זו לצמצם תופעה זו ואף למגרה.

ב. ההנחיה

1. השימוש בכלים אלה יותר לחניכי כיתות ט' ומעלה, במקרים חריגים ולפי שיקול דעת של מרכז ההנהגה ניתן לאשר שימוש גם לכיתות ח'.
2. טרם השימוש בכלים אלה יעביר מרכז השבט או בוגר אחר בהנהגה תדריך, המלווה בהדגמה כיצד לעשות זאת. תדריך זה יכלול בדיקת תקינות בטרם השימוש. גרזינים: החיבור של הגרזן לקת יהיה תקין. מעדרים: הקת תהיה שלמה ולא סדוקה. מסורים: המסורית תהיה שלמה וללא שיניים שבורות.

א. פטיש 5 ק"ג

1. בדיקת שלמות הפטיש, הידית והחיבור לראשו. אין להשתמש בפטיש שראשו אינו מוחזק על-ידי הידית. כן אין להשתמש בפטיש שידיתו פגומה.
2. אחיזת הבזנ"ט או היתד תיעשה בידי אדם נוסף. הוא יקפיד שאצבעותיו לא יהיו בקרבת משטח החבטה, ושראשו לא יהיה במסלול הנפת הפטיש.
3. אוחז הבזנ"ט ישתמש בכפפות עבודה.
4. בכל שימוש בבזנ"טים יש לכסותם בספוג בצורת צינור – "שרוול הגנה לבזנ"טים" – המיועד לבידוד צנרת קירור.

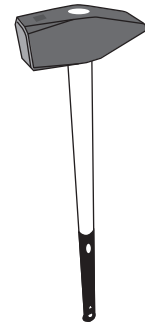

ב. הלמנייה

1. יש להשתמש בהלמנייה בעלת המידות הבאות: אורך: 90 ס"מ. קוטר: 10-15 ס"מ.
2. שכבת ברזל כפולה/משולשת בחלק ההולם.
3. בכל מקרה אין להשתמש בהלמניות, שהחלק ההולם שלהן אינו עגול או בולט בצורה משמעותית מקוטר השרוול.
4. יש לוודא שהידיות מרותכות היטב לשרוול ההלמנייה.
5. יש לדרוש מהיצרן/המשווק של ההלמנייה, שהמרווח בין הידיות לשרוול יאפשר תנועה חופשית של כף היד האוחזת, ושמפרקי כף היד לא יתחככו בגוף ההלמנייה.
6. יש לראות את שלבי השחלת השרוול על הבזנ"ט ושליפתו כנקודות תורפה המצריכות משנה זהירות.
7. יש להקפיד על שימוש בכפפות עבודה.
8. יש להזהיר את החניכים: חלק נכבד מן הפגיעות מהלמנייה קרו כאשר חניכים הגבירו את קצב העבודה, ומהתנופה נשלפה ההלמנייה מהבזנ"ט

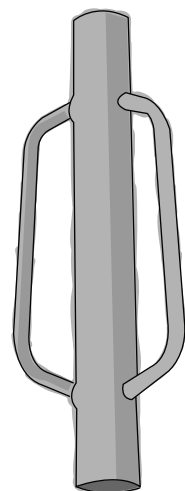

ופגעה בפדחת אחד ההולמים.







## פרק 9: שנת שירות ונח"ל

1. אין לנסוע בטרמפים.
2. אין להשתמש ברכב פרטי בשנת השירות לצורכי העבודה והקומונה.
3. אין להחזיק ו/או לשתות משקאות אלכוהוליים בקומונה.
4. אין להשתמש בסמים במהלך שנת השירות.
5. אין להחזיק ו/או לעשן נרגילה בקומונה.
6. בתחילת השנה יקבל כל מתנדב שנת שירות תרסיס גז מדמיע, מרכז דרך המשך.

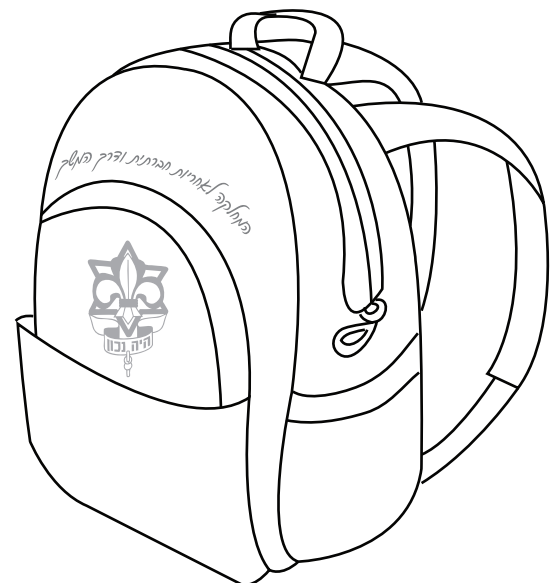



## פרק 10: פעילות חניכי צמי"ד

הערה: ב"פעילות חניכי צמי"ד" הכוונה לחניכי צמי"ד, המהווים קבוצה אורגנית בשבט, ולחניכים בעלי צרכים מיוחדים, המשולבים באופן פרטני בקבוצות האורגניות האחרות בשבט. כך יש להיעזר במידע כללי ביחס לתוכנית השילוב בחוברת צמי"ד התנועתית.

### 1. במרחב השבט

- א. הנגשה: ביצוע התאמות בתשתיות הפיזיות של השבט בהתאם לצורכי החניכים, דוגמת שירותים מותאמים, רמפות או בחירת חדר עם כניסה מרווחת (אם מדובר בחניך המתנייד על עגלת נכים או קביים).
- ב. אישור רפואי: לכל חניך צמי"ד חייב להיות אישור רפואי לכל שנת הפעילות, כולל מפעלים. כל שנה יש לחדש את האישור הרפואי. האישורים צריכים להישמר אצל המרכז ובאחריותו. הנחיות אלה יש לבצע גם בשילוב פרטני של חניכי צמי"ד בקבוצה.

### 2. מבנה הקבוצה

- א. יש לפעול לבחירת החניכים והקבוצה לפי ההנחיות בחוברת צמי"ד התנועתית. יש לשים לב לדגשים אלה:
  - א. על כל 10 חניכים יופקדו 2 מדריכים לפחות.
  - ב. אם יש לחניך בעיות רפואיות הדורשות תשומת לב מיוחדת (כמו אפילפסיה או תזונה מיוחדת), יש לבדוק את היכולת שלו לבצע פעולות הכרוכות במאמץ פיזי.

### 3. פעילות חוץ-שבטית

- א. אירועים שבטיים, שיתקיימו מחוץ למתחם הגיאוגרפי של השבט, כמו טיולים, יום צופה ומחנה קיץ, צריכים להיות מותאמים לשילוב חניכי צמי"ד בהם.
  - א. לכן יש להיערך בקפידה לקיומם תוך הקפדה על הדגשים הבאים:
    - א. התייעצות עם ההורים ואיש הקשר לגבי יכולות כל חניך וחניך להשתלב בפעילות שתתקיים באירוע; מגבלות רפואיות של החניך והצורך בטיפול תרופתי (בציון סוג התרופה ומועדי נטילתה).
    - ב. הכנה מוקדמת של ההורים והחניכים לפעילות העתידית: העברת חוזרים להורים והתנסות בפעילות טבע עם החניכים.
    - ג. הקצאת כוח אדם נוסף, שיאפשר מתן יחס אחראי ואישי לכל חניך (שכב"ג, חניכי ט', הורים מלווים, מלווים מטעם המסגרת המפנה).
    - ד. התאמת משך הפעילות.
    - ה. בהכנת הפעילות יש לוודא כי אפשר להתאים את סביבת הפעילות לצורכי החניכים, כמו ויסות גירויים מטרדיים ומסיחים (רעש, אור חזק, ריחות וכו') וקיומם של מתקנים ועזרים נדרשים (סמיכות לשירותים, ברזיות ומיטות שדה במידת הצורך).
  - ו. חשוב לקיים תוכנית חלופית עבור הקבוצה למקרה שיהיה שינוי בלתי צפוי, אשר לא יאפשר את השתתפות החניכים בפעילות.
1. לגבי טיול או מחנה קיץ מחויב מרכז השבט לדווח למרכז הנהגה, עורף הטיול וראש הטור על לקות החניכים וקיום תוכנית להתמודדות עם בעיות בפעילות.





הדיווח יבוצע בכתב במהלך בקרת האיכות רמה ממונה.

2. עם היציאה לפעילות על מרכז השבט לוודא כי מספר מדריכי העזר וההורים המלווים היוצאים יהיה מספק, ויאפשר פעילות תקינה ומענה על כל הצרכים של חניכי הקבוצה.
- ז. צירוף חניכי צמי"ד לפעילות מחייב התייחסות נפרדת בבקרת האיכות של הפעילות (ראו נספח 2 בסוף כרך זה).
- ח. כל ההנחיות לגבי פעילויות חוץ עם חניכי צמי"ד תקפות גם לגבי חניכים המשולבים באופן פרטני.

#### 4. הסעות חניכי צמי"ד

- א. יש לפעול לפי ההנחיות של נסיעה באוטובוס מתוך חוזר מנכ"ל וכרך ג' – **טיולים**, פרק 9 עמ' 111-112.
- ב. לכל הסעה מטעם תנועת הצופים יצורף מלווה אחד לפחות. ללא מלווה לא תתבצע ההסעה.
- ג. באחריות מרכז השבט לוודא מראש את אופן ההגעה והחזרה של המלווה לשבט/מקום היעד.
- ד. במהלך ההסעה יודא המלווה התנהגות הולמת של החניכים ושל הנהג.
- ה. לפני היציאה יודא מרכז השבט שברשות המלווה טלפון סלולרי במצב תקין.
- ו. מרכז השבט ימנה מלווה קבוע.
- ז. אם אין אפשרות למלווה קבוע, מומלץ כי מספר המלווים לא יעלה על 4.
- ח. בתחילת שנת הפעילות יעביר מרכז השבט תדריך למלווה.
- ט. התדריך יכלול מידע על המוסד החינוכי, פרטי החניכים ואנשי הקשר מטעם המוסד, דגשי בטיחות והוראות התנהגות בעת נסיעה.





## נספח 1: רשימה מנחה לעריכת מבדק בטיחות לאבטחת התנאים הבטיחותיים במתחם השבט (אוגוסט 2005)

להורדת טופס המבדק ראו אתר תנועת הצופים, מחלקת בטיחות, לוח קבצים "תיק בטיחות שבטי - גרסת ספטמבר 2006" [http://www.zofim.org.il/file\\_board.asp?troop\\_id=79352464](http://www.zofim.org.il/file_board.asp?troop_id=79352464)

### כללי

בשיתוף תנועות הנוער הפיק משרד החינוך רשימה מנחה למבדק בטיחות במבני התנועה. אף שמשרד החינוך מגדיר טופס מבדק זה כטיוטה, החליטה תנועת הצופים להתחיל במהלך רב-שנתי לטיפול במבני השבטים על מנת ליצור סביבת פעילות נוחה ובטוחה יותר לחניכיה. להלן טבלה לעזר למילוי משימה זו.

נתוני המבדק ירוכזו למאגר נתונים, ובהתאם לתוכנית רב-שנתית יטופלו הממצאים.

### שיטת הפעולה

- מרכז השבט יערוך את המבדק עד לסוף חודש אוקטובר.
- לאחר שיבוצע סיור בשטחי הפעילות של השבט על-ידי מרכז ההנהגה/איש צוות הנהגה ממונה, יסכם מרכז ההנהגה את המבדק בשיתוף מרכז השבט וראש השבט.
- מרכז ההנהגה יפיק סיכום מבדק הנהגתי עד לסוף נובמבר.
- לאחר אישור תיק הבטיחות על-ידי מרכז ההנהגה יועברו נתוני סיכום המבדק ויאוגדו במחלקת הבטיחות התנועתית, ויהוו את השלב הראשון בטיפול בממצאים.

ריכוז אישורי הבדיקה			
מס'	תדירות	תיאור	קיים/לא קיים
1.	לפי הצורך	אישור מהנדס קונסטרוקטור לגבי יציבות המבנים, כולל התייחסות למבנים יבילים (יידקו בבדיקות הפעלת מבנה חדש וכן אם קיימים סדקים או שקיעה של חלקי מבנה או כל דבר אחר לפי שיקולו של הבודק).	
2.	אחת ל-3 שנים	אישור בודק מוסמך (מהנדס קונסטרוקטור) לתקרת רביץ או כל תקרה תלויה אחרת.	
3.	שנתית	אישור כבאות לתקינות אמצעי הכיבוי, תכולתם ופריסתם.	
4.	שנתית	אישור בדיקת תקינות מערכת החשמל והארקה על-ידי חשמלאי מוסמך; ואישור בדיקת תקינות מתקנים ומכשירים של חשמל, כולל ציוד חשמל נייד לטיולים. (חובה על-פי הגדרות אוגדן זה)	
5.	אחת לחצי שנה	אישור בודק מוסמך לתקינות מערכות גז ניידות (כלבי גז, כיריים שדה וכדומה). (חובה על-פי הגדרות אוגדן זה)	
6.	אחת ל-3 שנים	אישור בודק מוסמך לבדיקת נוכחות גז ראדון במקומות או באזורים שבהם נתגלה גז ראדון; וכן בכל מקרה שבו קיים מרתף או מבנה תת-קרקעי במוסד החינוך.	





חצר		
מס'	תיאור	קיים/לא קיים
1.	החצר תהיה נקייה ופנויה ממפגעי בטיחות. לא תישאר בה פסולת כלשהי העלולה לסכן את השוהים בה.	
2.	אם היציאה מהמתחם היא לכיוון כביש פעיל, יותקן מולה מעקה בטיחות ממתכת. הוא ייקבע בשפת המדרכה מול שער היציאה. אורכו של מעקה הבטיחות יהיה 10 מ', וגובהו - מטר אחד.	
3.	אם קיימים מפגעים, העלולים לסכן את השוהים במתחם השבט, הוא יגודר מכל עבריו. הגדר תהיה לפי הנחיות משרד החינוך.	
4.	אם קיימת גדר סביב השבט, עליה לעמוד בקריטריונים הבאים: א. גדר סורגים יש לייצב בבסיס בטון. הסורגים יהיו אנכיים, במרווחים עד 10 ס"מ בין סורג לסורג ובחזק הדרוש למניעת כיפופם. ב. גדר רשת תהיה מתיל מגולוון או מצופה בחומר פלסטי. משבצות הרשת יהיו בגודל 3-4 ס"מ כדי למנוע אפשרות של טיפוס עליה. ג. הקצה התחתון של הרשת ישוקע בקרקע ויחובר אל בסיס בטון או בפרופיל אופקי סמוך לקרקע. הקצה העליון לא יהיה חופשי, אלא יחוזק בפרופיל ברזל אופקי.	
5.	חל איסור לחניית רכבים במתחם השבט. לאחר בחינה ואישור של מרכז הנהגה ניתן להגדיר מרחב מוגדר לחניה.	
6.	מתקני משק, שיש בהם סיכונים בטיחותיים - כגון כתובות אש, סנאדות, ברזלי זוויות - ישולטו ויתוחמו באופן שלא יסכן את השוהים בחצר.	
7.	תאי ביקורת, בריכות הסתעפות, מגופים וכדומה יותקנו בשטח באופן שפניהם יהיו בגובה פני הקרקע, ולא ייצרו בליטה או שקע. מונו-מים, ברזים וכדומה יותקנו בצמוד לקירות הבניין או לגדר במרחק 30 ס"מ לכל היותר. כל הצינורות של מערכות השירות יהיו תת-קרקעיים.	
8.	הפרשי גובה בין מפלסים סמוכים בחצר או במבנה, העולים על 50 ס"מ, מחייבים התקנת מעקה מגן יציב בגובה 1.10 מ' לפחות.	
9.	כבלי חשמל וטלפון, החוצים את השבט, יותקנו על-ידי גורם מוסמך ויענו לדרישות החוקים והתקנים הרלוונטיים.	
10.	אחסנת בלוני גז בחצר תהיה בכלוב מגודר עם שער, או שיהיו נעולים בשרשרת. <b>(הנחיית חובה על-פי חוזר מנכ"ל משרד החינוך)</b>	
11.	מחסנים בחצר יענו לדרישות הבאות: <ul style="list-style-type: none"> <li>• המחסן יהיה בעל פתח אוורור וניתן להינעל.</li> <li>• המחסן יהיה מאורגן ומסודר באופן שלא יסכן את המשתמשים.</li> <li>• חומרי ניקוי וצבע יאוחסנו בו בנפרד וישולטו בהתאם.</li> <li>• לא יהיו במחסן חומרים דליקים ומסוכנים, כולל בלוני גז.</li> </ul>	





היערכות לכיבוי דליקות		
מס'	תיאור	קיים/לא קיים
1.	הפריסה והתכולה של אמצעי כיבוי אש יוגדרו על-ידי שירותי הכבאות.	
2.	מטפי כיבוי האש יהיו שלמים, ותקינותם תיבדק בכפוף לדרישות שירותי הכבאות.	
3.	הגישה לרכבי חילוץ, הצלה וכיבוי אש תהיה לפי אישור שירותי הכבאות.	
4.	מבנים יבילים, הנמצאים בתחום השבט, ייבדקו על-ידי שירותי הכבאות, ויוחקו בהם ציוד בכפוף לדרישותיהם.	

פנים המבנה, המסדרון, חדרי המדרגות ודרכי מילוט		
מס'	תיאור	קיים/לא קיים
1.	א. רוחב מסדרון במבנה השבט יעמוד בקריטריונים של שירותי הכבאות ויהיה כפוף לדרישותיהם. ב. בשבטים, שנסתיימה בנייתם לפני ספטמבר 1970, ייקבעו הסדרי המילוט על-פי הנחיית שירותי הכבאות.	
2.	המסדרון יהיה פנוי מחדירת אלמנטים של המבנה בגובה 2 מ' מפני הרצפה.	
3.	רצפת המסדרון תהיה במפלס ישר ואחיד.	
4.	המדרגות בשבט יעמדו בדרישות אלה: <ul style="list-style-type: none"> <li>• המדרגות יהיו שלמות.</li> <li>• קצות מהלכי המדרגות ומשטחיהן מצד הקיר חייבים להיות צמודים ללא רווחים בינם לבין הקיר (אם קיים רווח, נדרש מעקה בגובה 1.10 מ').</li> <li>• פני השטח יהיו מחוספסים למניעת החלקה.</li> <li>• המדרגות יעמדו בדרישות חוק התכנון והבנייה.</li> </ul>	
5.	בכל חלקי חדר המדרגות, לרבות כניסותיו ויציאותיו, יהיה גובה מזקף הראש לפחות 2.10 מ'.	
6.	בקצה העליון של חדר המדרגות יהיו פתחים ליציאת עשן.	
7.	בחדר, המשמש יותר מ-60 חניכים; או ששטחו עולה על 100 מ"ר; או שמבוצעות בו עבודות הכרוכות בסיכוני בטיחות; או שמאוחסנים בו חומרים מסוכנים - יהיו שני פתחי מילוט לפחות.	
8.	<ul style="list-style-type: none"> <li>• מסלולי המילוט ישולטו בשלטים סטנדרטיים, המצביעים על כיוון היציאה. מעל כל פתחי המילוט, הכניסות לחדרי המדרגות ושערי היציאה החיצוניים יוצבו שלטי יציאה זוהרים.</li> <li>• אין להציב במסלול המילוט חפצים, העלולים לגרוע מרוחב המסלול המינימלי. אפשר להציב חפצים בגומחות, כוכים וכדומה - בתנאי שיהיו בלתי מסוכנים ועמידים אש.</li> </ul>	





חדרי פעילות ואלמנטים בבניין		
מס'	תיאור	קיים/לא קיים
1.	לא יהיו מפגעי תשתית בבניין ובכיתות - ובפרט סדקים במבנה, רצפות שקועות, סימני רפיון (כגון "בטן") בתקרות תלויות ומפגעי תשתית אחרים.	
2.	כל החלונות, שגובה הסף התחתון החיצוני שלהם עולה על 2 מ' מפני הקרקע הקרובה, יהיו מובטחים בפני כל אפשרות של נפילה דרכם. להלן אמצעי הגנה מפני סכנת הנפילה: הגבהת הסף התחתון של פנים החדר הקבוע עד 1.5 מ' לפחות מפני הרצפה; התקנת מעקה מתאים/סורג מעל ספו התחתון החיצוני של החלון עד לגובה 1.5 מ' מפני הרצפה; אופציה נוספת: התקנת חלון "קיפ".	
3.	כנפי החלונות לא יבלטו לתוך הכיתה/חדר ולא כלפי חוץ מחלונות, שגובה הסף התחתון שלהם הוא מתחת ל-2 מ'. חלונות, שאגפיהם נפתחים כלפי פנים מתחת לגובה 2 מ', יצוידו בפרזול לקביעת האגף הפתוח או לעצירתו, כדי שלא יוכל לשנות את מצבו בחופשיות בגלל רוח או מסיבה אחרת.	
4.	אין להתקין חלונות גרירה אנכיים, המופעלים באמצעות בריחים צדדיים או באמצעות משקולות נגדיים. מותרים חלונות מדגמים, המבטיחים את אגף החלון מפני נפילה חופשית גם לאחר שימוש במשך זמן רב.	
5.	אין להתקין חלונות מרפפות זכוכית.	
6.	בכל חדר, שחלונותיו מסורגים, יהיה לפחות פתח מילוט אחד באחד הסורגים, והוא יענה על דרישות אלה: פתח המילוט בסורג ייפתח כלפי חוץ, ומידותיו: הרוחב - 80 ס"מ, והגובה - 1 מ'. מעל החלון יותקן שלט זוהר ועליו כתוב: "יציאת חירום" אם קיימות בחדר שתי דלתות, אין צורך להתקין פתחי מילוט בסורגים.	
7.	פתחי המילוט בסורגי החלונות בקומת קרקע יהיו פתוחים במהלך הפעילות בחדר.	
8.	הדלתות של כל חלל (למעט חלל שלא נמצאים בו יותר מ-10 בני-אדם), וכן הדלתות המותקנות לאורך מסלולי המילוט, ייפתחו כלפי חוץ, בכיוון המילוט.	
9.	על הדלת יותקנו האבזרים האלה: <ul style="list-style-type: none"> <li>• התקן בגובה הדלת או בכל מקום אחר - אבל שלא יהווה מכשול לתנועת הילדים - לתפיסת הדלת כשהיא פתוחה.</li> <li>• התקן להאטת מהלך פתיחה וסגירתה של הדלת ולבלימת תנועה חופשית שלה.</li> </ul>	
10.	הידיות, המנעולים או חיפוייהם ("הרוטות") יהיו חלקים וחופשיים מבליטת ברגים, פינים וחלקי פרזול אחרים.	





חדרי פעילות ואלמנטים בבניין – המשך		
מס'	תיאור	קיים/לא קיים
11.	<p>כל המעקים במתחם השבט יעמדו בדרישות אלה:</p> <ul style="list-style-type: none"> <li>• המעקים יהיו יציבים ומקובעים למקומם.</li> <li>• גובהם המזערי יהיה 1.10 מ' (הגובה יימדד מהמשטח האופקי או מקצה "אף" המדרגה), למעט מעקה הגג.</li> <li>• המעקים ומסעדי היד ייבנו באופן שלא יהיה אפשר להחליק עליהם – אך גם באופן שלא יפצעו את מי שינסה להחליק. רוחבם של המעקים לא יעלה על 10 ס"מ (למניעת ישיבה עליהם).</li> <li>• גובהם של מסעדי היד, המותקנים על המעקה, יהיה 90 ס"מ, ומרחקם מהקיר 4 ס"מ.</li> <li>• המעקה ומסעדי היד ייבנו ברציפות וללא הפסקה לאורך כל מהלך המדרגות.</li> <li>• במעקים, המכילים אלמנטים אנכיים, לא יעלה המרווח בין האלמנטים האלה על 10 ס"מ (למניעת הילכדות ראש או חלק גוף אחר).</li> </ul>	
12.	<p>גובה המעקה בגג, המשמש לפעילות חניכים, יהיה 1.30 מ' לפחות. אם אין פעילות תלמידים על הגג, יהיה גובה המעקה לפי התקן.</p>	

המקלט		
מס'	תיאור	קיים/לא קיים
1.	יש לדאוג לאמצעי מיגון סבירים של המכשולים, העלולים להוות מפגעי בטיחות לנעים בשטח המקלט.	
2.	דרכי הגישה אל הכניסות למקלט ואל היציאות ממנו, לרבות היציאות מפתחי יציאות החירום, יהיו פנויות, מסומנות ומשולטות; סלולות או מרוצפות, ללא בליטות או שקעים, בגימור מחוספס למניעת החלקה; ופנויות מכל מכשול או הפרעה לתנועה מהירה וחלקה.	
3.	קירות המקלט, תקרתו ורצפתו יצופו בחומרים בלתי דליקים.	
4.	במקלט תהיה תאורת חירום תקינה ומשולטת.	







## מערכות החשמל

מס'	תיאור	קיים/לא קיים
1.	הלוח הראשי ייבנה מפח או מחומר פלסטי, הכבה מעצמו - ולא מעץ או מפרספקס.	
2.	לוחות משנה יעשו מפח או מחומר פלסטי, הכבה מעצמו, או מחומרים בלתי דליקים אחרים - ולא מעץ או מפרספקס. לארונות יהיו סידורי נעילה.	
3.	בכל לוחות החשמל יימצאו מבטחים אוטומטיים וכן מפסקי זרם פחת ברגישות 30 מיליאמפר, בהתאם לדרישות חוק החשמל.	
4.	כל המעגלים ומפסקי הזרם הראשיים יסומנו בסימון בר-קיימא.	
5.	בלוח יימצאו התוכנית והתרשים על המתקן, שלוח המשנה מזין אותו.	
6.	המפסקים, בתי-התקע (השקעים) ונקודות המאור בקירות יותקנו בגובה 1.80 מ' מהרצפה. כל בתי-התקע (השקעים) שבגובה מתחת ל-1.80 מ' יהיו מוגנים: יותקן בהם תריס מגן פנימי או מכסה.	
7.	מנורות פלורוסצנטיות לא יותקנו על גבי חומרים דליקים, כמו עץ וכדומה.	
8.	גופי התאורה בחדרי השירותים יהיו מטיפוס מוגן-מים.	
9.	גופי התאורה בחצר יהיו מטיפוס מוגן-מים וכנגד פגיעה פיזית.	

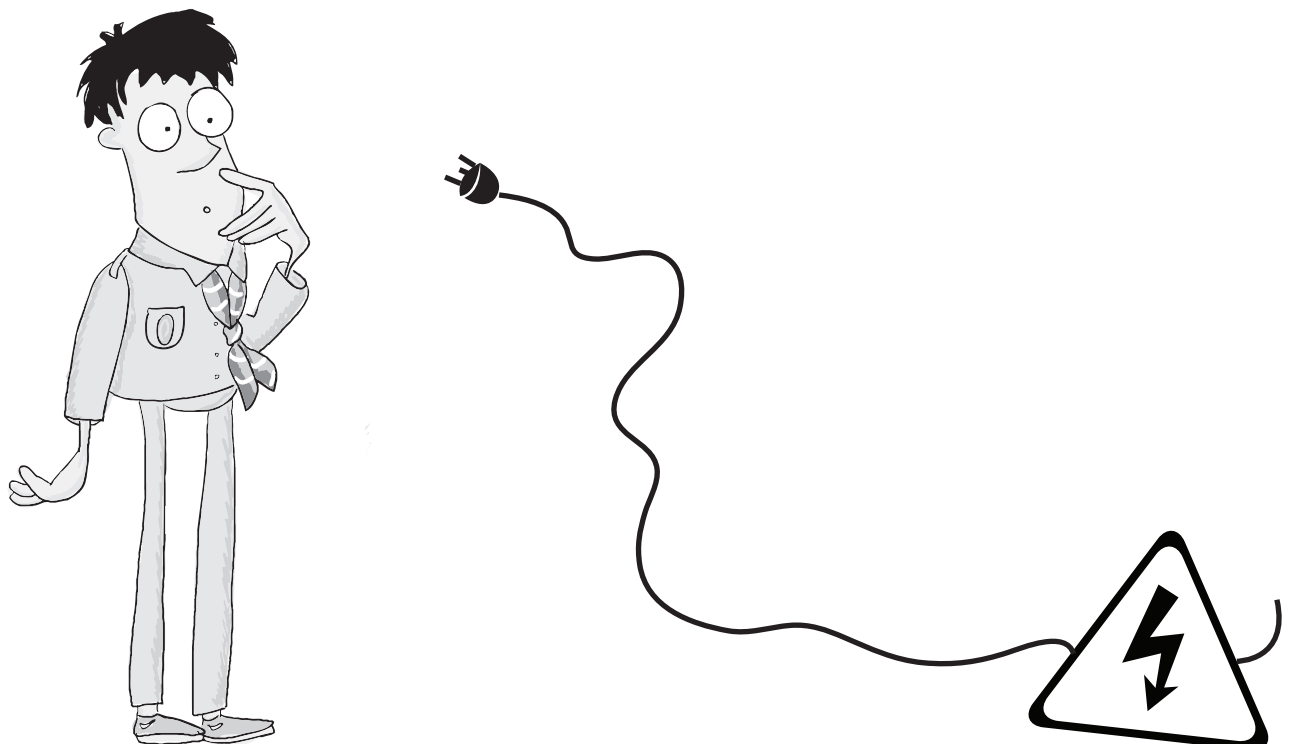



## הבטחת תנאים בטיחותיים במתחמים קבועים

של תנועות הנוער

### דו"ח סיכום מבדק

#### נתונים כלליים

שם המתחם	כתובת	היישוב
טלפון המתחם	שנת ההקמה	מספר החניכים
משתתפים מטעם הרשות	משתתפים מטעם מתחם הנוער	פרטי מנהל המתחם

#### ממצאים לפי תחומי בדיקה וקדימות הטיפול

##### כללי

- הממצאים ערוכים לפי תחומי בדיקה וקדימות הטיפול באופן הבא:
  - תחומי בדיקה: קישור הממצא לתחום הנבדק בחלוקה המצויה ברשימות המנחות שצוינו לעיל.
  - קדימות הטיפול: קישור הממצא לקדימות הטיפול על-פי הבנתו המקצועית של עורך המבדק בחלוקה לשלוש רמות קדימות אלה:
    - קדימות 1: מתייחסת להסרה של מפגע\* בטיחותי. קיומו של המפגע מחייב את הסרתו המיידית.
    - קדימות 2: מתייחסת לתיקון ליקוי. גודל הפער בין הממצא לבין הדרישה מוערך כפער גדול. משך הזמן עד לתיקון בפועל של הליקוי ייקבע על-ידי הרשות.
    - קדימות 3: מתייחסת לתיקון ליקוי. גודל הפער בין הממצא לבין הדרישה מוערך כפער קטן עד בינוני. משך הזמן עד לתיקון בפועל של הליקוי ייקבע על-ידי הרשות.

\* מפגע הוא פגם או ליקוי, שלפי דעת עורך המבדק מהווה סכנה ברורה ומיידית לפגיעה באדם במגע מקרי או לא מכוון. דוגמאות: מרצפת שלא במקומה; ברזל זווית בולט בחצר המשחקים; חוסר במעקה; בור בחצר; פינה חדה במתקן משחקים או מתקן חצר; נקודת היתפסות או הילכדות במתקן משחקים; מתקן ספורט לא מקובע או לא מבוסס; חלון ללא מגביל נפילה; מתקן חשמלי לא מוארק; שקע חשמלי חשוף; מדרגה שבורה; חפץ בולט למעבר.





שם המתחם	תאריך המבדק

### פירוט הממצאים

קדימות 1				
מספר	תחום הבדיקה	הסעיף ברשימת המבדק	הדרישה	הממצא, מהותו וקיומו
.1				
.2				
.3				
.4				
.5				

קדימות 2				
מספר	תחום הבדיקה	הסעיף ברשימת המבדק	הדרישה	הממצא, מהותו וקיומו
.1				
.2				
.3				
.4				
.5				

קדימות 3				
מספר	תחום הבדיקה	הסעיף ברשימת המבדק	הדרישה	הממצא, מהותו וקיומו
.1				
.2				
.3				
.4				
.5				

### אישורים נדרשים

מספר	תחום הבדיקה	הדרישה	קיים/לא קיים
.1			
.2			
.3			





## נספח 2: בטיחות בטיוול עם חניכי צמי"ד

טיוול: \_\_\_\_\_ שבט: \_\_\_\_\_ הנהגת: \_\_\_\_\_ תאריך: \_\_\_\_\_

**כללי:** הסוגיות שעולות בדף זה הן כלליות בעיקרן. על מנת לתת פתרונות הולמים לאופי הקבוצה יש לנתח את המאפיינים של החניכים כקבוצה, ואת המאפיינים האישיים של החניכים.  
**אם דרוש הדבר, יש לפנות למלווה צמי"ד הנהגתי לצורך קבלת ייעוץ מקצועי.**

בימים אלה התחיל במשרד החינוך תהליך כתיבה של עקרונות העבודה במסגרות חינוך מיוחד בפעילויות חוץ. נציגי מטה תנועת הצופים משתתפים בוועדה זו, על מנת להעלות על הכתב את הניסיון שנרכש בתנועת הצופים בשנים האחרונות בעבודה עם חניכי צמי"ד. את הנספח להלן יש למלא גם במקרה של שילוב פרטני.

### דגשי בטיחות לפעילות חריגה וטיולים

#### דרגת הקושי של המסלול

נגישות המסלול: \_\_\_\_\_  
יכולת הכניסה למסלול ויציאה ממנו ומנקודות ביניים בו: \_\_\_\_\_  
דרגת הקושי של המסלול ביחס לנסיון החניך בהליכה: \_\_\_\_\_

#### ציוד אישי

מידת הצורך בסחיבת ציוד: \_\_\_\_\_  
כמות המים הנדרשת למסלול ביחס ליכולת הסחיבה של החניך: \_\_\_\_\_  
היכרות עם הרגלי התזונה של החניך: \_\_\_\_\_  
שימוש בתרופות במהלך היום מחוץ לבית: \_\_\_\_\_

#### הכנות מקדימות

אם הטיוול מצריך מיומנות מיוחדת (עלייה/ירידה בסולם, הליכה בשבילים צרים, שימוש בחבלים וכדומה), האם יש צורך להכין מראש את החניך? \_\_\_\_\_  
היכרות עם רקע אישי: מחלות, תרופות, תופעות לוואי, אלרגיות וכדומה: \_\_\_\_\_  
בירור צרכים מיוחדים לשלב הלינה/הפעילות: \_\_\_\_\_  
דף קשר זמין במהלך הטיוול לכל ההורים/מעונות/אפוסטרופוסים וכו' \_\_\_\_\_

\* טופס זה יצורף לדו"ח בקרת איכות רמה ממונה לטיוול





### נספח 3: טבלת סמכויות, אישור ותחקור פעילות בתנועה

סוג הפעילות	פירוט הפעילות	אישור פנים-הנהגתי		הערות/אישור גורמי חוץ
		גורם מתחקר	גורם מאשר	
פעילות שגרתית בימי פעילות ובימים נוספים	1 פעילות בימי הפעילות הקבועים והלא-קבועים ללא פעילות חריגה, הכוללת ישיבת צוותים, ימי עבודה וכו'	ללא תחקיר	מרכז ההנהגה/ חונך השבט	אין צורך במסגרת תיק הבטיחות השבטי השנתי
אירועים רבי-משתתפים	2 שמחייה בשבט	חונך השבט	חונך השבט	אין צורך משטרה ורשות מקומית (הוצאת רישוי עסק רק מעל 1000 משתתפים). המבנים הצופיים יאושרו בנוהל אישורי בנייה מחנאית (כמצוין בהמשך)
	3 שמחייה ביישוב	חונך השבט	חונך השבט	אין צורך כנ"ל
פעילות עם אש	4 מדורות ביום פעילות	חונך השבט	חונך השבט	אישור המקום במסגרת תיק הבטיחות השבטי השנתי
	5 טקס אש	חונך השבט	חונך השבט	רשות מקומית ומשטרה
	6 מצעד לפידים	מרכז ההנהגה	מרכז ההנהגה	רשות מקומית ומשטרה
בנייה מחנאית	7 בנייה מחנאית	חונך השבט	חונך השבט	אישור על בסיס תיק מבנה, בו יירשם גם פרוטוקול האישור
	8 בנייה הנדסית	מרכז ההנהגה	מרכז ההנהגה	כנ"ל+חוות דעת מקצועית של מהנדס. יירשמו בפרוטוקול בתיק המבנה
נסיעות, סמינרים וטיולים	9 נסיעה באזור ולאזור 2;3 (שטחים מיושבים ללא לינה)	חונך השבט (טלפוני)	מרכז ההנהגה	אישור חברה/אישור קב"ט היישוב בו לנים
	10 נסיעה באזור 1;1א;2א	חונך השבט (טלפוני)	מרכז ההנהגה	אישור חברה
	11 לינה בתחומי היישוב של השבט	חונך השבט	מרכז ההנהגה	אישור חברה
	12 נסיעה מהיישוב לשטח הפתוח - מסלול, יער וכו'	חונך השבט	מרכז ההנהגה	אישור חברה
13 סמינר מחוץ ליישוב/טיול רגיל	חונך השבט	מרכז ההנהגה	אישור חברה	אישור חברה
14 טיול "מורכב": טיול בו משתתפים 400 חניכים ויותר; טיול המפוצל לשלושה טורים; טיול הנמשך יותר משני לילות	מרכז ההנהגה	מרכז ההנהגה	מרכז ההנהגה	אישור תנועתי





## נספח 4: נוהל בנייה מחנאית, כולל תיק מבנה

### 1. כללי/מטרות/מדיניות

- א. מתן הנחיות לתהליך ההכנה והיישום בבנייה מחנאית.
- ב. נוהל זה מתווסף למופיע בחוזר מנכ"ל משרד החינוך: הנחיות לבניית מתקני מחנאות, חוזר מנכ"ל סד/10(ב), קייטנות ומחנות קיץ (אפריל 2009).

### 2. הגדרות

- א. מוסמך: כל מי שהוסמך על-ידי מחלקת הבטיחות של תנועת הצופים לאשר תיק בנייה מחנאית.
- ב. מאשר שימוש: כל מי שהוגדר על-ידי מי שהוסמך (סעיף 2.א).
- ג. בנייה מחנאית: בנייה של מתקן שדה ארעי המוקם במסגרת פעילות מחנאית, העשוי עץ, צינורות מתכת, חבלים ואמצעי חיבור אחרים ואשר גובהו המרבי 4 מ'.
- ד. בנייה מחנאית הנדסית: בנייה של מתקן שדה ארעי המוקם במסגרת פעילות מחנאית, העשוי עץ, צינורות מתכת, חבלים ואמצעי חיבור אחרים ואמצעי עגינה שונים, המיועד לשימושם של יותר מ-6 בני אדם בו-זמנית, ו/או מתקן אשר מתקיימת בו תנועה (דינמיות) של חלקיו, ואשר גובהו המרבי 6 מ'.

### 3. מסמכים ישימים

- א. תיק אישור מבנה מחנאי: ראו בהמשך נספח זה.
- ב. טופס אישור מבנה מחנאי: ראו בהמשך נספח זה.
- ג. טופס בקרה על פעילות בנייה מחנאית בשבט: ראו בהמשך נספח זה.

### 4. אחריות

יישום נוהל זה באחריות מרכז ההנהגה וכל מי שהוסמך לאשר בנייה מחנאית בתנועת הצופים.

### 5. שיטה/תהליך

#### כללי

- א. מחלקת בטיחות תסמיך בעלי תפקידים רלוונטיים לצורך בקרה ואישור של בנייה מחנאית.
- ב. היתר לבקרה ואישור בנייה מחנאית יינתנו לכל מי שעמד בכל דרישות ההסמכה, כפי שהוגדרו על-ידי מחלקת הבטיחות של תנועת הצופים.

### תנאים בסיסיים לאישור מבנה מחנאי

- א. הגשת תיק מבנה מחנאי מלא.
- ב. הימצאות פרויקט המבנה המחנאי בטופס בקרה על בנייה מחנאית בשבט.





### התנאים לאישור השימוש במתקן

- א. בבנייה מחנאית יקבע מאשר תוכנית המתקן בשלב אישור התוכניות את הצורך בבקרה בשטח לפני השימוש במתקן.
- ב. בכל בנייה מחנאית הנדסית תתבצע בקרה מקדימה לפני השימוש במתקן ושהייה בסביבתו על-ידי מאשר המתקן, או מי שהסמיך מטעמו (בוגר בלבד), לאחר מעבר על תיק המבנה ומתן דגשים.
- ג. מאשר השימוש במתקן יגדיר סופית את הנחיות השימוש בו בעת אישור השימוש בו.

### תוקף אישור בנייה מחנאית

- א. נותן האישור המוסמך רשאי לאשר מבנה מחנאי-הנדסי לאחר קבלת ייעוץ הנדסי לגביו.
- ב. מרכז השבט, שקיבל את האישור, רשאי להוציא אל הפועל את בניית המבנה כל עוד הוא מכהן בתפקידו.

#### תיק מבנה מחנאי

שם המבנה: \_\_\_\_\_

שבט/הנהגה: \_\_\_\_\_

האירוע: טקס פתיחת שנה/יום שבט/פורימון/מחנה קיץ/אחר: \_\_\_\_\_

אחראי מבנה: \_\_\_\_\_

תאריך הגשת התיק: \_\_\_\_\_





**שלב א': תכנון המבנה**

1. תעודת הזהות של המבנה
  - א. סוג המבנה: שער/תורן/חדר שכב"ג/חדר אוכל/אחר: \_\_\_\_\_
  - ב. גובה: \_\_\_\_\_
  - ג. רוחב: \_\_\_\_\_
  - ד. אורך: \_\_\_\_\_
  - ה. כמות הכפיתות: \_\_\_\_\_
  - ו. משך הזמן שהמבנה יידרש לעמוד: \_\_\_\_\_
2. שרטוט (מחויב)
  - א. קלפים בנפרד, כולל מידות וקנה מידה.
  - ב. שרטוט תלת-ממדי, כולל מידות וקנה מידה.
  - ג. שרטוט מלפנים.
  - ד. שרטוט המשקיף מעל המבנה (כולל פני הקרקע בסביבה).
3. דגם (מחויב בבנייה הנדסית בנוסף לשרטוט)
  - א. בנוי מקיסמים, כולל מידות וקנה מידה ביחס תואם לשרטוט.
4. פטנטים ייחודיים הקשורים למבנה  
 \_\_\_\_\_  
 \_\_\_\_\_  
 \_\_\_\_\_

**שלב ב': תכנון הבנייה**

1. לו"ז
  - א. סך שעות עבודה הנדרשות לאדם מיומן בודד \_\_\_\_\_
  - ב. מספר האנשים בצוות הקיים להקמת המבנה \_\_\_\_\_
  - ג. סך הזמן הכולל (בשעות) להקמת המבנה בצוות \_\_\_\_\_
2. פירוט שלבי ההקמה  
 פירוט מילולי של רצף הבנייה, כולל מספור הקלפים וקביעת סדר הרמתם, הזמן של התדריך, העטיפה (אם יש) והפסקות.
3. פירוט שלבי הפירוק
  - א. שלבי הפירוק.
  - ב. לו"ז הפירוק.
4. רשימת ציוד מפורטת
  - א. כמות כפיתות \_\_\_\_\_ = \_\_\_\_\_ מטר חבל
  - ב. כמות כל הסנאדות: \_\_\_\_\_
  - ג. סנאדות גודל \_\_\_\_\_ : כמות \_\_\_\_\_
  - ד. סנאדות גודל \_\_\_\_\_ : כמות \_\_\_\_\_
  - ה. סנאדות גודל \_\_\_\_\_ : כמות \_\_\_\_\_
  - ו. סנאדות גודל \_\_\_\_\_ : כמות \_\_\_\_\_
  - ז. ציוד מיוחד \_\_\_\_\_







**פרקטיקה**

1. הכנת הציוד הדרוש.
2. מיפוי ניהול הסיכונים למבנה:

זיהוי הסיכון	רמת הסיכון הראשונית	הפתרון המוצע להפיכת הסיכון לסביר	האחראי לביצוע

3. תדריך לצוות הבנייה: דגשים שאליהם צריך לשים לב (בהקשר למבנה), תהליך הבנייה, שימוש נכון בכלי העבודה.
4. בדיקת החומרים שבהם עובדים: בדיקת חוזק הסנאדה, כשירות הכלים שבהם עובדים.
5. חלוקת התפקידים בין חברי הצוות.
6. תיחום שטח העבודה.

**אישור תוכנית המבנה**

לאור ידיעתי את הנחיות חוזר מנכ"ל משרד החינוך והנחיות הבטיחות התנועתיות, ולאחר שבחנתי את אופן תכנון המבנה (במבנה מחנאי/הנדסי: קיבלתי ייעוץ הנדסי מהמהנדס \_\_\_\_\_), הריני מוצא כי התוכנית ראויה וניתנת לביצוע.

שם המאשר: \_\_\_\_\_ חתימת המאשר: \_\_\_\_\_  
 תאריך: \_\_\_\_\_

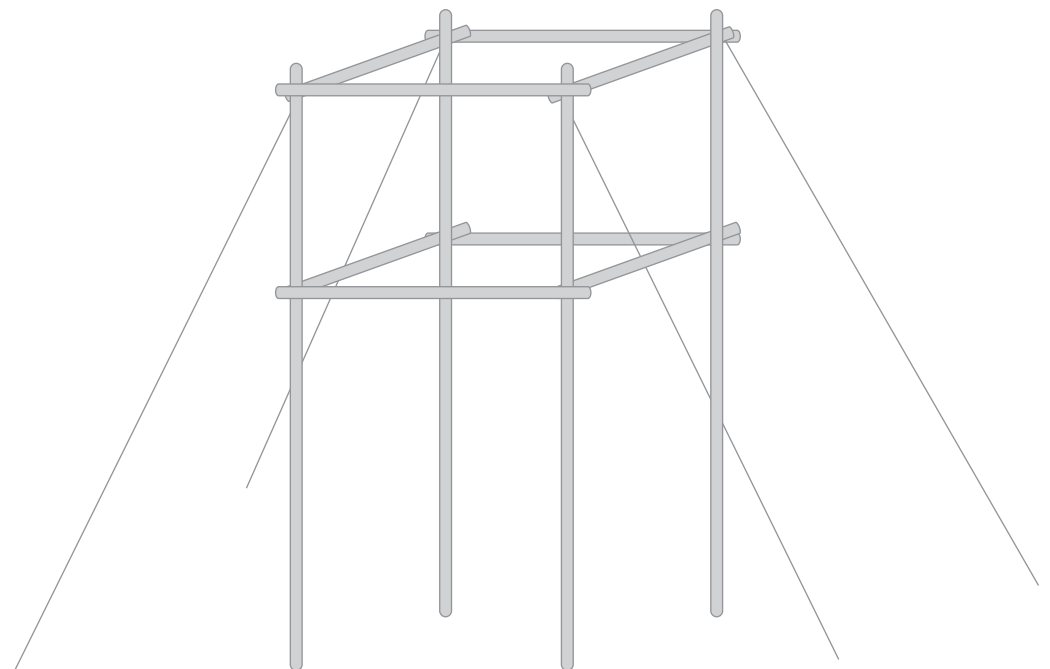



## טופס בקרה על פעילות בנייה מחנאית בשבט

### מטרת הטופס

ניתוח כמות העבודה הנדרשת בשעות עבודה לשכב"ג/חניכים ויצירת איוון בין סך העבודה וסך כוח העבודה לפרויקט.

פרויקט 1: \_\_\_\_\_

הסך הכולל של שעות העבודה (חישוב שעות לפי עבודה של איש צוות אחד): \_\_\_\_\_

סך חברי שכב"ג/חניכים המצוותים לפרויקט: \_\_\_\_\_

סך שעות העבודה לצוות הפרויקט: \_\_\_\_\_

פרויקט 2: \_\_\_\_\_

הסך הכולל של שעות העבודה (חישוב שעות לפי עבודה של איש צוות אחד): \_\_\_\_\_

סך חברי שכב"ג/חניכים המצוותים לפרויקט: \_\_\_\_\_

סך שעות העבודה לצוות הפרויקט: \_\_\_\_\_

פרויקט 3: \_\_\_\_\_

הסך הכולל של שעות העבודה (חישוב שעות לפי עבודה של איש צוות אחד): \_\_\_\_\_

סך חברי שכב"ג/חניכים המצוותים לפרויקט: \_\_\_\_\_

סך שעות העבודה לצוות הפרויקט: \_\_\_\_\_

פרויקט 4: \_\_\_\_\_

הסך הכולל של שעות העבודה (חישוב שעות לפי עבודה של איש צוות אחד): \_\_\_\_\_

סך חברי שכב"ג/חניכים המצוותים לפרויקט: \_\_\_\_\_

סך שעות העבודה לצוות הפרויקט: \_\_\_\_\_

\* אם קיימים פרויקטים נוספים, יש להוסיפם לחישוב.

### סיכום

סך שכב"ג הזמין לביצוע הפרויקטים: \_\_\_\_\_ סך שכב"ג הנדרש לפי פרויקטים: \_\_\_\_\_

הפער: \_\_\_\_\_

סך שעות העבודה האפשריות (חישוב כולל לשעות זמינות): \_\_\_\_\_ סך שעות העבודה הנדרשות: \_\_\_\_\_

הפער: \_\_\_\_\_

### אישור סופי

לאחר שאישרתי את הקמתם של כלל המבנים בפרויקט, הריני לאשר את התוכנית, הכוללת את סך יכולות הבנייה של השבט ומשך הזמן המתוכנן לבנייה.

תאריך: \_\_\_\_\_ שם המאשר: \_\_\_\_\_ חתימה: \_\_\_\_\_





## נספח 5: נוהל הפעלת גנרטורים קטנים ("פק-פק") לתאורה בהספק עד 5KVA משרד החינוך – האגף הבכיר לביטחון, בטיחות וש"ח

1. **כללי:** במערכת החינוך מתקיימות פעילויות שטח רבות, בהן משתמשים בגנרטורים קטנים ("פק-פק") לתאורה. השימוש בגנרטורים מסוג זה מתבצע בחניוני לילה בשטח, בנקודות המתנה ושהייה שונות לצורכי מנהלה וארגון שונים ועוד.
2. **מטרת הנוהל:** להנחות את האופן, בו ניתן להפעיל גנרטורים קטנים ("פק-פק") במהלך טיולים ופעילויות שדה ושטח במערכת החינוך.
3. **הנחיות להפעלת גנרטור ארעי בחניונים ארעיים, בטיולים ובפעילויות שדה ושטח**
  - א. הנחיה זו נכונה רק לגנרטור חד-פאזי עד 5 קילו-וולט אמפר.
  - ב. אחת לשנה ייבדק הגנרטור על-ידי חברה מוסמכת לטיפול בגנרטורים ועל-ידי חשמלאי מוסמך מורשה על כל מערכתיו – חשמל, מנוע, שקעי האספקה, קו התאורה (גרלנדה) – ויימצא תקין.
  - ג. אחראי הפעילות ימנה מפעיל בוגר (מכיתה י' ומעלה) להפעלת הגנרטור. המפעיל יקבל הדרכה מאת חשמלאי מורשה לגבי אמצעי ההפעלה, התדלוק והחיבור של קו התאורה לשקע האספקה.
  - ד. כל חיבורי החשמל השונים בשטח יהיו שקע-תקע בלבד.
  - ה. לפני כל שימוש בגנרטור ובציוד החשמלי ייבדק הציוד ויזאלית על-ידי האחראי מפעיל הגנרטור.

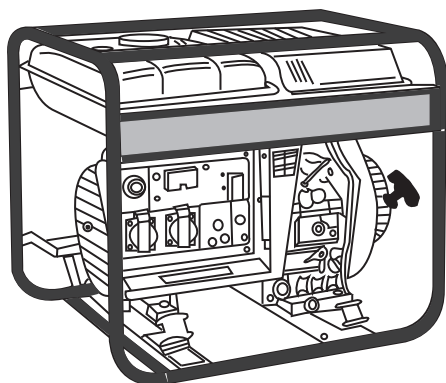



## כרך ב' – פעילות חריגה

### תוכן העניינים

54	פרק 1: סמינרים וימי עיון.....
54	1. במרחב היישוב .....
54	2. שאינם במרחב היישוב .....
55	פרק 2: שמחייה (הפנינג).....
55	1. במרחב השבט .....
55	2. במרחב בית-הספר .....
56	3. במרחב היישוב .....
56	פרק 3: יום שבט (יום דרגה/יום צופה).....
58	פרק 4: חגים .....
58	1. חנוכה כללי .....
58	2. מצעד לפידים .....
59	3. פורים כללי .....
60	4. פורימון .....
61	5. ל"ג בעומר .....
61	6. חג השבועות .....
62	פרק 5: פסטיבל .....
62	1. כללי .....
62	2. במות .....
62	3. חשמל .....
63	פרק 6: טקסי אש .....
63	1. כללי .....
64	2. חומרים .....
64	3. המקום .....
65	4. הדלקת הכתובות .....
65	5. מעבר באש .....
65	6. כיבוי ופירוק .....
66	פרק 7: מסיבות .....
66	1. באולם שכור .....
66	2. במרחב השבט .....





## כרך ב' – פעילות חריגה

### תוכן העניינים – המשך

66	<b>פרק 8: יום ספורט</b>
66	1. כללי
67	2. הנחיות לפי ענפי הספורט
68	<b>פרק 9: רפסודייה (שיט על רפסודה)</b>
68	1. כללי
68	2. בעלי תפקידים
68	3. מועדים
68	4. החניכים
68	5. מספר השייטים על רפסודה
69	6. מספר הרפסודות במשט
69	7. בניית הרפסודה
69	8. הכנה
69	9. אבטחה, ליווי ורפואה
70	10. תדריכים
70	11. היציאה לרפסודייה
72	12. הוראות ל"נחיתה": סיום המשט
72	13. תפקידו ואחריותו של אחראי הרפסודה
72	14. תפקידו של קצין הבטיחות הימי
73	15. ציוד הרפסודה
73	16. אישורים ודיווחים
74	17. מקרים ותגובות
75	18. סימנים מוסכמים ואמצעי עזר
75	19. נוהל גרירה
75	20. גרירת רפסודה מאוישת
76	<b>פרק 10: יום עבודה</b>
76	<b>פרק 11: קטיף בוסים</b>
77	<b>פרק 12: מתקנים מתנפחים</b>
77	1. כללי
78	2. הגדרות
78	3. מתקנים שיש לגביהם הגבלות ואיסורים
78	4. אישורים





## כרך ב' – פעילות חריגה

### תוכן העניינים – המשך

#### פרק 12: מתקנים מתנפחים – המשך

79	.....	5. הקמת המתקנים
79	.....	6. הפעלת המתקנים
80	.....	7. סיום הפעילות וקיפול המתקנים
80	.....	8. הפעלת מתקנים בחוף ים או בבריכה
80	.....	9. מקרי חירום

#### נספחים

81	.....	נספח 1: מנחה לסיווג פעילויות הדורשות רישוי עסקים
85	.....	נספח 2: טופס בקרת איכות לסמינר
89	.....	נספח 3: טופס בקרת איכות לפטי"שים (פסטיבל/טקס אש/יום שבת/שמחייה/מצעד לפידים)
94	.....	נספח 4: טופס בקרת איכות לקראת פורימון





## פרק 1: סמינרים וימי עיון

- \* ככלל יש להתייחס לפעילות חריגה כמו לטיול על כל היבטיו. ראו כרך ג' – **טיולים**.
- \* בתחילת כל פעילות יתקיים תדריך בטיחות, שיכלול את דגשי הבטיחות הספציפיים לפעילות.
- \* מרכז השבט יכין תוכנית בטיחות כוללת לאירוע, שתכלול כללים והנחיות ספציפיים.

### 1. במרחב היישוב

- א. הגדרת תפקידו של אחראי הסמינר זהה לזו של אחראי טיול.
- ב. אופן היציאה למתקן הסמינר ייעשה בהתאם לנוהלי היציאה לטיול המופיעים בכרך ג' – **טיולים**, פרק 9, עמ' 111-113.
- ג. בסמינר יום, שאינו כולל לינה, יימצא בוגר בהתאם לכרך א' – **כללי**, פרק 1, סעיף 3, עמ' 13. לפעילות זו יש להמציא אישור הנהגתי.
- ד. לסמינר או יום עיון הכולל לינה יש להמציא אישור בטחוני ואישור תנועתי.
- ה. בפעילות זו יימצא הן בוגר הן ליווי חמוש/רפואי בהתאם לאישור הבטחוני.
- ה. הוראות פתיחה באש ותדריך נשיאת נשק יועברו על-ידי אחראי הסמינר בעל-פה ובכתב. ראו כרך ג' – **טיולים**, נספח 8, עמ' 150.
- ו. בלינת שטח ולינה באכסניה יש לפעול לפי הנהלים המופיעים בכרך ג' – **טיולים**, פרק 14, עמ' 119.
- ז. אחראי הטיול יכתוב תיק אבטחה לפעילות זו. ראו כרך ג' – **טיולים**, נספח 2, עמ' 122.
- ח. יש להקפיד על הפסקות יזומות לשתייה לפחות שלוש פעמים ביום.
- ט. מומלץ כי בחדר הפעילות יימצא מתקן שתייה חם/קר, בהתאם לעונת השנה.
- י. כל יציאה ממרחב מתקן הסמינר מחייבת אישור מרכז ההנהגה.
- יא. הדלקת אש/בישול בגז ייעשו בהתאם להנחיות בכרך א' – **כללי**, פרק 7, עמ' 27.
- יב. בהגעה למתקן הסמינר יגדיר אחראי הטיול את גבולות המרחב, בו רשאים החניכים לפעול.
- יג. אופן פינוי חניך ייעשה בהתאם לנוהל המופיע בכרך ג' – **טיולים**, נספח 15, עמ' 156.
- יד. השימוש בכלי עבודה ייעשה בהתאם לנהלים המופיעים בכרך א' – **כללי**, פרק 8, עמ' 28.

### 2. שאינם במרחב היישוב

- א. הגדרת תפקידו של אחראי הסמינר זהה לזו של אחראי טיול.
- ב. אופן היציאה למתקן הסמינר ייעשה בהתאם לנוהלי היציאה לטיול, המופיעים בכרך ג' – **טיולים**, פרק 9, עמ' 111-113.
- ג. בפעילות זו יש להמציא אישור בטחוני ואישור תנועתי.
- ד. בהתאם לתקן, שייקבע באישור הבטחוני, יש לוודא הימצאות מלווים חמושים ורפואיים.
- ה. בלינת שטח ולינה באכסניה יש לפעול לפי הנהלים המופיעים בכרך ג' – **טיולים**, פרק 14, עמ' 119.
- ו. אחראי הטיול יכתוב תיק אבטחה לפעילות זו. ראו כרך ג' – **טיולים**, נספח 2, עמ' 122.
- ז. אופן האבטחה והגדרת מיהו מאבטח ייעשו בהתאם לנהלים המופיעים בכרך ג' – **טיולים**, פרק 4, סעיף 5, עמ' 107.
- ח. בפעילות זו יימצא רכב פינוי. אופן פינוי חניך ייעשה בהתאם לנוהל המופיע בכרך ג' – **טיולים**, נספח 15, עמ' 156.





- ט. יש להקפיד על הפסקות יזומות לשתייה לפחות שלוש פעמים ביום.
- י. מומלץ כי בחדר הפעילות יימצא מתקן שתייה חם/קר, בהתאם לעונת השנה.
- יא. כל יציאה ממרחב מתקן הסמינר מחייבת תיאום באישור הבטחוני.
- יב. כל פעילות חריגה תיעשה בהתאם להנחיות בחוזר מנכ"ל משרד החינוך.
- יג. סוגי הפעילות מופיעים בכרך ג' - **טיולים**, פרק 11 ופרק 12, עמ' 114, 118.
- יד. רשימה מרוכזת של בעיות בריאות תועבר לגורם הרפואי הבכיר בסמינר בתחילת הפעילות.
- טו. בהגעה למתקן הסמינר יגדיר אחראי הטיול את גבולות המרחב בו רשאים החניכים לפעול.
- טז. השימוש בכלי עבודה ייעשה בהתאם לנהלים המופיעים בכרך א' - **כללי**, פרק 8, עמ' 28.
- טז. יש לפקוד את החניכים לפחות שלוש פעמים ביום.

## פרק 2: שמחייה (הפנינג)

- 1. **במרחב השבט**
  - א. **הגדרה:** פעילות חריגה במרחב השבט, אליה מוזמנים כלל תושבי היישוב.
  - ב. בנייה מחנאית תיעשה בהתאם לנהלים המופיעים בכרך א' - **כללי**, פרק 6, עמ' 23.
  - ג. בפעילות זו יימצאו מלווים חמושים בהתאם להנחיות קב"ט מוסדות החינוך/משטרת ישראל.
  - ד. בפעילות זו יימצאו מלווים רפואיים בהתאם למפתח הבא:
    - 1. 200-1 חניכים: מגיש ע"ר.
    - 2. 201-500: חובש.
    - 3. 501-800: שני חובשים.
    - 4. 801 ומעלה: שלושה חובשים.
  - ה. באירוע המתקיים באולם יש להקפיד על ההנחיות המופיעות בכרך זה, פרק 5, עמ' 62.
  - ו. כל גורם חיצוני, המבצע פעילות בשמחייה, מחויב להציג רישוי עסקים בתוקף וביטוח צד ג'.
- 2. **במרחב בית-הספר**
  - א. **הגדרה:** פעילות חריגה במרחב בית-הספר, אליה מוזמנים תלמידי בית-הספר.
  - ב. לפעילות זו יש להמציא אישור הנהגתי.
  - ג. הנהלים האמורים לעיל ב"שמחייה במרחב השבט" חלים בפעילות זו.
  - ד. על מרכז השבט לתאם נוכחות מלווים חמושים ורפואיים במרחב בית-הספר.
  - ה. פעילות זו תיעשה בהתאם להנחיות המופיעות בכרך א' - **כללי**, פרק 5, עמ' 21.
  - ו. כל שילוב גורם חיצוני, המבצע פעילות בשמחייה, מחויב להציג רישוי עסקים בתוקף וביטוח צד ג'.







### 3. במרחב היישוב

- א. הגדרה: פעילות חריגה במרחב היישוב, אליה מוזמנים כל תושבי היישוב.
- ב. יש לתאם את האירוע עם הרשות המקומית/משטרת ישראל ולקבל ממנה הנחיות. לפעילות זו יש להמציא אישור הנהגתי ורישוי עסק בהתאם להנחיות המופיעות בכרך זה, נספח 1, עמ' 81.
- ג. תקן המלווים הרפואיים והחמושים ייעשה בהתאם להנחיות רישוי העסקים/אישור בטחוני.
- ד. באירוע המתקיים באולם יש להקפיד על ההנחיות המופיעות בכרך זה, פרק 5, עמ' 62.
- ה. כל גורם חיצוני, המבצע פעילות בשמחייה, מחויב להציג רישוי עסקים בתוקף וביטוח צד ג'.
- ו. בנייה מחנאית תיעשה בהתאם לנהלים המופיעים בכרך א' - כללי, פרק 6, עמ' 23.

### פרק 3: יום שבת (יום דרגה/יום צופה)

- 1. תהליך ההכנה ליום השבת זהה לתהליך ההכנה לטיול. ראו כרך ג' - טיולים, פרקים 1-8, עמ' 103-110.
- 2. אם מתקיים טיול במהלך יום השבת, יחולו עליו הנהלים החלים על טיול. ראו כרך ג' - טיולים.
- 3. בנייה מחנאית תיעשה בהתאם לנהלים המופיעים בכרך א' - כללי, פרק 6, עמ' 23.
- 4. ביצוע טקס אש ייעשה בהתאם לנהלים המופיעים בכרך זה, פרק 6, עמ' 63.
- 5. בישול באמצעות גז או מדורות ייעשה בהתאם לנהלים המופיעים בכרך א' - כללי, פרק 7, עמ' 27.
- 6. מומלץ לבצע תהליך הדרכת-בטיחותי מקדים, שבו יעבור כל חניך פעילות בהתאם לגילו לפי חלוקת החומר הצופי באוגדן הצופיות.

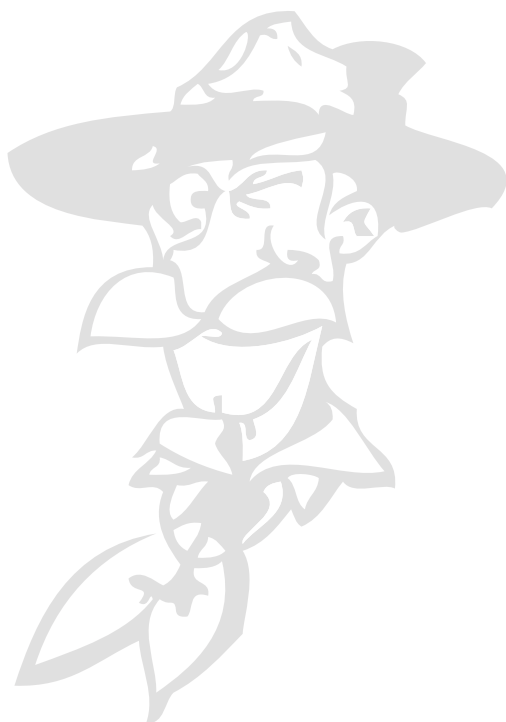

כיתה	סוג מעבר הדרגה	הוראות בטיחות
ד	פריצת העופר	<p>א. שטח הפעילות יואר באופן סביר.</p> <p>ב. שטח הפעילות יהיה נקי ממכשולים.</p> <p>ג. יש לתדרך את חברי השכבה הבוגרת, שאין להפעיל כוח בעת הפריצה, וכי הפעילות סמלית בלבד.</p>
ה	מעבר חלון	<p>א. שטח הפעילות יואר באופן סביר.</p> <p>ב. גובה החלון לא יעלה על מטר.</p> <p>ג. המתקן ייבדק וינוסה בסמוך להפעלתו על-ידי האחראי הבוגר.</p> <p>ד. יש לפקוד את החניכים לפחות 3 פעמים ביום.</p>
ו	קפיצה מעל אש	<p>בהתאם לנהלים המופיעים בכרך זה, פרק 6, סעיף 5, עמ' 65.</p>
ז	הליכת זיקית	<p>א. מרחב הפעילות יואר באופן סביר.</p> <p>ב. ההליכה תיעשה על-גבי סנאדה כפוחה לשני עצים, או על-גבי חבל סיירים על גבי חצובות. בכל מקרה יש לוודא את יציבות המתקן לפני תחילת השימוש בו.</p> <p>ג. ההליכה תתבצע ללא כיסוי ראש ובשער אסוף.</p> <p>ד. במהלך ההליכה ילווה המדריך את החניך מהקרקע, ויעזור במקרה הצורך.</p> <p>ה. יש לפקוד את החניכים לפחות שלוש פעמים ביום.</p>
ח	נפילה לאחור	<p>א. פעילות זו מותרת לחניכי כיתות ז' ומעלה.</p> <p>ב. מרחב הפעילות יואר באופן סביר.</p> <p>ג. הקרקע מתחת לצוות התופסים תהיה נקייה ממכשולים.</p> <p>ד. גובה נקודת הנפילה לא יעלה על מטר וחצי.</p> <p>ה. בין צוות התופסים יהיו לפחות שני חברי שכבה בוגרת, והם יימצאו באמצע טור התופסים.</p> <p>ו. חבר שכבה בוגרת יימצא עם החניך העומד ליפול, ויוודא כי הוא נופל כאשר צוות התופסים מוכן.</p> <p>ז. יש לתדרך את התופסים להפנות את מבטיהם לכיוון הנפילה על מנת למנוע פגיעה בפניהם.</p> <p>ח. חבר שכב"ג, שאינו נמנה עם צוות התופסים, יימצא בסמוך לפעילות וינהלה.</p>





## פרק 4: חגים

### 1. חנוכה כללי

- א. יש להקפיד שהחנוכויות שהוכנו על-ידי החניכים לא יהיו מחומרים דליקים, כגון עץ, מוצרי פלסטיק וכדומה.
- ב. יש להקפיד שסביבת הדלקת האש בטוחה ממכשולים וחומרים דליקים, וששער החניכים אסוף.
- ג. בעת הכנת סופגניות או לביבות יש להקפיד על כללי הבטיחות באש, להיזהר מהתזת שמן ולהקפיד על יציבות הסירים/המחבתות.
- ד. כל פעולת הכנת הסופגניות/טיגון הליביבות תהיה בהשגחה צמודה של בוגר.
- ה. בהכנת נרות משעווה יש להקפיד על הרחקת קערת השעווה הרותחת מהישג ידם של החניכים. הכנת השעווה תבצע על-ידי בוגר בלבד.
- ו. הדלקת הנרות על-ידי החניכים תבצע אך ורק מנר דולק, ולא בגפרורים.
- ז. בהדלקת חנוכייה יש לוודא כי הונחה על משטח יציב והרחק מחומרים העלולים להידלק.
- ח. אין לרקוד כשנרות דולקים בידיים.

### 2. מצעד לפידים

- א. מרכז השבט ימנה בוגר, שיוביל את המצעד, ובוגר שיאסף מאחור.
- ב. לפעילות זו יש להמציא אישור הנהגתי ולבצע בקרת איכות רמה ממונה מתאימה. ראו נספח 3 בכרך זה.
- ג. לפני הדלקת הפידים יתודרכו כל משתתפי המצעד בכל נוהלי הדלקת הפיד, כיבוי, מסלול המצעד והתנהגות במקרים של סכנה בטיחותית.
- ד. יש לוודא ששער החניכים אסוף.
- ה. יש להקפיד שהחניכים יכבו את הפידים ולא ייקחו אותם עמם.
- ו. תהלוכת לפידים מותרת לחניכים מכיתה ד' ומעלה.
- ז. בכל קבוצה של 20 חניכים יהיו 4 מדריכים. הם יפקחו על נושאי הפידים ויפעלו מיד אם לפיד נופל או בכל מקרה אחר.
- ח. לפני התהלוכה יתודרכו כל החניכים (שכבות בוגרות וצעירות בנפרד) לגבי הסכנות הצפויות במהלך האירוע.
- ט. ההליכה עם הפידים תנוע במרכז הדרך והכביש בלבד. לא תהיה תנועה על המדרכות או בסמוך למכוניות חונות. ציר התנועה ייסגר לתנועת כלי רכב בתיאום עם משטרת ישראל.
- י. הפידים יהיו משעווה או בנויים בצורה בטוחה, שלא תסכן את החניכים האוחזים בהם. יינתן דגש על לוחית עגולה, המותקנת מתחת לראש הפיד ומונעת טפטוף שעווה כלפי מטה.
- יא. בקביעת מסלול התהלוכה יש להקפיד שהעשן לא יפוזר על הצופים.
- יב. במהלך התהלוכה יקבעו נהלים ברורים ורווחים של זרוע וחצי לפחות בין מחזיק לפיד לחברו. אורך הפיד לא יעלה על אורך הזרוע של החניך. לכל קבוצת חניכים ייקבע אחראי מהשכבה הבוגרת אשר יקפיד על המרווחים בין נושאי הפידים. כאשר יש יותר מקבוצה אחת, יהיה המרווח בין הקבוצות לפחות 4 מ'.





יג. לפני היציאה לתהלוכה יתורגלו החניכים בכיבוי אש הלפיד במצב חירום.

הפקודה למצב זה תהיה "לפיד כבה!".

יד. בכניסה למתחם הטקס יהיו דליי מים וחביות מים לכיבוי הלפידים הבוערים בסיום התהלוכה.



### 3. פורים כללי

- א. כשבוע לפני חג הפורים יעביר מרכז השבט לחברי השכבה הבוגרת את הנחיות הבטיחות לפורים ולכלל תהליך ההכנה. כל מדריך יעביר את הנחיות לחניכיו וידאג לאכוף אותם בפעילות.
- ב. אסור להשתמש באקדחי "קפצונים", באקדחי פקקים, בפיקות זיקוקין-די-נור, במפתחות עם מסמרים וכדומה.
- ג. אסור להשתמש באבקות שריפה מכל סוג שהוא.
- ד. אסור להשתמש באמצעים היוצרים קולות נפץ או רעשים דמויי התפוצצות, העלולים לגרום לבהלה.
- ה. אסור להשתמש בתחפושות מחומרים דליקים, כגון צמר גפן, זהורית וניילון. יש להשתמש בבגדים שאושרו על-ידי מכון התקנים.
- ו. אסור להשתמש בשקיות פלסטיק כמסכה (מחשש לחנק).
- ז. אסור להשתמש בצבעים ובצבעי איפור שאינם "נושמים".
- ח. בנוסף יש להתעדכן בנוהלי חוזר מנכ"ל המתפרסמים כל שנה בסמוך לחג, ולנהוג בהתאם:

 <http://cms.education.gov.il/EducationCMS/Units/Bitachon/ChozreyMankal/Betichut>





#### 4. פורימון

- א. כל הנהלים המופיעים בכרך זה, פרק 3 (הקודם), חלים גם באירוע הפורימון.
- ב. בנייה מחנאית תיעשה בהתאם לנהלים המופיעים בכרך א' – כללי, פרק 6, עמ' 23.
- ג. כל מתקני הפורימון ייבדקו וינסו לאחר סיום בנייתם על-ידי מרכז השבט, ויאושרו על-ידי מרכז ההנהגה או מי מטעמו.
- ד. חל איסור על בניית מתקנים ותחנות, כגון אומגה, סנפלינג. תחנות אלה ייעשו על-ידי מפעיל חיצוני המוסמך לכך ובהתאם לנהלים בחוזר מנכ"ל משרד החינוך סב/6(ב).
- ה. לפעילות זו יש להמציא אישור הנהגתי. יש לתאם את האירוע עם הרשות המקומית/משטרת ישראל.
- ו. כל פעילות של ספק חיצוני תחויב בהצגת רישוי עסקים בתוקף וביטוח צד ג' לפעילות המתבצעת.
- ז. אין לקיים מלחמות מים באירוע. ראו גם את הנהלים המופיעים בפרק הנוכחי, סעיף 6, עמ' 61.
- ח. יש לוודא שהשימוש במתקן אינו מסכן את בריאותו של המשתמש (לדוגמה: מים קרים בחורף, קמח בעיניים).
- ט. מרכז השבט יקיים תדריך בטיחות לכל מפעילי התחנות. אסור להפעיל תחנה ללא השתתפות בתדריך. במידת הצורך יקבע מרכז השבט הגבלת גיל או גובה למתקנים ספציפיים, ויציין זאת בשלט ברור ובולט בסמוך לתחנה.
- י. בכל מתקן תימצא רשימת הוראות בטיחות הספציפית לו. לפני כניסת החניך למתקן הוא יקבל תדרוך בעל-פה מהמפעיל.
- יא. מתקנים, המשלבים הדלקת אש בכל צורה שהיא – יש לפעול בהם לפי הנהלים המופיעים בכרך זה, פרק 6, עמ' 63-65.





5. ל"ג בעומר

- א. בקיום תהלוכת לפידים בל"ג בעומר יש לפעול לפי הנהלים המופיעים בפרק הנוכחי, סעיף 2, עמ' 58.
- ב. בהדלקת מדורות או אש לבישול יש לפעול לפי הנהלים המופיעים בכרך א' – כללי, פרק 7, עמ' 27.

6. חג השבועות

- בשנים האחרונות התפשט בקרב תלמידי בתי הספר וגני הילדים המנהג של משחקי מים בחג השבועות. על מוסדות החינוך לקיים פעולות הסברה והדרכה לגבי הסכנות במשחקי המים, ולנקוט צעדים מעשיים למניעתם בין כותלי מוסד החינוך. משחקי מים אלה כרוכים בסכנות כמפורט להלן:
- א. בעקבות זריקה והתזה של מים על מכוניות נוסעות עלול נהג הרכב לאבד את השליטה על הרכב ולגרום לתאונה.
  - ב. שקית מלאה מים – כמוה כאבן; וככל שהשקית גדולה יותר – הנזק עלול להיות גדול יותר: פגיעתה עלולה לגרום לפציעות בדרגות שונות.
  - ג. השימוש במים על גבי משטחים עלול לגרום לסכנת החלקה.
  - ד. השימוש במים בקרבת מתקני חשמל או נקודות חשמל עלול לגרום להתחשמלות.
  - ה. לפעמים משתמשים המשחקים במים בצינורות כיבוי אש, אשר לחץ המים בהם גבוה. כתוצאה מכך קיימת סכנה של היפגעות תלמידים.
  - ו. לפעמים מכניסים הילדים חומרי צבע חריפים לתוך שקיות המים. צבעים אלה גורמים לפגיעה גופנית, בעיקר לעיניים.
  - ז. חלק ממשחקי המים מתבצעים תוך כדי ריצה של התלמידים (בריחה ורדיפה). כך גוברת הסכנה להיפגעות תלמידים כתוצאה מהתנגשות במכשולים שונים.





## פרק 5: פסטיבל

### 1. כללי

- א. אין לקיים פעילות בצריפים מסוג "פיאו" או בצריפים דליקים.
- ב. אין לקיים פעילות באולם, שאין בו התקנים לכיבוי אש.
- ג. מרכז השבט יכין תוכנית בטיחות כוללת לאירוע, שתכלול כללים והנחיות לפינוי האולם במקרה חירום.
- ד. מפתחות פתחי החירום יימצאו בידי מרכז השבט החל בתחילת האירוע.
- ה. תלמידי השכבה הצעירה יישבו קרוב לפתחי היציאה.
- ו. כמות האנשים באולם לא תעלה על תכולתו, ובשעת האירוע יהיו המעברים בו פנויים.
- ז. אין לנעול את האולם כל זמן שנמצאים בו חניכים.
- ח. באולם או בקרבתו יימצא מכשיר טלפון להתקשרות נוחה ומהירה בעת הצורך.
- ט. יש לבדוק את אמצעי התפאורה בקפידה: משקלם, אופן תלייתם, חומרים מסוכנים.
- יש להתייחס לאמצעים הדינמיים לטכניקת הנעתם, לקשירתם, ולוודא שאינן נעים מעל ראשי חניכים/קהל.
- י. לא יורשה עישון באולם ולא תורשה בו הדלקת אש.
- יא. יש לוודא כי לבעל האולם יש רשיון עסק בתוקף וביטוח צד ג'.
- יב. לפעילות זו יש להמציא אישור הנהגתי.

### 2. במות

- א. לא תוקם במה על בסיס בלתי יציב, כמו כסאות ושולחנות.
- ב. גובה הבמה לא יעלה על 40 ס"מ – למעט אולמות שבהם הבמה קבועה.
- ג. אמצעי העלייה אל הבמה והירידה ממנה יהיו מתאימים ויציבים.
- ד. תקינות הבמה ויציבותה תיבדק על-ידי בעל מקצוע: מהנדס מבנה (קונסטרוקטור). המהנדס יאשר בכתב את תקינותה ואת יציבותה.
- ה. התכנון יהיה לפי תקן ישראלי 466 – חוקת הבטון על חלקיו; על-פי תקן ישראלי – חוקת פלדה על חלקיה; ועל-פי מפמ"כ 270 – אגדים מעץ על חלקיו.

### 3. חשמל

- א. מערכת החשמל, לרבות התאורה, תותקן אך ורק על-ידי חשמלאי מוסמך, והוא יבדוק את תקינות חיבורי החשמל ואת בטיחותם סמוך לתחילת החגיגה. המערכות יהיו מוגנות על-ידי ממסר פחת.
- ב. חניך לא יורשה להפעיל מכשיר הקשור לרשת החשמל, אלא לאחר בדיקת חשמלאי מוסמך ובאישור מרכז השבט.
- ג. לא ייתלו או יודבקו קישוטים, שרשראות, כרזות ואבזרי נוי על גופי התאורה ועל חוטי החשמל.
- ד. הארכת חוטי החשמל תיעשה אך ורק באמצעות כבלים מאריכים תקינים ותקינים. מערכת החשמל תותקן בגובה 2.5 מטרים ומעלה.





## פרק 6: טקסי אש

### 1. כללי

- א. הטקס יתבצע לפי הנחיות הרשות המקומית. יש לפנות לרשות לכל המאוחר **חדש לפני האירוע**.
- ב. רק מי שהוסמך על-ידי תנועת הצופים לשמש כאחראי על פעילות אש רשאי לבצע משימה זו. על אחראי הטקס לתדרך את כל בעלי התפקידים הצעירים והבוגרים ולקיים מנגנוני בטיחות נאותים.
- ג. מרכז השבט נושא באחריות אישית לתקינותו של טקס האש על כל היבטיו ולתוצאות האפשריות, אם תארע של תקלה הנובעת מאי-תקינות הטקס.
- ד. על מרכז השבט לדאוג שהוא וכל חניכי השבט, העוסקים בבניית הטקס, הקמתו והדלקתו, ינהגו על-פי כללי הבטיחות. עליו ליידע את ראש השבט בפרטי טקס האש.
- ה. ככלל תעמוד בנייה של טקס אש בהנחיות הבטיחות של בנייה מחנאית. ראו גם כרך א' - **כללי**, פרק 6, עמ' 23.
- ו. בכל שבט ימונו מקרב החניכים הבוגרים נאמני בטיחות (רצוי שמיניסטים, ואם אין - שביעיסטים). תפקידם להיות ערים לפגעי בטיחות בכל התחומים ולמונעם, ואם אינם יכולים למונעם בעצמם - לדווח עליהם למרכז השבט.
- ז. נאמן הבטיחות ילווה את הקמת טקס האש מתחילתו, כשהוא מתמקד בנושא הבטיחות בלבד.
- ח. נאמן הבטיחות יתודרך לגבי כל הדרישות הבטיחותיות בטקס האש. עליו לקרוא קריאה חוזרת של הנחיות אלה לקראת משימתו.
- ט. הדלקת טקס האש מותנית באישורו של מרכז השבט, ובהיעדרו - בוגר שהוסמך על-ידי תנועת הצופים בנושא האש. לשם כך יתייחס לדיווח של נאמן הבטיחות ויבדוק כל דבר שימצא לנכון. ההרמה והקיבוע של כתובת האש יבוצעו בפיקוח בוגר בלבד.
- י. טקס האש ימוקם באופן שהרוח הצפויה לא תנשוב מן האש לכיוון החניכים. במקום שמתקיים טקס אש יימצאו אמצעי כיבוי ואמצעי עזרה ראשונה מתאימים. אמצעי כיבוי האש יכללו: מטפה כיבוי אש במשקל 6 ק"ג לכל שלוש כתובות; מחבת תקין לכל ארבע כתובות; ו/או כל תוספת נוספת שתידרש בתיאום עם מכבי האש.
- יב. רפואה: בכל טקס אש יהיה נוכח מגיש ע"ר. אם נוכחים בטקס 100 חניכים ויותר, יהיה בטקס חובש מוסמך. על כל 200 חניכים נוספים יימצא חובש נוסף, עד לשלושה חובשים בסך הכול.

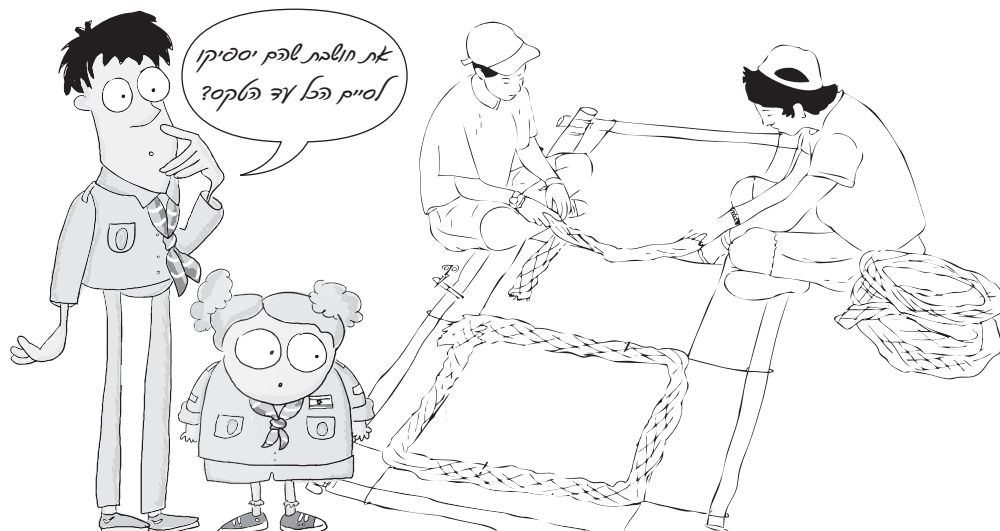





**2. חומרים**

- א. עמודי כתובת האש יהיו עשויים מצינורות ברזל או מסנאדות עץ באורך 4-6 מ'.  
**אסור להשתמש בעמודי חשמל (חשמליות/בולים).** חוטי הברזל הנושאים את אותיות הכתובת יהיו בעובי 2.5 מ"מ לפחות. יש להשתמש בחבלי סיזל בלבד.
- ב. לעמודי הכתובת יחוברו "אוזניים" באורך 80 ס"מ לפחות מחוט ברזל כנ"ל.  
 לאוזניים אלה יחוברו חבלי עיגון לפי הפירוט הבא:
1. כתובת עד 4 מ' תחובר באמצעות חבלי 8 מ"מ לפחות.
  2. כתובת בין 4-6 מ' תחובר באמצעות חבלי 10 מ"מ לפחות.
- כל עמוד יעוגן בצורה בטוחה ויציבה בהתאם לממדי הכתובת.  
 החבלים, שעלולים להיתקל בהם, ייעטפו ויסומנו, כדי שניתן יהיה להבחין בהם בנקל.
- ג. לעטיפת חוטי הברזל וליצירת האותיות ישמשו שאריות בד וסמרטוטים (לרבות שקי יוטה) בלבד.  
 אסור להשתמש בבדים המכילים חומרים פלסטיים כלשהם. אין להוסיף חומרים כימיים כלשהם לשאריות הבד ולסמרטוטים.
- ד. המרווח האופקי בין העמודים לבין תחילת האותיות לא יפחת מ-80 ס"מ.
- ה. לניפוט כתובות האש ישתמשו בנפט או סולר בלבד – ולא בשום חומר דליק אחר.
- ניפוט הכתובות ייעשה באמצעות כלי מתאים כשהכתובת מונחת על הארץ.**
- לשם כך מומלץ להשתמש בקופסת שימורים או קנקל פלסטיק, שאליהם יועבר הנפט מן המכל. העברה זו תיעשה במרחק 15 מ' לפחות מכתובת האש (מחשש ליצירת שטח רווי בחומר דליק). יש לנפט במידה סבירה ולא להפריז.
- ו. על המכלים המכילים נפט/סולר תסומן תכולתם ("נפט", "סולר") בצורה ברורה ובשני צדדים לפחות. רצוי שמכלים אלו יהיו שונים בצורתם או בצבעם ממכלים אחרים.
  - ז. אם יוקם עמוד אש, הוא יהיה בנוי מצינור ברזל או עמוד ברזל בלבד ומעוגן לארבעה כיוונים.

**3. המקום**

- א. יש לוודא שמקום הטקס וסביבתו הקרובה נקיים מחומר דליק, כמו קוצים, עצים, פסולת וכדומה. אין להבעיר אש מתחת לחוטי חשמל וחוטי טלפון או על משטחים דליקים, כגון גגות זפת.
- ב. המרחק המינימלי בין כתובות האש יהיה 2.5 מ'. מרחק 10 מ' לפחות יישמר בין הלהבות לבין משתפי האירוע.
- ג. מסלולו של לפיד גולש לא יחלוף מעל ראשי הקהל בטקס.
- ד. יש לוודא כי במקום קיים שביל מוגדר ובטוח להליכת החניכים והאורחים ללא סכנה. מומלץ לתחם אותו בפנסים סיניים ו/או בכל אופן ברור אחר.





4. הדלקת הכתובות

א. הדלקת הכתובות תיעשה בידי חניכים מכיתות ט'-י"ב\*, שקיבלו הדרכה מיוחדת בנושא זה, הכוללת את נוהלי פרק זה, לפני הטקס. **יש לוודא כי המדליקים לא נטלו חלק בניפוט הכתובות.** מלבדם לא יימצאו חניכים בשטח כתובות האש בזמן הדלקתן.

\* הדלקת אש על-ידי חניכים מתחת לכיתות ט' היא הקלה מחזור מנכ"ל, אשר ניתנה לתנועת הצופים באישור משרד החינוך.

- ב. בסמוך לכתובת האש יש להכין מראש עמדה לכיבוי אש, המכילה דלי מים, דלי חול ומטפה כיבוי אש. לידה יהיה צוות משכבה בוגרת, שעבר הסבר והדרכה בנושא זה. יש להקפיד ששערם יהיה אסוף. הדלקת הכתובות תיעשה באמצעות לפיד בוער. מראש יוכן מקום ומתקן (כגון דלי או חבית) לכיבוי הלפיד לאחר שמילא את תפקידו.
- ג. בשום פנים ואופן אין להוסיף נפט או חומר דליק כלשהו לכתובת או מתקן אש כלשהו לאחר שכבר הודלקו.
- ד. יש לוודא כי אמצעי הבעירה בלפיד מקובע היטב, כלומר שראש הסנאדה מכוסה וחוטי הברזל מחוזקים.

5. מעבר באש

- א. כשמתוכנן מעבר או קפיצה של חניכים דרך אש, ימולאו בנוסף ההוראות הבאות:
  - 1. שערם של כל החניכים יהיה אסוף.
  - 2. גובה האש בקרקע לא יעלה על 40 ס"מ.
  - 3. רוחב השער יאפשר מעבר בלתי מופרע בריצה קלה.
  - 4. ליד מקום המעבר באש יימצאו מלווה רפואי, ציוד עזרה ראשונה מתאים וציוד כיבוי (לרבות שכמיית הוטרג'ל).
- ב. המעבר באש יהיה אחד-אחד או שניים-שניים. 10 מ' יפרידו בין חניך לחניך (או בין זוג לזוג).
- ג. בשום מקרה לא יועברו חניכים - בין בהליכה בין בריצה - מתחת לכתובת אש בוערת.
- ד. יש לתחום את אזור מעבר האש ב-5 מ' לפחות מכל צד, על מנת שקהל הסקרנים לא יפגע בו או יצמצם אותו, וכך יפריע לחניכים הקופצים באזור המעבר.

6. כיבוי ופירוק

- א. לאחר גמר הטקס יש לוודא כיבוי **מוחלט** של האש.
- ב. בעת פירוק הטקס יש לוודא פעם נוספת שלא נותרו מוקדי אש וכי הכיבוי מוחלט.
- ג. אין לשחרר את המלווה הרפואי עד גמר הפירוק.





## פרק 7: מסיבות

### 1. באולם שכור

- א. כל ההוראות, האמורות לגבי פסטיבל - ראו כרך זה, פרק 5, עמ' 62 - תקפות לגבי קיום מסיבה.
- ב. לפעילות זו יש להמציא אישור הנהגתי.
- ג. יש לוודא הימצאות מאבטח חמוש בכניסה לאולם. אם משתתפים יותר מ-400 חניכים, יימצא במסיבה חובש.
- ד. בכניסה לאירוע יוצב נציג מהשבט המארגן, והוא יאשר למאבטח הכנסת קהל רצוי בלבד.
- ה. יש לוודא כי למתחם המסיבה יש רישוי עסק וביטוח צד ג'.
- ו. יש לוודא הימצאות בוגר (עד 100 חניכים; בוגר; מעל 100 חניכים: על כל 200 חניכים יתווסף בוגר).

### 2. במרחב השבט

- א. כל ההוראות, האמורות לגבי פסטיבל - ראו כרך זה, פרק 5, עמ' 62 - תקפות לגבי קיום מסיבה.
- ב. לפעילות זו יש להמציא אישור הנהגתי.
- ג. יש לוודא הימצאות מאבטח חמוש בכניסה לאולם. אם משתתפים יותר מ-400 חניכים, יימצא במסיבה חובש.
- ד. יש לוודא הימצאות בוגר (עד 100 חניכים; בוגר; מעל 100 חניכים: על כל 200 חניכים יתווסף בוגר).

## פרק 8: יום ספורט

### 1. כללי

- א. לפעילות זו יש להמציא אישור הנהגתי ולתאם עם הרשות המקומית/משטרה.
- ב. אם מתקיים יום הספורט באולם, יחולו עליו הנהלים המופיעים בכרך זה, פרק 7.
- ג. ביום הספורט יימצא מאבטח לפי דרישות המשטרה/הרשות המקומית.
- ד. כל שעתיים יש לקיים הפסקות שתייה יזומות. מומלץ כי סמוך לכל תחנה יימצא מתקן שתייה.
- ה. מומלץ ללבוש חולצות בעלות שרוולים כהגנה מפני השמש (לא גופייה).
- ו. מומלץ לחבוש כיסוי ראש מלא. כיסוי זה יוסר רק בעת השתתפות פעילה במשחק.
- ז. יש למלא אחר הדרישות הכלליות לפי ענפי הספורט המופיעים בהמשך, ולגבי ענפי ספורט אחרים יש לטפל באמצעי המשחק, תקינות, יציבות וכדומה. בכל מקרה יש להפעיל שיקול דעת באישור מרכז השבט.
- ח. יש להקפיד על התנהגות ספורטיבית וחיובית בהתאם לערכי תנועת הצופים.





2. הנחיות לפי ענפי הספורט

כדוריד

- א. יש להימנע מפגיעה בפניו של השוער.
- ב. רצוי שהשוער יצויד במגן אשכים.
- ג. גודל הכדור יהיה מותאם לגיל החניך ומינו.

כדורסל

- א. מומלץ לנעול נעליים גבוהות המגינות על הקרסול.
- ב. גודל הכדור יותאם לגיל החניך ומינו.

כדורעף

יש להצטייד בברכיות.

כדורגל

- א. שטח הדשא או החול יהיה ללא בורות, ומתקני הממטרות יהיו מכוסים בכיסוי המיועד לכך (לא מאולתר).
- ב. יש לוודא כי קורות השערים עגולות.
- ג. יש לשחק בנעלי התעמלות, אבל מומלץ השימוש בנעלי כדורגל בעלות בולמים (מסטופקס, ולא ממתכת).
- ד. מומלץ שהשוער יצטייד בכפפות, במגיני ברכיים ובמגיני אשכים.

קטרגל

- א. שטח המשחק יהיה דשא, חול, מגרש מרוצף או אולם. המשטחים יהיו ישרים, ללא בורות, מהמורות או מרצפות בולטות, העלולים לגרום להיתקלות, לנפילה או לפגיעה.
- ב. יש לשחק בנעלי התעמלות.
- ג. מספר השחקנים יותאם לגודל המשטח של המשחק.

משיכת חבל

- א. שטח המשחק יהיה דשא או חול.
- ב. במשחק ישתמשו בחבל סיירים.
- ג. אין לכרוך את החבל סביב חניך מתחת לכיתה י', וגם זאת בהתאם לגודלו.

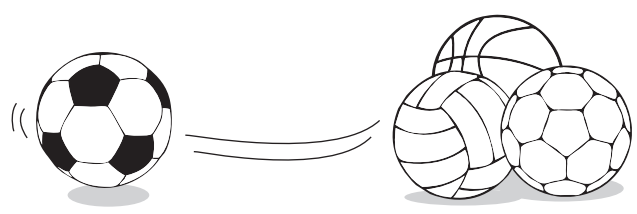



## פרק 9: רפסודייה (שיט על רפסודה)

\* ראו את ההנחיות לפעילויות מים אחרות בחוזר מנכ"ל תשסב/6(ב)27-5.1:

 [http://cms.education.gov.il/EducationCMS/applications/mankal/arc//sb6bk5\\_1\\_27.htm](http://cms.education.gov.il/EducationCMS/applications/mankal/arc//sb6bk5_1_27.htm)

1. **כללי**
  - א. שיט ברפסודות יתקיים רק בכינרת ורק במסגרת הפעילות המכונה "רפסודייה" על-פי שני השלבים האלה:
    1. **שלב ראשון:** התארגנות ובניית הרפסודות ביבשה (ייקרא "בניית רפסודה").
    2. **שלב שני:** הכנסת הרפסודות למי הכינרת וביצוע שיט על גביהן (ייקרא "משט הרפסודייה").
  
2. **בעלי תפקידים**
  - א. **"אחראי משט הרפסודייה":** היוזם של פרויקט הרפסודייה והאחראי עליו מעת בניית הרפסודות, דרך ביצוע המשט ועד תום הפירוק ושילוח המשתתפים לבתיהם.
  - ב. **"מדריך בנייה ראשי":** מלווה את ההדרכה ואת הפיקוח על הבנייה, וכן מדריך ומפקח במהלך המשט.
  - ג. **"מהנדס ימי":** מפקח ומאשר את בניית הרפסודות.
  - ד. **"קצין בטיחות ימי":** בעל תעודת משיט, שעיסוקו הוראות ימאות. תפקידו לפקח ולייעץ בכל שלבי הפעילות של הרפסודייה. קצין הבטיחות הימי יאושר על-ידי מינהל הספנות והנמלים בנוהל דומה לנוהל אישור בטיחות באגודות ימיות. הגשת האישור של קצין הבטיחות הימי תיעשה 14 יום לפני ביצוע משט הרפסודייה.
  - ה. **"אחראי רפסודייה":** מדריך בוגר, שגילו 20 שנה ומעלה, והאחראי על הפעלת צוות הרפסודה בזמן בניית הרפסודה, בזמן המשט ובזמן פירוק הרפסודה.
  
3. **מועדים**

הרפסודייה תיערך בחודשים יוני-אוגוסט.
  
4. **החניכים**

החניכים יהיו מסיימי כיתה ט' ומעלה, היודעים לשחות והמצוידים באישור הסכמה בכתב מההורים.
  
5. **מספר השייטים על רפסודה**

מספר האנשים/השייטים על רפסודה יהיה לפי המפתח של מטר מרובע אחד לפחות לכל אדם הנמצא על הרפסודה. בכל מקרה לא יהיה מספר המשתתפים על רפסודה יותר מ-25 איש (כולל אחראי הרפסודה).





**6. מספר הרפסודות במשט**

- א. במשט אחד של רפסודייה ישתתפו 30 רפסודות לכל היותר.
- ב. אם יהיה צורך לצרף עוד רפסודות, יש לפנות למינהל הספנות לקבלת אישור.
- ג. לא יקוים יותר ממשט אחד ביממה.

**7. בניית הרפסודה**

- א. בניית הרפסודה מותרת בכפיפות לתנאי האישור של משרדי החינוך והפנים.
- ב. בניית הרפסודה תיעשה על-פי תוכניות בנייה, שאושרו הן על-ידי מהנדס ימי הן על-ידי מהנדס מינהל הספנות והנמלים. אפשר לקבלן ממנהל מחלקת הבטיחות במשרד החינוך.
- ג. את שלב בניית הרפסודה ילווה מתחילתו ועד סופו קצין בטיחות ימי, שימונה על-ידי הגורם המבצע את פרויקט הרפסודייה.
- ד. המהנדס הימי ילווה את תהליך בניית הרפסודה.
- ה. לפני היציאה למשט יאושרו הרפסודות על-ידי מהנדס ימי.

**8. הכנה**

- א. ישיבת הכנה בנושא "הוראות בטיחות" לאחראי פרויקט הרפסודייה מטעם משרד החינוך ובשיתוף מינהל הספנות והנמלים תתקיים פעם בשנה.
- ב. לפני מועד הביצוע של משט הרפסודייה יתבצע "יום הכנה למשט הרפסודייה" ("ההכנה"), ובו ישתתפו נציגי הקבוצות המשמשים בתפקיד "אחראי הרפסודה".

**9. אבטחה, ליווי ורפואה**

- א. המשט יאובטח וילווה על-ידי סירות ליווי מהירות (סירות מסחריות). מספר הסירות יהיה בהתאם למספר הרפסודות על-פי המפורט בטבלה:

מספר הרפסודות	עד 7	בין 8-14	בין 15-21	בין 22-28	מעל 28
מספר הרפסודות	2	2	3	4	5

- ב. רפסודייה, שבה מעל 100 משתתפים, תלווה על-ידי ספינה מסחרית אחת לפחות, שהקיבולת שלה תהיה לפחות 100 נוסעים (או על-ידי 2 ספינות בנות 55 נוסעים). על הספינה לעמוד בדרישות אלה:
  1. על הספינה יעמוד צופה, שישמור על קשר עין מתמיד עם כל הרפסודות המשתתפות במשט.
  2. על ספינת הליווי יהיה ציוד זה: טלפון נייד, 2 סולמות חבלים מוכנים לפריסה, המחוברים ומקובעים לדופן המועדפת, 4 חבלי זריקה באורך 25 מ' לפחות, פנדרים פרוסים מראש ב-2 מקומות מועדפים (לפינוי נפגעים שאינם מסוגלים להשתמש בסולם חבלים) ומכשיר V.H.F, הכולל את ערוץ 11.
- ג. במשט של מעל 300 איש יש להוסיף ספינת-אם.





- ד. מספר החובשים שישתתפו במשט ייקבע על-פי המצוין באישור הבטחוני (מקום החובשים ייקבע על-פי ההנחיות של אחראי משט הרפסודייה).
- ה. משט, שמספר משתתפיו יהיה מעל 100 איש, מחייב השתתפות רופא. הרופא ימוקם על גבי ספינת-האם ויצויד במכשיר קשר/בטלפון סלולרי.
- ו. הספינה, שעליה נמצא הרופא, תהיה הספינה הגדולה, ויונף עליה דגל לבן ועליו מגן דוד אדום.
- ז. במהלך המשט יימצא על החוף אמבולנס, ובו ציוד החייאה. צוות האמבולנס, הרופא והאחראי על משט הרפסודייה יצוידו במכשיר קשר/בטלפון סלולרי ויהיו זמינים כל זמן המשט. מקום האמבולנס ייקבע על-ידי אחראי משט הרפסודייה.

#### 10. תדריכים

- א. באחריותו של האחראי למשט הרפסודייה להכין לכל אחראי רפסודייה מסמך, המתאר מקרים ותגובות (ראו סעיף 17 בהמשך).
- ב. לפני היציאה למשט יש לכנס את כל משתתפי הרפסודייה ולתדרך אותם בכל הוראות הבטיחות. את ההנחיות יתנו האחראי על משט הרפסודייה וקצין הבטיחות הימי.

#### 11. היציאה לרפסודייה

- א. אם הרפסודייה סמוכה לפעילות נוספת או לחלק ממנה, יש להביא בחשבון בתכנון את הגורמים הבאים, ולהתייחס לכך בתיק בטיחות ובבקרת האיכות: שעות שינה, רמת עייפות ושחיקה של המשתתפים (צוות מנהל/חלוץ, מדריכים, צוות בוגר, חניכים), מאזן הנוזלים של המשתתפים, נהיגה לפני ואחרי.
- ב. היציאה תהיה מחוף שאושר על-ידי הגורמים המאשרים.
- ג. כל רפסודה תוגדר בספרור שוטף מ-1 והלאה.
- ד. היציאה למשט הרפסודייה תהיה בנוכחות מציל ים מוסמך.
- ה. את משט הרפסודייה ילווה מתחילתו ועד סופו קצין בטיחות ימי. הוא יימצא על גבי סירת ליווי מהירה.
- ו. לפני היציאה למשט יעדכנו האחראי על משט הרפסודייה, המהנדס הימי וקצין הבטיחות הימי את מנהל נמל טבריה או את בסיס ים כינרת (משטרת החופים) במספר המשתתפים המדויק היוצאים למשט הרפסודייה.
- ז. לפני היציאה למשט תוכן על-ידי האחראי על הרפסודה רשימה עדכנית של אנשי הצוות היוצאים למשט. הרשימה תכלול את הפרטים האלה: שם ושם משפחה, מס' תעודת הזהות ומס' טלפון בבית, והיא תימסר לאחראי על משט הרפסודייה.
- ח. האחראי יעביר את הרשימות למוקד עורף הרפסודייה, ושם ירוכזו כל רשימות משתתפי המשט. לא תצא להפלגה רפסודה, שלא קיבלה "אישור שיט" מאחראי משט הרפסודייה או ממי שהוסמכו לכך על-ידי האחראי על המשט: קצין הבטיחות הימי או המהנדס הימי.
- ט. לא תינתן הוראת הפלגה לרפסודות ללא נוכחות סירות ליווי.
- י. לא תינתן הוראת הפלגה לפני שכל האנשים הנמצאים על הרפסודה יחגרו חגורות ציפה תקניות, יחבשו כיסוי ראש וינעלו נעליים (רצוי עמידות במים).





- יא. בעת תקלה, המחייבת ירידת אדם למים לצורך תיקון הרפסודה, יורד המפרש, ויירד האדם שנבחר על-ידי אחראי הרפסודה. אדם זה חייב לדעת לשחות היטב, ויהיה חגור בחגורת ציפה וקשור בחבל ב"קשר הצלה" לרפסודה בפיקוח קצין בטיחות ימי/אדם, שהוסמך מטעמו והנמצא על סירת הליווי.
- יב. יש להקפיד שאיש מאנשי הרפסודה לא יירד למים בזמן המשט.
- יג. אם נפל אדם למים, יש להוריד מיד את המפרש, להזהיר את הרפסודות המתקרבות לסביבת הרפסודה ולמשות במהירות את הנופל. הפעולה תבוצע על-ידי אנשי הרפסודה או על-ידי אנשי סירות הליווי.
- יד. השיט יתבצע בשעות האור בלבד. זמן השיט המשוער: בין שעתיים וחצי לארבע שעות. יש לתכנן את השיט באופן שיסתיים כשעה לפני רדת החשיכה.
- טו. אין לצאת לשיט לאחר השעה 15:30.
- טז. היציאה לשיט מותנית במזג האוויר ובכיוון הרוח הכללי (הרוח הנדרשת היא רוח מערבית). אין לצאת, אם מהירות הרוח עולה על 40 קמ"ש (21 קשר).
- יז. אם המשט נכנס לשעות החשיכה, על אנשי הרפסודה להתרכז ליד התורן ולהדליק אמצעי תאורה לסימון הרפסודה. אחראי הרפסודה יבצע מפקד נוכחות (ספירת המשתתפים) כל 10 דקות עד לסיום החילוץ ולהגעה לחוף מבטחים.
- יח. כל אחד מאנשי צוות הרפסודה יקבל מאחראי הרפסודה "מספר ברזל" לביצוע בדיקת נוכחות במהלך המשט.
- יט. יש למנוע התנגשות בין הרפסודות.

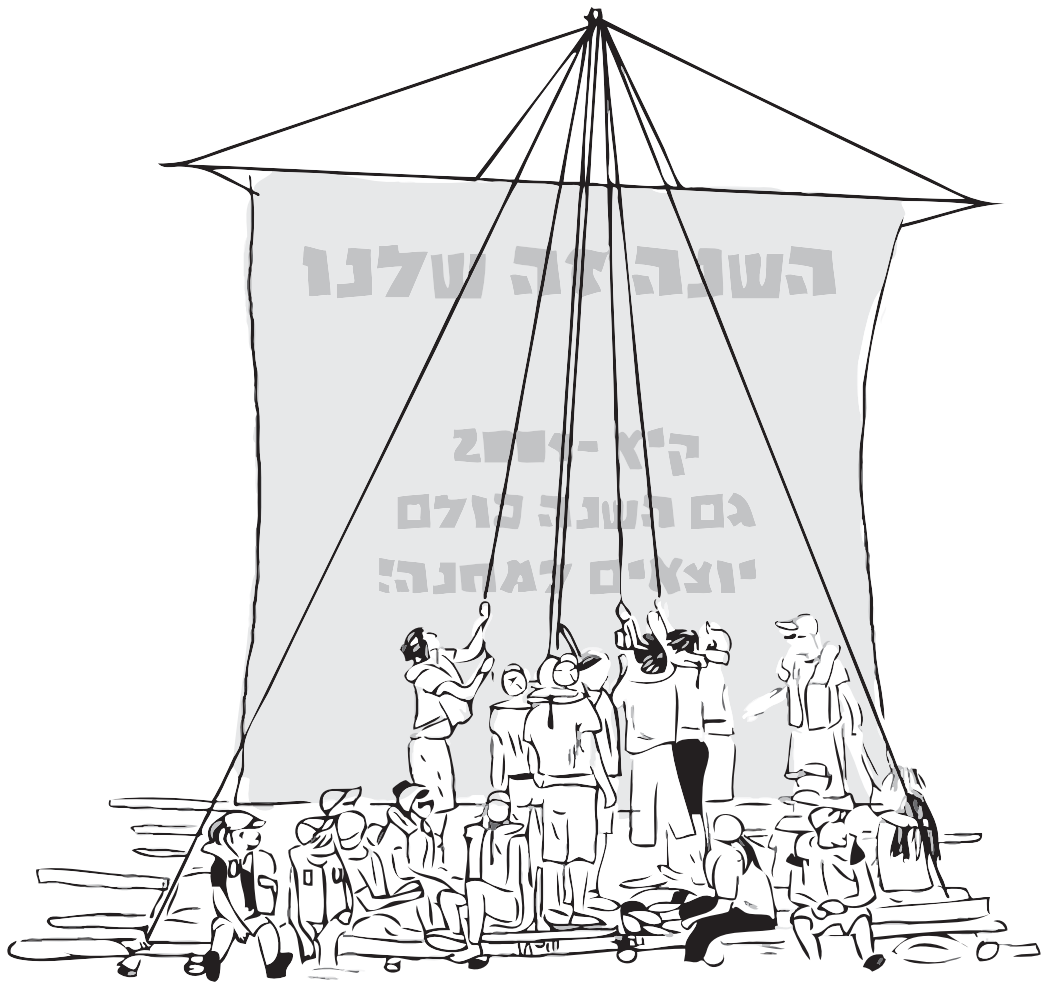





**12. הוראות ל"נחיתה": סיום המשט**

- א. הנחיתה תבצע בחוף מסודר, שתואם ואורגן לכך מראש.
- ב. יש "לנחות" במקום שנקבע מראש והוצג בהכנה לפני אחראי הרפסודייה.
- ג. יש לבצע ניווט בדיוק מרבי לאורך כל המשט. אם נוצרת סטייה משמעותית, המקשה לבצע נחיתה בחוף שתואם לכך מראש, יש להוריד מפרש ולהזעיק את אחת מסירות הליווי לצורך שיפור הכיוון ותיקונו.
- ד. חשוב להצטייד בכלים לפירוק הרפסודה, כגון שקיות ניילון וסכיני מטבח. השימוש ב"סכין יפנית" אסור בהחלט.
- ה. בעת ההתקרבות לחוף יש להתכונן להורדת המפרש.
  - ו. לקראת נגיעת הרפסודה בקרקע/בחוף יש להוריד את המפרש ולהרים את ההגה.
  - ז. אנשי הצוות יירדו לצדי הרפסודה בלבד. בשום מקרה אין לרדת לחלקה הקדמי ולחלקה האחורי של הרפסודה.
  - ח. כל אנשי הצוות יעלו בכוחות משותפים את הרפסודה על החוף תוך הרמתה מהצדדים בלבד. אין לפרק את הרפסודה בתוך המים.

**13. תפקידו ואחריותו של אחראי הרפסודה**

- את שלבי הבנייה והמשט של הרפסודה, מתחילתם ועד סופם, ילווה באופן צמוד אחראי הרפסודה. הוא יהיה אחראי על הבטיחות במהלך פרויקט הרפסודייה. **ואלה תחומי אחריותו:**
- א. עליו לדאוג להימצאות כל הציוד על הרפסודה, בהתאם למפורט בסעיף 15 בהמשך.
  - ב. עליו לוודא שכל אדם הנמצא על הרפסודה יחגור חגורת ציפה תקנית, יחבוש כיסוי ראש וינעל נעליים לאורך כל זמן המשט.
  - ג. עליו להקפיד שאף משתתף מצוות הרפסודה לא יירד למים בזמן השיט.
  - ד. עליו להקפיד שאנשי צוות הרפסודה יישבו במשך כל זמן השיט - להוציא בעלי תפקידים הקשורים לתפעול הרפסודה.
  - ה. עליו לוודא שהרפסודה לא תגרור דבר (כגון מזרנים צפים, גלגלי ים וכדומה).
  - ו. עליו לדאוג שהרפסודה, שהוא אחראי עליה, לא תיקשר לרפסודה אחרת - אלא אם הוחלט על כך על-ידי קצין הבטיחות הימי או על-ידי האחראי על משט הרפסודייה.
  - ז. טרם היציאה למשט עליו להכין רשימה עדכנית של אנשי צוות הרפסודה היוצאים למשט, כולל שם פרטי ושם משפחה, מס' תעודת הזהות ומס' הטלפון בבית. זו תימסר לאחראי על משט הרפסודייה.

**14. תפקידו של קצין הבטיחות הימי**

- א. לפני היציאה למשט ייכנס לתפקידו קצין הבטיחות הימי, שאושר על-ידי מינהל הספנות והנמלים.
- ב. קצין הבטיחות הימי ילווה את פרויקט הרפסודייה ויהיה נוכח ביום בניית הרפסודות ובמשט, עד לאחר פירוק כל הרפסודות בחוף הנחיתה.
- ג. לא תצא להפלגה רפסודה, שלא קיבלה "אישור שיט" מידי קצין הבטיחות הימי.
- ד. לפני היציאה למשט יש לכנס את משתתפיו ולתדרך אותם בכל הוראות הבטיחות הקשורות למשט הימי.





- ה. ברשותו של קצין הבטיחות הימי יימצאו הרשימות המעודכנות של מספר הרפסודות ומספר המשתתפים על כל אחת מהם.
- ו. קצין הבטיחות יישאר בתפקידו עד להגעת הרפסודה האחרונה לחוף, ספירת כל המשתתפים וסיום פירוק כל הרפסודות.

**15. ציוד הרפסודה**

- א. הכנת כל הציוד על הרפסודה היא באחריות אחראי הרפסודה. על כל רפסודה יימצא ציוד זה:
  - תיק עזרה ראשונה תקני, מים לשתיה (3 ליטרים לאדם לפחות), פנס אטום למים (פנס ימי), 4 "סטיקלייטים", שלט זיהוי הרפסודה, דגל הנמצא על התורן ומציין את המספר הסידורי של הרפסודה, גלגל הצלה הקשור לחבל באורך 25 מ' לפחות, נר עשן צף.
- ב. לכל אדם המשתתף במשט הרפסודייה צריכה להיות במשקוקית.
- ג. ארגון הציוד על הרפסודה ייעשה בשלבים האחרונים לפני הורדת הרפסודה למים.
- ד. ברפסודה יהיה דגלון אדום במידות 40x30 ס"מ, מחובר למוט עץ באורך 60 ס"מ.
- הוא יסמן לסירת הליווי להגיע לרפסודה בעת מצוקה.
- ה. אחראי הרפסודה יכין טבעת גרירה לשם התחברות לסירה גוררת בעת הצורך. טבעת הגרירה תחובר למגדלית הרוחבית ותורכב מחבל בקוטר 12 מ"מ, שמחוברת אליו טבעת ברזל (קרבינר).

**16. אישורים ודיווחים**

- א. דיווח למשרד החינוך – המחלקה לתנועות הנוער: **כחודש לפחות** לפני מועד תחילת הרפסודייה דיווח מרכז ההנהגה למשרד החינוך באמצעות מטה התנועה על מועד הרפסודייה, על מספר הרפסודות ועל מספר המשתתפים משוער.
- ב. דיווח למנהל נמל טבריה: כחודש לפחות לפני מועד הרפסודייה יש לדווח פרטים אלה: מועד המשט, מספר המשתתפים המשוער, מספר הרפסודות המשוער, חוף היציאה להפלגה, חוף הנחיתה, שם המהנדס הימי המלווה את פרויקט הרפסודייה, שם קצין הבטיחות הימי.
- ג. דיווח נוסף למנהל נמל טבריה: שבועיים לפני מועד הרפסודייה יש לדווח פרטים אלה: מספר המשתתפים המדויק, מספר הרפסודות, חוף היציאה להפלגה, חוף הנחיתה, מספר סירות הליווי ומס' הרישוי שלהן, שם המהנדס הימי המלווה את פרויקט הרפסודייה, שם קצין הבטיחות הימי.
- ד. יש לשלוח לראש מינהל הספנות את פרטי קצין הבטיחות הימי ולצרף לאישור תעודות הסמכה.

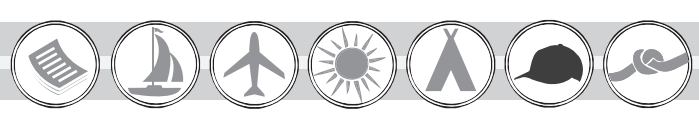
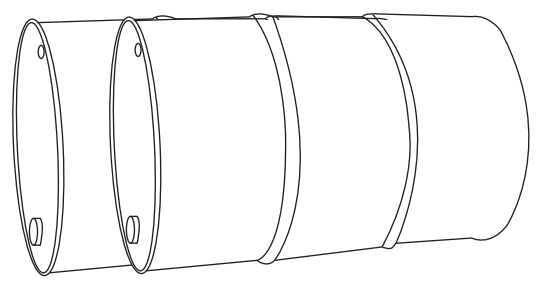



17. מקרים ותגובות

על האחראי של משט הרפסודייה להפיץ מסמך,

המתאר מקרים ותגובות בזמן המשט על-פי נהלים אלה:

1. נוהל חילוץ מהמים של איש צוות הרפסודה:

א. אחראי הרפסודה יודא כי אנשי הצוות שעל הרפסודה יודעים לשחות, וכי כל אחד חגור בחגורת הצלה תקנית.

ב. אם אירעה נפילה, יש לבצע פעולות אלה:

1. כל אדם, המבחין באדם הנופל למים, יצעק: "אדם נפל למים! אדם נפל למים!".
2. יש לזרוק למים גלגל הצלה קשור לחבל חירום, שאורכו לפחות 25 מ'.
3. יש להוריד את מפרש הרפסודה.
4. יש להזעיק סירות ליווי.
5. אם הנופל אינו מתפקד, אזי נוסף לכל הפעולות שהוזכרו יירדו למים שני אנשי צוות, שחיינים טובים, כדי להציל את הנופל. אנשים אלה ייקבעו מראש כ"צוות חילוץ".
6. לאחר חילוץ יטופל הנופל על-ידי הצוות הרפואי המלווה את המשט.

2. נוהל הטיפול בפגיעה ב"גוף הרפסודה" או במערך של תורן המפרש:

א. צוות הרפסודה יפעל לתיקון התקלה, ובמידת הצורך יוריד את המפרש ויסייע בעזרה מסירת הליווי.

ב. אם הרפסודה נפגעה, יחליט אחראי הרפסודה, בתיאום עם קצין הבטיחות הימי, לגבי סוג התיקון הנדרש ולגבי תקינותה וכושרה של הרפסודה להמשך השתתפותה במשט.

3. נוהל חילוץ איש צוות הרפסודה לסירת ליווי מהירה:

א. סירת הליווי תתקרב אל הרפסודה בצד שבמורד הרוח.

ב. העברת איש הצוות אל סירת הליווי תיעשה בעזרת צוותי הרפסודה וסירת הליווי.

ג. אם הפינוי מהרפסודה נעשה כתוצאה מפגיעה גופנית, יתבצע הפינוי על-פי שיקול דעת הצוות הרפואי ובהנחייתו.

4. נוהל העברת אנשי הרפסודה לספינת חילוץ:

העברת אנשי הרפסודה לספינת חילוץ תבוצע בהתאם לשיקול הדעת של אחראי משט הרפסודייה וקצין הבטיחות הימי.

5. נוהל נחיתת הרפסודות אם הים גלי:

א. 100 מ' לפני קו החוף, שבו מתבצעת הנחיתה, יש להוריד את המפרש.

ב. 30 מ' לפני החוף יש להרים את הגה הכיוון של הרפסודה.

ג. בעת נגיעת הרפסודה בחוף הנחיתה יירד הצוות לצדי הרפסודה בלבד.

ד. לא יתבצע פירוק הרפסודה כשהיא בתוך המים.

6. נוהל הפעלת מצוף עשן:

א. מצוף עשן יעמוד לרשות רופא המשט לצורך הנחתת מסוק לעת חירום.

ב. אחראי משט הרפסודייה ימנה צוות להנחתת מסוק.





**7. נוהל מקרה לא צפוי ברפסודה:**

בכל מקרה בלתי צפוי ברפסודה יש להוריד מיד את המפרש ולהזעיק את אחת מסירות הליווי באמצעות דגלון אדום.

**18. סימנים מוסכמים ואמצעי עזר**

- א. הורדת מפרש: במקרה מצוקה יש להוריד את המפרש.
- ב. זיקוק אדום: זיקוק אדום הנורה מספינת הליווי, משמעותו הפסקת השיט והורדת המפרשים של כל הרפסודות במשט. יש להודיע על מצוקה לספינות ולסירות הליווי, לאחראי בחוף הנחיתה, לאחראי משט הרפסודייה ולכל הגורמים האחרים הקשורים למשט.

**19. נוהל גרירה**

- א. אין הגבלה לגרירת רפסודות בלתי מאוישות.
- ב. בעת גרירת רפסודה על-ידי כלי שיט יש להקפיד שקשירת הרפסודה לכלי הגורר תיעשה בתיאום מלא עם הספינה הגוררת.
- ג. קשירת משולש הגרירה תהיה במקומות הנמוכים ביותר האפשריים בשתי פינות קדמיות של סיפון הרפסודה, ותיעשה לפני יציאת הרפסודה לים.

**20. גרירת רפסודה מאוישת**

- א. גרירת רפסודה מאוישת היא פעולה בלתי שגרתית. היא תבצע במקרים חריגים ותוך הקפדה להרחיק את צוות הרפסודה מאזור הקשירה.
- ב. אם הרוח תפסיק לנשוב, והאחראי על משט הרפסודייה וקצין הבטיחות הימי יחליטו שהעברת צוות הרפסודות מסוכנת מאוד, ייגררו הרפסודות, וצוותיהן עליהן.
- ג. אם צריך לתקן את כיוון הרפסודה, והאחראי על משט הרפסודייה וקצין הבטיחות הימי יחליטו שהדבר חיוני, יחזיר אותה האחראי לנתיב השיט, ויבטיח את נחיתת הרפסודה בחוף הנחיתה המתוכנן.
- ד. אם תתפרק הרפסודה במים, יועברו אנשי הרפסודה, בסיוע סירות הליווי, לספינות הליווי.





## פרק 10: יום עבודה

1. **הגדרה:** יום שבו פועלים חברי השכבה הבוגרת (ט'-י"ב) לקראת פעילות מסוימת הכוללת בנייה מחנית או עבודה בכלים.
2. יש להמציא אישור לפעילות. ראו כרך א' - **כללי**, נספח 3, עמ' 44.
3. בפעילות זו יימצא בוגר לאורך כל שעות הפעילות.
4. כל יום עבודה יחל בתדריך הוראות בטיחות הרלוונטי לאותו יום.
5. בעונת הקיץ מומלץ להקים רשת צל מעל סביבת העבודה. אם אין אפשרות להקים רשת זו, יחבשו החניכים העובדים תחת השמש כובעים וילבשו חולצות בעלות שרולים (לא גופיות).
6. יש לוודא כי במרחב הפעילות קיימות נקודות שתייה מסודרות וזמינות, וכי החניכים שותים. כל שעתיים יש לקיים הפסקת שתייה יזומה.
7. העבודה תתבצע רק בנעליים סגורות.
8. אין לעבוד בגובה כחצי שעה לפני החשיכה. כל העבודה תסתיים בשעה 23:00.
9. כל הנהלים, החלים על בנייה מחנאית, תקפים גם ביום העבודה.

## פרק 11: קטיף בוסים

1. את הבוסים יש לקטוף אך ורק במקומות המורשים לכך ועל-פי תיאום עם מרכז ההנהגה ועם פקח השמורה ו/או בעלי השטח שבו קוטפים.
2. לכל קטיף יש לארגן את האישור המתאים: בטחוני/הנהגתי/תנועתי.
3. לפני כל קטיף יש לערוך שיחת בטיחות וזהירות ולהדגיש את הסכנות השונות: נחשים, חתכים מסכינים או משאריות בוסים, שבבים, קוצים, חציית כבישים, בורות, בורות מים ותעלות. כן קיימת סכנת "השתפדות" על בוסים שנקטפו.
4. יש להשתמש בכלי עבודה מתאימים ותקינים - מסורים ומסוריות - ולא באלתורי סכינים למיניהן. כן יש להשתמש בכפפות עבודה.
5. אין להשתמש בכלי עבודה חשמליים.
6. יש להצטייד בלבוש מתאים - ביגוד קל וארוך, כובע, מים, נעליים גבוהות, ומומלצים גם קרם הגנה ומשקפי שמש.
7. יש להקפיד על שתייה מרובה.
8. בעת הקטיף ישנה במקום חובש מוסמך ולו תיק חובש. כן יימצא במקום רכב פינוי.
9. את הבוסים יש לקטוף קרוב ככל האפשר לאדמה, אך לא לעקור אותם מהשורש.
10. את הקטיף יש לערוך במרוכז, ולא להניח לאנשים להתפזר על שטח גדול מדי, כדי שיהיה ביניהם קשר עין וקול למקרה שמישהו ייפצע.
11. את הבוסים רצוי לקלף בשטח. הדרך הנוחה והבטוחה ביותר לקילוף היא למשוך את הענפים נגד כיוון הצמיחה, לכיוון הבסיס.
12. את חבילות הבוסים המוכנות רצוי להוביל בזוגות - ולא ביחידים - על מנת לפתור את בעיית שיווי המשקל והיציבות בשטח, וכן למנוע את סכנת הנפילה או ההחלקה של אדם בודד שמטען כבד על כתפו.





13. את העמסת הבוסים על המשאיות יש לעשות בזהירות ובשולי הדרך בלבד. בשום פנים ואופן אין להעביר את חבילת הבוסים לאיי תנועה או לעברו השני של הכביש לצורך העמסה.
14. חשוב לציין ולהזכיר לשכבה בוגרת, שיפקחו עין על השכבה הצעירה וזכירו להם שהבוס נועד לעשיית גדרות או מתקנים – ולא נועד לשמש כחרב או ככידון.
15. בפעילות זו ימצא בוגר לאורך כל שעות הפעילות.

## פרק 12: מתקנים מתנפחים

### 1. כללי

השימוש במתקנים מתנפחים יתבצע באחד משני המקרים:

- הזמנת מפעיל לשטח הפעילות (שבט, מרכז בקהילה וכדומה).
- שימוש במתקנים קיימים במסגרת אירוח במתקן נופש.

יש לפעול לפי ההנחיות להלן:

- א. בכל מקרה פעילות זו היא פעילות חריגה ויש להיערך לכך: אישור ובקרת איכות בהתאם למקום הפעילות.
- ב. יש לוודא שבידי בעל האתר או הגוף המפעיל מצוי ביטוח התואם את הפעילות המתוכננת.
- ג. השתתפותו של חניך בפעילות מותנית בהמצאת אישור כתוב של הוריו או של האפוסטרופוס שלו. האישור יכלול הסכמה להשתתפות החניך בפעילות המתוכננת.
- ד. יש לבחון אם קיימת מגבלה כלשהי ברשיון העסק של האתר או הגוף המפעיל לגבי גיל המשתתפים, ולפעול בהתאם.
- ה. הפעילות תתבצע בנוכחות בוגר. המדריכים יתודרכו להשגיח על החניכים. עם זאת, והיכן שניתן, יחולקו החניכים לזוגות, ובני-הזוג יונחו לשמור על קשר עין קבוע ביניהם ולשמור זה על זה לאורך כל הפעילות עד לחזרה לשבט או לפיזור החניכים.
- ו. פעילות זו מחייבת תדריך מסודר בכתב לצוות ההדרכה, ומהם – אל החניכים, והוא יכלול את הנהלים לפי הנחיות אלה לפני היציאה לפעילות, לפני העלייה על האוטובוס ולפני העלייה על המתקנים. בנוסף, לפני תחילת הפעילות יתדרך מנהל האתר את מפעילי המתקנים ועוזרי המפעילים, ימסור להם את הנחיות הפעלה וירענן את נוהלי הבטיחות. לכל מתקן יש לתת את הוראות הבטיחות הספציפיות שלו על-פי תיק המתקן.
- ז. כמות המלווים הבוגרים, רפואה ואבטחה ייקבעו בהתאם לאישור הבטחוני לפעילות.
- ח. יש לקיים בדיקת נוכחות שמית לפני יציאה, לאחר כל הפסקה, עם הגעה למקום הפעילות ובסיום הפעילות.
- ט. לגבי נסיעה באוטובוס יש לפעול לפי הנהלים המופיעים בכרך ג' – **טיולים**, פרק 9, סעיפים 5 ו-11, עמ' 111-112.





2. הגדרות

- א. **מתקן מתנפח:** מתקן שעשועים נייד בעל נפח, המושג באמצעות אספקה מתמשכת של לחץ אוויר. על מתקן זה או בתוכו יכולים המשתמשים לקפוץ, לגלוש, לטפס וכו'. קיימים סוגים שונים של מתקנים מתנפחים.
- ב. **מפוח:** מכשיר המונע באמצעות מנוע חשמלי או מנוע בניזן, המשמש לניפוח רצוף של מתקן השעשועים במשך כל זמן ההפעלה.
- ג. **תופס המתקנים:** בעלי המתקנים או אדם/ארגון שמונה בידי בעלי המתקנים להפעילם.
- ד. **מנהל אתר מתקנים מתנפחים:** אדם בעל הכשרה מתאימה, אשר מונה בידי תופס המתקנים או מי מטעמו לפקח על האתר ועל הפעילות המתקיימת בו, לתפעלו באופן בטוח ולשאת באחריות לבדיקת המתקנים באתר ולתחזוקתם.
- ה. **מפעיל מתקן:** אדם בוגר (מגיל 16 ומעלה) שמונה בידי מנהל האתר לפקח על השימוש במתקן המתנפח במשך כל הפעילות ולזהות מצבים חריגים או מסוכנים. הוא יעבור הכשרה על-ידי מנהל האתר להפעלת המתקן המתנפח.
- ו. **עוזר מפעיל:** אדם בוגר או מדריך, המסייע למפעיל המתקן בבקרה ופיקוח על הפעילות במתקן.
- ז. **שטח סכנה:** השטח הסמוך למתקן המתנפח. אין להימצא בשטח זה כל עוד המתקן נמצא בתנועה או בפעולה. שטח זה יגודר, ויוצבו בו שלטים המתריעים על אודות הסכנה הכרוכה בהימצאות בתוכו.

3. מתקנים שיש לגביהם הגבלות ואיסורים

- א. **מתקן השור הזועם** - אסור להפעלה במוסדות חינוך.
- ב. **מתקן בריכות קצף** - אסור להפעלה במוסדות חינוך.
- ג. **מתקן עם מים** - אסור השימוש במתקנים שיש בהם מים. מותר השימוש במתקנים, המוצבים על המים בתוך הבריכה, שיש לה רשיון להפעלה.
- ד. **מתקן קיר טיפוס מעל 4 מ'** - מחייב מפעיל מוסמך לקירות טיפוס או מדריך טיפוס וגלישה מוסמך. המתקן יכלול רתמות ואמצעי אבטחה תקינים כנגד נפילה.
- ה. **מתקן קיר טיפוס עד 2 מ'** - מחייב מפעיל צמוד. כל משתמש יהיה חגור ברתמת טיפוס תקנית.
- ו. **מתקן טיפוס במים** - מחייב שעומק המים לא יפחת מ- 2 מ', כדי לבלום את נפילת הילדים.

4. אישורים

- יש לוודא שבמסגרת הפעילות קיים מנהל אתר. הוא הגורם המרכזי בכל הנוגע לניהול הבטיחות באירוע, שנעשה בו שימוש במתקנים מתנפחים. מנהל האתר חייב לעבור הכשרה מתאימה מטעם גוף, המכשיר מנהלי אתרים של מתקנים מתנפחים; וברשותו תעודה המעידה על הכשרתו, והכוללת פירוט של הנושאים שנלמדו במסגרתה. כן יש לוודא שמתקיימים התנאים הבאים:
- 1. בעל המתקן הוא קבלן מורשה, המוכר כחברה רשומה או כעוסק מורשה.
  - 2. אם בעל המתקן הוא גוף, הפועל ללא מטרות רווח, דרישה זו אינה חלה עליו.
  - 3. קיים ביטוח בתוקף, המבטיח שיפוי לכל מי שייפגע במהלך השימוש במתקן.
  - 4. במקום הפעילות קיימים סידורי עזרה ראשונה ופינוי רפואי.
  - 4. לכל מתקן יש תיק מתקן מסודר.





5. יש לעדכן את קב"ט מוסדות החינוך של הרשות המקומית/הבעלים על הפעילות שנעשה בה שימוש במתקנים מתנפחים, ולקבל ממנו תדריך בהתאם לצורך.
6. בפעילות רבת-משתתפים, המתקיימת מחוץ לשבט, יש לפעול בהתאם לדרישות הרשות המקומית. דרישות אלה מבוססות על הנחיות חוק רישוי עסקים, הנוגעות לאירועים מסוג זה, ובין השאר הן כוללות נושאי ביטחון ואבטחה, בטיחות, עזרה רפואית, כיבוי אש ועוד.

#### 5. הקמת המתקנים

המתקנים יוקמו על-ידי החברה המפעילה בלבד. הנחיות ההתקנה נמצאות בנוהלי משרד החינוך; ראו קישור בסוף פרק זה.

#### 6. הפעלת המתקנים

- א. ליד כל מתקן יוצב מפעיל מתקן אשר עבר הדרכה מתאימה. במתקנים, שבהם פתח הכניסה נפרד מפתח היציאה, או במתקנים, שבהם מפעיל אחד אינו יכול לראות את הנעשה בכל שטח המתקן, יוצבו שני מפעילים או מפעיל וסדרן.
- ב. המפעיל ישגיח על הפעילות במתקן במשך כל האירוע. אין להשאיר את המתקן ללא השגחה.
- ג. תפקידיו של המפעיל
1. להקפיד על עמידה במגבלות השימוש במתקן: גיל, מספר משתמשים, מוגבלויות של חניכים בעלי נכויות וכדומה.
  2. למנוע עישון בסביבת המתקן.
  3. למנוע הכנסת מזון או משקה.
  4. להסביר לחניכים את הוראות השימוש במתקן.
  5. להקפיד שהחניכים יסירו נעליים וחפצים אחרים לפני עלייתם למתקן.
  6. לפקח על העלייה למתקן ועל הירידה ממנו.
  7. למנוע קפיצות במשטח הכניסה למתקן.
  8. למנוע השתוללות (רוב התאונות והפגיעות במתקנים מתנפחים נובעות מהשתוללות).
  9. להפריד בין חניכים גדולים לקטנים.
  10. למנוע טיפוס על קירות צד או על חלקים שאין לטפס עליהם.
  11. למנוע גלגולים באוויר (סלטות).
  12. להוציא מהמתקן חניך לא ממושמע, שהתנהגותו עלולה לפגוע באחרים.
  13. לעקוב אחר כמות האוויר במתקן; ולהרחיק במהירות את החניכים, אם אירעה תקלה באספקת האוויר או שנתגלה קרע גדול.
  14. לפנות את החניכים בעת מילוי דלק במפוחים, המופעלים באמצעות מנוע בניזן.
    - א. המפעיל ישתמש במשרוקית או ברמקול כדי להנחות את החניכים, ויודא כי הם ממלאים אחר הוראותיו.
    - ב. יש להקפיד שהמעבר בין המתקנים ייעשה באופן מסודר ובהתאם להנחיותיו של מנהל האתר.







**7. סיום הפעילות וקיפול המתקנים**

- א. לקראת סיום האירוע יש להודיע על כך לחניכים.
- ב. לפני הוצאת האוויר יש לסרוק את המתקן ואת סביבתו ולוודא שלא נשארו במקום חפצים אישיים (נעליים, בגדים וכדומה).
- ג. יש להישאר ליד המתקן עד להתרוקנותו המלאה מן האוויר.
- ד. בעת קיפול המתקן יש לוודא כי לא מצויים בסביבה אנשים או בעלי-חיים.

**8. הפעלת מתקנים בחוף ים או בבריכה**

- א. **הפעלת מתקנים מתנפחים בחוף ים:** הפעלת מתקנים מתנפחים בים מותרת רק בחוף מוכרז, בנוכחות מצילים ובהתאם להנחיות מנהל החוף.
- ב. **הפעלת מתקנים מתנפחים בבריכה:** הפעלת מתקנים מתנפחים בבריכה מותרת רק בבריכה מוכרזת ובנוכחות מצילים.
- ג. במתקן המצוי במים, שגובהם מעל 80 ס"מ, רשאים להשתמש אך ורק חניכים היודעים לשחות. על מפעיל המתקן לוודא כי החניכים המשתמשים במתקן אכן יודעים לשחות.

**9. מקרי חירום**

- א. אם אירעה הפסקת חשמל, נפילת מתח חשמל או תקלה במפוחים, יש להוציא מהמתקן את כל החניכים, לוודא כי אכן כולם יצאו, ולדווח מיד למנהל המתקן על התקלה. כיוון שבתקלה מסוג זה יוצא האוויר לאט, יורדו החניכים מהמתקן באופן מסודר, ולא בבהילות.
- ב. אם יוצא האוויר מהמתקן במהירות ובפתאומיות (עקב חור במתקן, קריעה או תקלה במפוח), יש לחלץ מהמתקן את החניכים במהירות ולדווח על כך למנהל המתקן.
- ג. אם נפגע אחד החניכים בעת השימוש במתקן, יש להפסיק את הפעילות בו, להוריד ממנו את החניכים, לטפל בנפגע ולדווח למנהל האתר על התאונה. הפעילות במתקן תחודש רק לאחר קבלת אישור לכך ממנהל האתר.
- ד. אם חניכים מתפרעים ואי-אפשר להשתלט עליהם, יש לעצור את הפעילות ולהודיע על כך למנהל האתר.
- ה. אם חלה תקלה במערכת ההגברה והכריזה, יש להפסיק את הפעילות עד לקבלת אישור ממנהל האתר.
- ו. אם מספר החניכים במתקן מסוים רב מהמותר, יש לעצור את הפעילות במתקן, לפנות את האנשים, לסגור את המפוח, לדווח למנהל האתר על הבעיה ולהמתין להנחיות ממנו.

**הרחבות ונהלים נוספים בנושא "מתנפחים" ניתן למצוא בנהלי משרד החינוך:**  
**"הפעלת מתקנים מתנפחים", עדכון מאי 09.**  
 קישור לקובץ באתר התנועתית:

 [http://www.zofim.org.il/file\\_board.asp?troop\\_id=79352464](http://www.zofim.org.il/file_board.asp?troop_id=79352464)





## נספח 1: מנחה לסיווג פעילויות הדורשות רישוי עסקים יוני 2007

### מנחה לסיווג פעילויות הדורשות רישוי עסקים

#### כתב: רותם זהבי – ממונה בטיחות ארצי

(מדינת ישראל, משרד החינוך, האגף הבכיר לביטחון, בטיחות ושע"ח)

**כללי:** משרד החינוך מחייב בתי-ספר ותנועות נוער לבצע פעילות חוץ בתהליכי אישור מסודרים מול לשכת תיאום טיולים ובהתאם להנחיות חוזרי מנכ"ל. גורמים אלה מנחים כיצד יש לבצע את הפעילויות ומפרטים את אמות המידה לביטחון ובטיחות בכל אחת מהפעילויות המאושרות. פעולות אלה מגוונות וכוללות, בין השאר, טיפוס וגלישה, רכיבה על אופניים, רכיבה על בעלי-חיים, פעילות שיט, ניווט, פארקי מים ועוד.

1. אחת ההנחיות המרכזיות, המחייבות את **אחראי הטיול** במסגרת תהליך ההכנות, היא לבדוק כי קיים רשיון עסקים בתוקף לאותה פעילות.
2. העיקרון המוביל הוא פעולה לפי "חוק רישוי עסקים", "תקנות רישוי עסקים" ו"צו רישוי עסקים". כל אלה יחד מאגדים בתוכם את הנחיות המדינה בנושאים אלה. למרות זאת יש פעולות, שמשרד החינוך מתיר ואינו מחייב רשיון עסקים. הסיבה לכך משתנה, אך בדרך כלל אלה פעילויות ניידות, שאינן קשורות למקום קבוע וצמודות קרקע, ושמתיימות ברחבי הארץ במקומות משתנים ולא קבועים.
3. **פירוט כלל הפעילויות:** נביא כאן את הפירוט של כלל הפעילויות, המותרות במערכת החינוך, ואת האישור המחייב לכל אחת ואחת.
4. **יודגש:** על האחראי לטיול מטעם מוסד החינוך ותנועת הנוער חלה החובה לוודא שקיים רישוי עסקים למפעיל. זו אחריותו הבלעדית.
5. **כיצד אפשר לבדוק את קיומו של רישוי עסקים?**
  - לפנות לרשות המקומית, לממונה על רישוי העסקים, ולבדוק איתו.
  - ניתן לעיין בתקנות לרישוי עסקים, המופיעות באתר האינטרנט של משרד הפנים: "עסקים טעוני רישוי".
  - ניתן לבדוק במשרד הפנים, אצל ממונה הרשויות המחוזי.
6. **הדגשה נוספת:** קיומו או אי-קיומו של רישוי עסקים אינו מבטל את החובה שחלה על אחראי הטיול והפעילות: לפעול בהתאם להנחיות חוזרי מנכ"ל המעודכנים.





להלן המיפוי של כל סוגי הפעילות.

טבלת סיווג פעילויות המחויבות ושאין מחויבות ברישוי עסקים

הערות	היתר על-פי חקיקה אחרת	לא דרוש רישוי עסקים	דרוש רישוי עסקים	סוג הפעילות	
<b>טיפוס וגלישה ומתחם פעילות אתגרי</b>					
		✓		טיפוס וגלישה ברחבי הארץ	1
		✓		מתחם חבלים אתגרי נייד	2
			✓	מתחם/פארק אתגרי קבוע	3
			✓	אתר/פארק קיר טיפוס קבוע	4
<b>ניווט</b>					
		✓		ניווט	5
		✓		ניווט תחרותי	6
<b>רכיבה על אופניים</b>					
		✓		טיול רכוב על אופניים	7
		✓		תחרויות רכיבה על אופני הרים	8
<b>רכיבה על בעלי-חיים</b>					
רישוי עבור אחזקתם וטיפול בהם			✓	רכיבה על חמורים	9
רישוי עבור אחזקתם וטיפול בהם			✓	רכיבה על סוסים	10
רישוי עבור אחזקתם וטיפול בהם			✓	רכיבה על גמלים	11
רישוי עבור אחזקתם וטיפול בהם			✓	חווה לרכיבה טיפולית לחינוך מיוחד	12
<b>סיורי בכלי רכב שונים: ג'יפים, רכבת, טרקטורים עם עגלה</b>					
רישוי עסק על-פי סעיף הסעת נוסעים בחוק רישוי עסקים			✓	סיורי ג'יפים	13
רישוי עסק על-פי סעיף הסעת נוסעים בחוק רישוי עסקים			✓	סיוור ברכבת שעשועים באתר מוגדר	14
רישוי עסק על-פי סעיף הסעת נוסעים בחוק רישוי עסקים	דרוש רישיון לעגלה להובלת נוסעים ממשרד התחבורה		✓	טרקטור עם עגלה להובלת נוסעים	15
<b>החלקה על הקרח</b>					
			✓	אתר החלקה על הקרח	16







## טבלת סיווג פעילויות המחויבות ושאין מחויבות ברישוי עסקים – המשך

הערות	היתר על-פי חקיקה אחרת	לא דרוש רישוי עסקים	דרוש רישוי עסקים	סוג הפעילות	
<b>נהיגה במכוניות "קרטינג" במסלול סגור</b>					
			✓	אתר נהיגה במכוניות "קרטינג" במסלול סגור	17
<b>קליעה בחץ וקשת</b>					
			✓	קליעה בחץ וקשת	18
<b>פעילויות שלג</b>					
			✓	פעילויות שלג באתר החרמון	19
		✓		פעילויות שלג במקום פתוח שאינו אתר	20
<b>מתקני שעשועים ומתקנים מתנפחים</b>					
2008-2009 יחויבו מפעילי המתקנים באחזקת רישוי עסק			✓	אתר נייד של מתקני שעשועים ומתקנים מתנפחים	21
			✓	אתר קבוע כל השנה למתקני שעשועים ומתקנים מתנפחים	22
<b>ספורט שימושי</b>					
		✓		מסלול ספורט שימושי בשטח מוסד החינוך או במחנה	23 24
<b>פארק מים ובריכות שחייה</b>					
			✓	בריכת שחייה	25
			✓	פארק מים	26
<b>רחצה בים</b>					
		✓		רחצה בחוף מוכרז	27
<b>שיט לסוגיו בנחלים ובאגמים</b>					
רישוי עסקים לפי סעיף השכרת כלי שיט בחוק רישוי עסקים			✓	שיט באבובים	28
רישוי עסקים לפי סעיף השכרת כלי שיט בחוק רישוי עסקים			✓	שיט קיאקים	29
רישוי עסקים לפי סעיף השכרת כלי שיט בחוק רישוי עסקים			✓	שיט בסירות חצי קשוחות	30
רישוי עסקים לפי סעיף השכרת כלי שיט בחוק רישוי עסקים			✓	שיט בסירות נהר	31





## טבלת סיווג פעילויות המחויבות ושאין מחויבות ברישוי עסקים – המשך

הערות	היתר על-פי חקיקה אחרת	לא דרוש רישוי עסקים	דרוש רישוי עסקים	סוג הפעילות	
<b>שיט לסוגי בנחלים ובאגמים - המשך</b>					
		✓		שיט על רפסודה	32
רישוי עסקים לפי סעיף השכרת כלי שיט בחוק רישוי עסקים			✓	שיט בימים ובאגמים מוסדרים	33
רישוי עסקים לפי סעיף השכרת כלי שיט בחוק רישוי עסקים			✓	שיט בחסקות	34
רישוי עסקים לפי סעיף השכרת כלי שיט בחוק רישוי עסקים			✓	שיט בגלשני מפרש	35
רישוי עסקים לפי סעיף השכרת כלי שיט בחוק רישוי עסקים			✓	גלישה בגלשני גלים	36
			✓	סקי מים בכבלים	37
			✓	סקי מים באגמים	38
		✓		צלילת קמ"ס (קנה, מסכה, סנפירים)	39
	עמידה בהנחיות חוק הצלילה			צלילה בבלונים במסגרת מועדון צלילה מוסדר	40
רישוי עסקים לפי סעיף השכרת כלי שיט בחוק רישוי עסקים			✓	שיט באבוב רחיפה	41
רישוי עסקים לפי סעיף השכרת כלי שיט בחוק רישוי עסקים			✓	שיט בבננה כפולה	42
<b>מחנות וקייטנות</b>					
			✓	מחנה יער	43
			✓	קייטנה	44
רק למי שיש פטור על-פי רשומות המדינה. מחייב אישורים חינוכיים מול משרד החינוך.	לפי החלטת של ועדת החינוך של הכנסת ואישור שר הפנים	✓		קייטנה של תנועת נוער	45
רק למי שיש פטור על-פי רשומות המדינה. מחייב אישורים חינוכיים מול משרד החינוך.	לפי החלטת של ועדת החינוך של הכנסת ואישור שר הפנים	✓		קייטנה של הרשות המקומית	46
			✓	סמינר של תנועת נוער	47
			✓	קייטנות של מתנ"סים דרוש רישוי	48





**נספח 2: טופס בקרת איכות לסמינר**  
**טופס בקרת איכות לפעילות חריגה בתנועת הצופים**

**בקרת איכות מקדימה לסמינר**

שם האירוע: \_\_\_\_\_ שבט/הנהגה/תנועה/אחר: \_\_\_\_\_  
 תאריך ביצוע הפעילות: \_\_\_\_\_ תאריך ביצוע בקרת האיכות: \_\_\_\_\_

**1. נוכחים בבקרת האיכות**

מס"ד	שם + משפחה	תפקיד	תפקיד בסמינר	הערות
1		מרכז הנהגה/מרכז מפעלים/מרכז הדרכה		
2				
3				

**2. אישורים**

א. פרטי האישור הבטחוני (במידת הצורך יש להוסיף שורות).  
**(למתחקר: יש לבדוק התאמה בין תוכן האישור הבטחוני ובין התכנון בפועל של הפעילות.)**

מספר האישור	מאבטח (אקדח)	מאבטח (רובה)	מע"ר	חובש	רופא
מצוי בפועל					

- ב. אישור תנועתי: אושר/לא אושר. אם לא אושר, קביעת תאריך להוצאתו: \_\_\_\_\_  
 ג. האם פרטי הפעילות אושרו על-ידי הדרג המתנדב? כן/לא.  
 ד. האם בוצעו תיאומים עם גופים נוספים? כן/לא. אם כן, יש לפרט ולצרף העתק של התיאומים.

\_\_\_\_\_

\_\_\_\_\_

- ה. האם יצא דף מידע להורים המפרט את אופי הפעילות? כן/לא.  
 ו. האם הוצא אישור הורים לפי פורמט חוזר מנכ"ל? כן/לא.  
**יש לאסוף את כל אישורי ההורים בכתב, כולל שכב"ג, טרם הפעילות.**





3. כלי רכב

- א. שם חברת ההסעות: \_\_\_\_\_.
- ב. האם נוהל בדיקת אוטובוס מוכר? כן/לא. אם לא, יש לערוך רענון בהתאם לאוגדן הבטיחות.
- ג. רכב בסמינר
  - 1. פרטי הרכב \_\_\_\_\_
  - 2. שם הנהג \_\_\_\_\_ גיל הנהג \_\_\_\_\_
  - 3. מקום הרכב \_\_\_\_\_

4. ביטחון ורפואה

- א. שם חברת האבטחה: \_\_\_\_\_ שם חברת הרפואה: \_\_\_\_\_
  - ב. מספר המלווים: אקדח: \_\_\_\_\_, רובה: \_\_\_\_\_, מע"ר: \_\_\_\_\_, חובש: \_\_\_\_\_, רופא: \_\_\_\_\_
  - ג. שם האחראי לבדיקת המלווים: \_\_\_\_\_, מתי: \_\_\_\_\_, היכן: \_\_\_\_\_
  - ד. האם קיים תיק אבטחת חניון (בחניון לילה ארעי)? כן/לא.  
אם לא, יש לקבוע מועד להגשתו: \_\_\_\_\_
  - ה. (למתחקר: יש לבדוק את תוכנית האבטחה, מספר המאבטחים בלילה, המקום ותיאום החניון.)  
וידוא היכרות עם נוהל פינוי לבית-החולים: כן/לא.  
אם לא, יש לבצע רענון בהתאם לאוגדן הבטיחות.
  - ו. שם האחראי לפינוי: \_\_\_\_\_. שם בית-החולים לפינוי: \_\_\_\_\_.
- היכרות עם מסלול הנסיעה לנקודות הפינוי: כן/לא. אם לא, יש לוודא היכרות עם המסלול טרם הטיוול.**

5. לוחות זמנים: היום הראשון והיום האחרון

א. איסוף החניכים

נקודה	שעה	יעד נסיעה

ב. פיזור החניכים

נקודה	שעה	יעד נסיעה





6. לוגיסטיקה

- א. אופן הבישול: בלוני גז/מדורות/קייטרינג/אחר: \_\_\_\_\_.
1. אספקת בלוני גז. שם החברה: \_\_\_\_\_ . אופן הובלת המכלים: \_\_\_\_\_.
  2. היכרות עם נוהלי הפעלה ובדיקה: כן/לא. אם לא, יש לבצע רענון בהתאם לאוגדן הבטיחות התנועתית.
  3. האם קיים אישור בדיקת אישור טכנאי גז? כן/לא. אם לא, יש לקבוע תאריך: \_\_\_\_\_.
- ב. אמצעי כיבוי אש  
 כמות המטפים: \_\_\_\_\_ . האם קיים אישור בדיקת אישור בדיקה? כן/לא.
- ג. לינה  
 1. סוג הלינה: מבנה/שטח.  
 2. אם לינת שטח, האם ישנים בתוך אוהלים? כן/לא. אם כן, מהו סוגם: \_\_\_\_\_ .  
 3. מקום לינה חלופי: אם לינת שטח, שם המקום: \_\_\_\_\_ .
- ד. חשמל ותאורה  
 1. אופן אספקת חשמל: גנרטור/נקודת חשמל/אין חשמל.  
 2. אם אספקה מגנרטורים: כמות הגנרטורים (כולל חירום): \_\_\_\_\_ .  
 3. אם אספקה מגנרטורים: האם קיימת הזמנה של חשמלאי או הימצאות איומטר? כן/לא.

ה. מספר החניכים: יש למלא את הטבלה הבאה

סה"כ	י"ב	י"א	י	ט'	ח'	ז'	ו'	ה'	ד'	שבט/שכבה

7. עורף הסמינר

- א. פרטי עורף הסמינר:  
 שם: \_\_\_\_\_ טלפון נייד: \_\_\_\_\_ .
- ב. האם קיבל עורף הסמינר העתק מתיק הסמינר ומרשימות החניכים? כן/לא. אם לא, יש לקבוע תאריך לביצוע פעולה זו: \_\_\_\_\_ .

8. פעילות מיוחדת

ציין את סוג הפעילות: \_\_\_\_\_ מתן הוראות בטיחות מיוחדות לפעילויות מיוחדות, כולל וידוא אישור עסק וביטוח צד ג' במידת הצורך.







**9. מיפוי נקודות התורפה ואופן הטיפול בהן.**

יש לפרט בטבלה זו את נקודות התורפה שאופיינו טרם בקרת האיכות ושעלו בבקרת האיכות ואת פתרונן. יש להוסיף שורות במידת הצורך.

נקודת התורפה בפעילות	הסיכון ורמתו (גבוה - בינוני - נמוך)	הפתרון המביא לסיכון נמוך (נסבל)

**10. סיכום**

א. יש לוודא כי נשארו בידי המתחקר ההעתיקים הבאים:

- תיק סמינר.
- תיק אבטחת חניון (לחניון לילה ארעי).

ב. סיכום דו"ח בקרת איכות (יש לכתוב את כל הנקודות שדורשות טיפול):

---



---



---



---

תאריך ביצוע בקרת האיכות: \_\_\_/\_\_\_/\_\_\_

שם המתחקר: \_\_\_\_\_ . שם אחראי הפעילות: \_\_\_\_\_ .

חתימת המתחקר: \_\_\_\_\_ .

בסיום בקרת האיכות יישאר העתק של טופס זה אצל אחראי הפעילות.





**נספח 3: טופס בקרת איכות לפטי"שים**  
**טופס בקרת איכות לפעילות חריגה בתנועת הצופים**

**בקרת איכות מקדימה לפטי"שים\***

(\*פסטיבל, טקס אש, יום שבת, שמחיה, מצעד לפידים)

\* בקרת איכות זה פונה לכמה סוגי פעילויות. יש למלא את הסעיפים הרלוונטים לכל פעילות.

שם האירוע: \_\_\_\_\_ שבת/הנהגה/תנועה/אחר: \_\_\_\_\_  
 תאריך ביצוע הפעילות: \_\_\_\_\_ תאריך ביצוע בקרת האיכות: \_\_\_\_\_

**1. נוכחים בבקרת האיכות**

מס"ד	שם + משפחה	התפקיד	התפקיד בפעילות	הערות
1		מרכז הנהגה/מרכז מפעלים/מרכז הדרכה		
2				
3				

**2. פעילות הכנה**

א. לקחי פעילות ההכנה (התאמת המסלולים, דגשי המתחקר וכדומה):

\_\_\_\_\_

\_\_\_\_\_

ב. סיכום סקר השטח:

\_\_\_\_\_

ג. דו"ח מיפוי השטח והמסלול: הוגש/לא הוגש. אם לא הוגש, תאריך הגשתו: \_\_\_\_\_.

ד. האם מצטרף לפעילות מדריך פעילות מוסמך? כן/לא. אם לא, מי מוביל את הטור: \_\_\_\_\_.

**3. האם מצטרפים לפעילות בוגרים נוספים? יש למלא רק אם אינם מופיעים בטבלה בסעיף 1.**

שם האחראי	תפקיד בפעילות	טלפון נייד





4. אישורים

א. פרטי האישור הבטחוני. אם לא נדרשת הוצאת אישור בטחוני, יש לדרוש הימצאות מלווים רפואיים בהתאם לאוגדן הבטיחות התנועתי.

(למתחקר: יש לבדוק התאמה בין תוכן האישור הבטחוני ובין התכנון בפועל של הטיול.)

מספר האישור	מאבטח (אקדח)	מאבטח (רובה)	מע"ר	חובש	רופא
מצוי בפועל					

- ב. אישור תנועתי: אושר/לא אושר. אם לא אושר, קביעת תאריך להוצאתו: \_\_\_\_\_.
- ג. האם פרטי הפעילות אושרו על-ידי הדרג המתנדב? כן/לא.
- ד. האם בוצעו תיאומים עם גופים נוספים? כן/לא. אם כן, יש לפרט ולצרף העתק של התיאומים.

---



---

- ה. האם יצא דף מידע להורים המפרט את אופי הפעילות? כן/לא.
  - ו. האם הוצא אישור הורים לפי פורמט חוזר מנכ"ל? כן/לא.
- יש לאסוף את כל אישורי ההורים בכתב, כולל שכב"ג, טרם הפעילות.**

5. הסעות

- א. שם חברת ההסעות: \_\_\_\_\_.
- ב. האם נוהל בדיקת אוטובוס מוכר? כן/לא. אם לא, יש לערוך רענון בהתאם לאוגדן הבטיחות.

6. ביטחון ורפואה

- א. שם חברת האבטחה: \_\_\_\_\_. שם חברת הרפואה: \_\_\_\_\_.
- ב. מספר המלווים: אקדח: \_\_\_\_\_, רובה: \_\_\_\_\_, מע"ר: \_\_\_\_\_, חובש: \_\_\_\_\_, רופא: \_\_\_\_\_.
- ג. שם האחראי לבדיקת המלווים: \_\_\_\_\_, מתי: \_\_\_\_\_, היכן: \_\_\_\_\_.
- ד. האם קיים תיק אבטחת חניון (בחניון לילה ארעי)? כן/לא. אם לא, יש לקבוע מועד להגשתו: \_\_\_\_\_ (למתחקר: יש לבדוק את תוכנית האבטחה, מספר המאבטחים בלילה, המקום ותיאום החניון).
- ה. וידוא היכרות עם נוהל פינוי לבית-החולים: כן/לא. אם לא, יש לבצע רענון בהתאם לאוגדן הבטיחות.
- ו. שם האחראי לפינוי: \_\_\_\_\_, שם בית-החולים לפינוי: \_\_\_\_\_.





7. מסלולי הפעילות

א. יש למלא את הטבלה הבאה:

חניון לילה	נקודות ציון במסלול כולל לוחות זמנים		פירוט דגשים לפי דו"ח מיפוי השטח והמסלול	שעת יציאה	שעת כניסה	מסלול	תאריך
	נקודה	זמן					

ב. בדיקת חניון הפעילות

1. האם יש עוד קבוצות מהתנועה שישנות בחניון? כן/לא.
2. אם כן, האם מצריך הדבר נוכחות רופא? כן/לא. אם כן, יש לוודא כי הזמן רופא.

8. לוחות זמנים: היום הראשון

א. איסוף החניכים

יעד נסיעה	שעה	נקודה

9. לוגיסטיקה

- א. מנהלן  
שם: \_\_\_\_\_ . טלפון: \_\_\_\_\_ . מקום בפעילות: \_\_\_\_\_ .
- ב. מכשירי קשר  
שם החברה: \_\_\_\_\_ . מספר המכשירים: \_\_\_\_\_ .
- ג. בלוני גז  
1. שם החברה: \_\_\_\_\_ . אופן הובלת המכלים: \_\_\_\_\_ .  
2. היכרות עם נוהלי הפעלה ובדיקה: כן/לא. אם לא, יש לבצע רענון בהתאם לאוגדן הבטיחות התנועתית.  
3. האם קיים אישור בדיקת אישור טכנאי גז? כן/לא. אם לא, יש לקבוע תאריך: \_\_\_\_\_ .  
ד. אמצעי כיבוי אש  
כמות המטפים: \_\_\_\_\_ . האם קיים אישור בדיקה? כן/לא.  
ה. מים  
1. נקודות מילוי מים: \_\_\_\_\_ . כמות מים לחירום: \_\_\_\_\_ , מקומן: \_\_\_\_\_ .  
2. מפתח מים לפעילות: \_\_\_\_\_ לכל חניך.





- ו. לינה
1. סוג הלינה: מבנה/שטח.
  2. אם לינת שטח, האם ישנים בתוך אוהלים? כן/לא. אם כן, מהו סוגם: \_\_\_\_\_.
  3. מקום לינה חלופי: אם לינת שטח, מהו המקום: \_\_\_\_\_.
- ז. חשמל ותאורה
1. אופן אספקת החשמל: גנרטור/נקודת חשמל/אין חשמל.
  2. אם אספקה מגנרטורים: כמות גנרטורים (כולל חירום): \_\_\_\_\_.
- ח. חניכים (יש למלא את הטבלה הבאה):

שבת/שכבה	ד'	ה'	ו'	ז'	ח'	ט'	י'	יא'	י"ב	סה"כ

10. **עורף הסמינר**
- א. פרטי עורף הסמינר:
 

שם: \_\_\_\_\_ טלפון נייד: \_\_\_\_\_.
  - ב. האם קיבל עורף הסמינר העתק מתיק הסמינר ומרשימות החניכים? כן/לא.
 

אם לא, יש לקבוע תאריך לביצוע פעולה זו: \_\_\_\_\_.
11. **פעילות מיוחדת:** ציין את סוג הפעילות: \_\_\_\_\_ . מתן הוראות בטיחות מיוחדות לפעילויות מיוחדות, כולל וידוא אישור עסק וביטוח צד ג' במידת הצורך.

12. **בנייה מחנאית**
- א. האם הוגשו שרטוטים לכל המבנים? כן/לא.
  - ב. האם כל מבנה מחנאי אושר על-ידי הדרג המתאים? כן/לא.
  - ג. האם מתקיימת בנייה מחנאית-הנדסית? כן/לא. אם כן, האם מהנדס בדק את השרטוטים? כן/לא.
  - ד. האם נוהלי בנייה מחנאית מאוגדן הבטיחות התנועתית ידועים? כן/לא.
  - ה. האם נוהלי חוזר מנכ"ל ידועים? כן/לא.
  - ו. האם נוהלי שימוש בכלי עבודה מאוגדן הבטיחות התנועתית ידועים? כן/לא.
  - ז. יש לוודא כי לכל מבנה קיים טופס אישור מבנה מחנאי.

13. **פסטיבל**
- א. האם קיימים האישורים הבאים:
 

אישור חשמלאי, אישור מהנדס לבמה ולכל הבנייה שעליה? כן/לא.
  - ב. האם קיים תיק אירוע, הכולל מיפוי מפגעי בטיחות, סדר ישיבה, נוהל פינוי בעת אירוע חירום, טלפונים חיוניים, סדרי אבטחה ורפואה, מקום אמצעי כיבוי אש? כן/לא.





14. טקס אש

- א. האם קיים אישור בכתב ממכבי האש? כן/לא. מהן דרישותיו: \_\_\_\_\_.
- ב. האם נוהלי טקס אש מאוגדן הבטיחות התנועתי ידועים? כן/לא.  
האם הנחיות חוזר מנכ"ל ידועות? כן/לא.
- ג. יש לוודא הגשת מרשם טקס האש (בקנ"מ) הכולל: כתובות אש, מרחקי נפילה, ציוד כיבוי אש, מקום החניכים, שטח התחנות הצופיות, מקום האורחים, מקום הבמה, פריסת מערכת החשמל, מקום המלווים החמושים והרפואיים, נקודות הכניסה והיציאה (כולל יציאת חירום). **כן יש לבצע על גבי מרשם מיפוי נקודות תורפה בטיחותיות** (עמודי חשמל, מבנים, בורות וכדומה).

15. מצעד לפידים

- א. האם הנחיות חוזר מנכ"ל ידועות? כן/לא.
- ב. האם כל נוהלי מצעד הפידים מאוגדן הבטיחות התנועתי ידועים? כן/לא.
- ג. האם קיים תיק אירוע למצעד (הכולל מסלול ההליכה, תדריך בטיחות)? \_\_\_\_\_.

16. מיפוי נקודות תורפה ואופן הטיפול בהן.

יש לפרט בטבלה זו את נקודות התורפה שאופיינו טרם בקרת האיכות ושעלו בבקרת האיכות ופתרוןן. יש להוסיף שורות במידת הצורך.

נקודת התורפה בפעילות	הסיכון ורמתו (גבוה – בינוני – נמוך)	הפתרון המביא לסיכון נמוך (נסבל)

17. סיכום

- א. יש לוודא כי נשארו בידי המתחקר ההעתקים הבאים:
- תיק פעילות.
  - תיק אבטחת חניון.
- ב. סיכום דו"ח בקרת איכות (יש לכתוב את כל הנקודות שדורשות טיפול):
- \_\_\_\_\_
- \_\_\_\_\_
- \_\_\_\_\_
- תאריך ביצוע בקרת האיכות: \_\_\_/\_\_\_/\_\_\_
- שם המתחקר: \_\_\_\_\_ שם אחראי הפעילות: \_\_\_\_\_
- חתימת המתחקר: \_\_\_\_\_

בסיום בקרת האיכות יישאר העתק של טופס זה אצל אחראי הפעילות.





**נספח 4: טופס בקרת איכות לקראת פורימון**  
**טופס בקרת איכות לפעילות חריגה בתנועת הצופים**

**בקרת איכות מקדימה לפורימון**

שם האירוע: \_\_\_\_\_ שבת/הנהגה/תנועה/אחר: \_\_\_\_\_  
 תאריך ביצוע הפעילות: \_\_\_\_\_ תאריך ביצוע בקרת האיכות: \_\_\_\_\_

**1. נוכחים בבקרת האיכות**

מס"ד	שם + משפחה	תפקיד	תפקיד בפעילות	הערות
1				
2				
3				

**2. פעילות הכנה: יש לפעול לפי המופיע בסעיף 8.**

**3. האם מצטרפים לפעילות בוגרים נוספים? יש למלא רק אם אינם מופיעים בטבלה בסעיף 1.**

שם האחראי	טלפון נייד	תפקיד בפעילות

**האם מצטרפים לפורימון הורים כדי לסייע בתפעול יום הפורימון? כן/לא.**  
 אם כן, האם הועבר להורים אלה תדריך לגבי תפקידם? כן/לא. אם לא, מתי יועבר התדריך? \_\_\_\_\_.

**4. אישורים**

- א. אישור הנהגתי: אושר/לא אושר. אם לא אושר, קביעת תאריך להוצאתו: \_\_\_\_\_.
- ב. האם בוצעו תיאומים עם גופים נוספים? כן/לא. אם כן, יש לפרט ולצרף העתק של התיאומים.

\_\_\_\_\_

\_\_\_\_\_

**5. רפואה**

יש לוודא קיומו של תיק עזרה ראשונה בשבת: קיים/לא קיים.





6. לוגיסטיקה

- א. בישול צופי: בלוני גז/מדורות (מחק את המיותר).
- שם החברה המספקת גז: \_\_\_\_\_ . אופן הובלת המכלים: \_\_\_\_\_ .
  - היכרות עם נוהלי הפעלה ובדיקה: כן/לא. אם לא, יש לבצע רענון בהתאם.
  - האם קיים אישור בדיקת טכנאי גז? כן/לא. אם לא, יש לקבוע תאריך: \_\_\_\_\_ .
  - אמצעי כיבוי אש: כמות המטפים: \_\_\_\_\_ . האם קיים אישור בדיקה? כן/לא.
- ב. מים
- נקודות מילוי מים: \_\_\_\_\_ .
- ג. חשמל ותאורה
- אופן אספקת חשמל: גנרטור/נקודת חשמל/אין חשמל.
  - אם אספקה מגנרטורים: כמות הגנרטורים: \_\_\_\_\_ .
  - אם אספקה מגנרטורים: יש לבצע הזמנת חשמלאי להתקנת הגנרטור.
  - חניכים ואורחים. יש למלא את הטבלה הבאה על מנת ליצור צפי משתתפים.

שבט/שכבה	ד'	ה'	ו'	ז'	ח'	ט'	י'	יא'	י"ב	סה"כ

האם ישתלבו בפעילות משתתפים צעירים מכיתה ד'/חניכי צמי"ד? כן/לא. אם כן, יש לכתוב הנחיות ספציפיות למשתתפים אלה.

7. פעילות מיוחדת מספק חוץ:

ציין את סוג הפעילות: \_\_\_\_\_ , מתן הוראות בטיחות מיוחדות לפעילויות מיוחדות, כולל וידוא אישור עסק וביטוח צד ג' במידת הצורך.

8. בנייה מחנאית

- האם הוגשו שרטוטים לכל המבנים? כן/לא.
- האם כל מבנה מחנאי אושר על-ידי הדרג המתאים? כן/לא.
- האם הוגשה תוכנית כוללת לכל שטח השבט, כולל מבנים מחנאיים, מבנים מחנאיים-הנדסיים, תחנות פעילות? כן/לא.
- האם הוגשה תוכנית, המפרטת את סך השכב"ג הנדרש להקים את הפורימון, לרבות מספר אנשי הצוות לכל מבנה, כמות שעות העבודה הנדרשת, לוי"ז הכנות לפורימון, לוי"ז ליום ההקמה, לוי"ז ליום הפורימון, לוי"ז לפירוק? כן/לא.
- האם כל התוכניות שהוגשו אושרו על-ידי המתחקר? כן/לא.
- האם מתקיימת בנייה מחנאית-הנדסית? כן/לא. אם כן, האם מהנדס נתן ייעוץ למרכז ההנהגה או לכל מי שהוסמך על-ידי מנהל הבטיחות של תנועה הצופים לבצע תחקור? כן/לא.
- האם נוהלי בנייה מחנאית מחוזר מנכ"ל ידועים? כן/לא.
- האם נוהלי שימוש בכלי עבודה ידועים? כן/לא.







ח. יש לוודא כי לכל מבנה קיים תיק מבנה מחנאי.

הטופס נמצא בלוח הקבצים באתר מחלקת בטיחות:

 [http://www.safety.zofim.org.il/file\\_board.asp?troop\\_id=79352464](http://www.safety.zofim.org.il/file_board.asp?troop_id=79352464)

ט. כל בנייה מחנאית-הנדסית תאושר לשימוש כמתקן בפורימון על-ידי מרכז ההנהגה, או מי שמינה מטעמו, על סמך טופס אישור המבנה המקורי בסיום הבנייה וטרם תחילת השימוש במתקן.

### אם צוין באחת מן התשובות "לא", אין לאשר את ביצוע הפורימון.

#### 9. מיפוי השבט

- א. האם קיימים האישורים הבאים: אישור חשמלאי (במידת הצורך), אישור מהנדס לבמה (במידת הצורך) ולכל הבנייה שעליה (גשר תאורה וכדומה)? כן/לא.
- ב. האם קיים תיק אירוע, הכולל מפת מפגעי בטיחות, נוהל פינוי בעת אירוע חירום, טלפונים חיוניים, מקום אמצעי כיבוי אש? כן/לא.
- ג. יש לצרף את טבלת נקודות התורפה שמופיעה בסעיף 12 של טופס זה.

### אם צוין באחת מן התשובות "לא", אין לאשר את ביצוע הפורימון.

#### 10. טקס אש (אם מתקיים)

- א. האם קיים אישור בכתב ממכבי האש? כן/לא. מהן דרישותיו: \_\_\_\_\_.
- ב. האם נוהלי טקס אש מאוגדן הבטיחות התנועתי ידועים? כן/לא.
- ג. יש לוודא הגשת מרשם טקס האש (בקנ"מ), הכולל כתובות אש, מרחקי נפילה, ציוד כיבוי אש, מקום החניכים, שטח התחנות הצופיות, מקום האורחים, מקום הבמה, פריסת מערכת החשמל, מקום המלווים החמושים והרפואיים, נקודות הכניסה והיציאה (כולל יציאת חירום). כן, יש לבצע על גבי מרשם מיפוי נקודות תורפה בטיחותיות (עמודי חשמל, מבנים, בורות וכדומה).

### אם צוין באחת מן התשובות "לא", אין לאשר את ביצוע הפורימון.

#### 11. יש לוודא כי נשארו בידי המתחקר ההעתיקים הבאים:

- תיק אישורי מבנה לתחנות הצופיות, כולל ניהול סיכונים לכל תחנה.
- רישוי עסק + ביטוח של מפעילים חיצוניים (לדוגמא: מתנפחים).

#### 12. מיפוי נקודות התורפה ואופן הטיפול בהן: יש לפרט בטבלה זו את נקודות התורפה שאופיינו

טרם בקרת האיכות ושעלו בבקרת האיכות, ואת פתרונו. יש להוסיף שורות במידת הצורך.





אחריות	הפתרון המביא לסיכון נמוך (נסבל)	הסיכון ורמתו (גבוה - בינוני - נמוך)	נקודת התורפה בפעילות
מרכז צעיר עם ארבעה שכב"גיסטים	6 מתקני משקה יהיו פזורים בשבט, וכל 45 דקות יבוצע סבב מילוי.	סביר (אם יהיה יום חם)	<u>לדוגמה:</u> אם יהיה יום חם, יש חשש להתייבשות או תשישות של המשתתפים.

**סיכום .13**

סיכום דו"ח בקרת איכות (יש לכתוב את כל הנקודות שדורשות טיפול):

---



---



---

תאריך ביצוע בקרת האיכות: \_\_\_/\_\_\_/\_\_\_

שם המתחקר: \_\_\_\_\_ . שם אחראי הפעילות: \_\_\_\_\_ .

חתימת המתחקר: \_\_\_\_\_ .

**העתק מבקרת האיכות יימסר למרכז השבט**





## נספחי בטיחות לפורימון

### הנחיות כלליות לביצוע מתקני פורימון מורכבים

- ✓ מתקן הכולל צירים: גובהו המקסימלי יהיה 4.5 מ'.
- ✓ מתקן הכולל זווית גלישה: הזווית לא תעלה על 30 מעלות.
- ✓ מתקן הכולל תנועה על גלגלים: גובהו הכולל של המתקן לא יעלה על 3 מ'.
- ✓ השימוש בגלגלות לשם קשירת חניכים אפשרי כאשר הגובה המקסימלי של החניך הוא 1/2 מ'. מעבר לכך ניתן לבצע פעולה זו רק על-ידי מפעיל חיצוני שמקצועו מדריך גלישה.

אירועי בטיחות בפורימון 2005		
המתקן	הפציעה	תיאור המקרה
שור זועם	שבר ביד	חניך נפל מהמתקן ושבר את ידו.
נפילה למים	חתך עמוק ברגל	חניך נפל למתקן מים מאולתר ונפגע מברזל בולט.
מגלשה	חתך ברגל	חניך נחתך ברגלו ממסמר בולט.
בררכת בוץ	שברים באף	בשני מקרים שונים שברו שני חניכים אף בבררכת הבוץ.
יום עבודה לפורימון	התחשמלות	שכב"גיסט תקע בזנ"ט 1/2 מטר מעמוד חשמל ופגע בכבל מתח.
יום עבודה לפורימון	חבלה בראש	שכב"גיסט נפגע מבזנ"ט.
אירועי "כמעט ונפגע" בפורימון 2005, שדווחו על-ידי השבטים		
פירוק מתקן פורימון	נפילת מתקן מחנאי	מגדל נפל בסמיכות למרכז שבט.
בניית מבנים הנדסיים	בנייה בשונה מאישור התוכנית	בעת בדיקת המבנים בשבט על-ידי צוות ההנהגה נמצא כי המבנים נבנו שלא לפי אישור התוכנית. לכן הם לא הופעלו בפורימון.
שתייה	שתיית בניזן מג'ריקן	חניכה שתתה בניזן מג'ריקן; לא סומן באופן בולט שהוא מכיל בניזן.





## כרך ג' – טיולים

### תוכן העניינים

103	<b>פרק 1: שמונה שבועות לפני הטיול</b>
103	1. איסוף מידע
103	2. קביעת אחראי הטיול ומסלולו
104	3. קביעת אזור הטיול ומסלוליו
104	4. עדכון ראש השבט
105	<b>פרק 2: שבעה שבועות לפני הטיול</b>
105	1. ביצוע סקר שטח
105	2. הוצאת אישורים בטחוניים
105	3. טיולים בשטחי אש
105	4. תיאום עם גופי חוץ
105	5. תיאום עם עורף הטיול
106	<b>פרק 3: שישה שבועות לפני הטיול</b>
106	1. הזמנת מדריך מוסמך לטיול ההכנה
106	2. הכנת תקציב לטיול
106	3. הוצאת חוזר להורי המדריכים לטיול ההכנה
106	4. הזמנת אוטובוסים
106	5. תיאום מקום לינה חלופי
107	<b>פרק 4: חמישה שבועות לפני הטיול</b>
107	1. הוצאת אישור תנועתי לטיולי הכנה וביצוע
107	2. ביצוע בקרת איכות רמה ממונה
107	3. בדיקת הציוד לקראת הטיול
107	4. הזמנת אמצעי קשר
107	5. הזמנת מאבטחים ומלווים רפואיים
108	6. הכנת תיק טיול לטיול הכנה
108	<b>פרק 5: ארבעה שבועות לפני הטיול</b>
108	1. ביצוע טיול הכנה
108	2. הוצאת חוזר להורים
109	<b>פרק 6: שלושה שבועות לפני הטיול</b>
109	1. ביצוע בקורת איכות למדריכים
109	2. הכנת חלופות למקרה שינוי במזג האוויר
109	3. העברת מידע על הפעילות להורים/אסיפת הורים





## כרך ג' - טיולים

### תוכן העניינים - המשך

109	<b>פרק 7: שבועיים לפני הטיול</b>
109	1. הכנת הציוד
109	2. בקרת איכות רמה ממונה
109	3. איסוף שמות המלווים ומתנדבים זמניים
110	<b>פרק 8: שבוע לפני הטיול</b>
110	1. עדכון רשימת המבטחים
110	2. הכנת תיק הטיול
110	3. הכנת תוכנית אבטחת חניון
110	4. הוצאת רשימות החניכים
110	5. תדריך שכבה בוגרת ומלווים בוגרים
110	6. בדיקת מזג האוויר והמצב הבטחוני
111	<b>פרק 9: בוקר הטיול</b>
111	1. בדיקת מזג האוויר
111	2. בדיקה ותדריך של המאבטחים והמלווים הרפואיים
111	3. נקודת הכינוס
111	4. תדריך השכבה הבוגרת
111	5. סריקה ובדיקה של האוטובוסים
112	6. העמסת הציוד
112	7. בדיקת רשימות שמיות ואישורי הורים
112	8. העברת רשימת בעיות בריאות לגורם הרפואי הבכיר
112	9. רישום מספרי הטלפונים של בעלי התפקידים בטיול
112	10. תדריך הנהג
112	11. עליית החניכים על האוטובוס
112	12. קריאת שמות
112	13. עדכון הרמה הממונה, עורף הטיול וראש השבט
112	14. חניות ועצירות
113	<b>פרק 10: לפני הכניסה למסלול</b>
113	1. בדיקת מזג האוויר
113	2. בדיקת עומס המטיילים
113	3. בדיקת ציוד החניכים
113	4. הגדרת בעלי תפקידים
113	5. מקום רכב הפינוי
113	6. דיווח לרמה הממונה ולעורף הטיול





תוכן העניינים – המשך

**פרק 11: מהלך הטיול** ..... 114

1. וידוא שתייה ..... 114

2. מפקד חניכים ..... 114

3. נוהל חציית גבים ..... 114

4. סדר הפעולות במקרה של נפגעים ..... 114

5. נוהל כניסה למים ..... 114

6. הליכה סמוך לכבישים, על שפת כבישים וחצייתם ..... 115

7. תנועה ליד מסילת ברזל ..... 115

8. תנועה בשטח כפרי ובמשקים חקלאיים ..... 115

9. שטחי אימונים ושטחי אש של צה"ל וגורמי ביטחון שונים ..... 116

10. תנועה בנחלים ובוואדיות ..... 116

11. תנועה בשטח הררי ..... 116

12. תנועה באזורים צחיחים ..... 116

13. פעילות לילה ..... 117

14. סיורים במפעלי חרושת ..... 117

15. כניסה למערות ולחורבות ..... 117

**פרק 12: דגשים והנחיות לפעילויות שאינן בכרך הטיולים** ..... 118

**פרק 13: ביציאה מהמסלול** ..... 119

1. דיווח לרמה הממונה ולעורף הטיול ..... 119

2. בדיקת אוטובוסים ..... 119

3. קריאת שמות החניכים ..... 119

4. תדרוך הנהג ..... 119

**פרק 14: חניון לילה** ..... 119

1. תדרוך המאבטחים, החובשים והמלווים ..... 119

2. תדרוך המדריכים ..... 119

3. תדרוך החניכים ..... 119

4. לינה באכסניה ..... 119

5. מדריך תורן ..... 119

**פרק 15: בטיחות לאחר טיול** ..... 120

1. פיזור החניכים ..... 120

2. נקודת פיזור החניכים ..... 120





תוכן העניינים – המשך

3. פיזור בציר ..... 120

4. מילוי דו"חות פציעה ..... 120

5. דו"ח מיפוי השטח והמסלול ..... 120

**נספחים**

נספח 1: מיפוי השטח והמסלול ..... 121

נספח 2: תוכנית אבטחת חניון ..... 122

נספח 3: תיק טיול ..... 126

נספח 4: בקרת איכות רמה ממונה ..... 127

נספח 5: תכולת תיק ע"ר, חובש ורופא ..... 138

נספח 6: תדריך בטיחות של אחראי הטיול לבעלי התפקיד בטיול (בוגרים וצעירים) ..... 140

נספח 7: נוהל חציית גבים ..... 148

נספח 8: נוהלי פתיחה באש ..... 150

נספח 9: מקורות לקבלת מידע בנושא טיולים ..... 151

נספח 10: טופס אישור הורים ..... 152

נספח 11: טבלת שליטה – מלווים ..... 153

נספח 12: טופס התנדבות למלווים זמניים ..... 153

נספח 13: דוגמאות לתעודות ..... 154

נספח 14: סמכויות הגופים העוסקים בבטיחות וביטחון ..... 155

נספח 15: נוהל פינוי ודיווח ..... 156





## הערה: הכנות לפני הטיול

על-מנת להבטיח את הבטיחות בטיול יש לבצע כמה פעולות מקדימות כחודשיים לפניו.  
**אם אין אפשרות לבצע את תהליך שמונת השבועות לפני הטיול, יש לבצע את כל הפעולות הקודמות על-פי חוברת זו לפי רצף הזמנים.**

## פרק 1: שמונה שבועות לפני הטיול

### 1. איסוף מידע:

שלב זה הכרחי על-מנת ללמוד מנסיונו ומנסיונם של אחרים. ניתן לקרוא סיכומי טיולים קודמים, דו"חות מיפוי השטח והמסלול, וכן להיעזר במידע מקוון באינטרנט:



 [http://www.safety.zofim.org.il/file\\_board.asp?troop\\_id=79352464](http://www.safety.zofim.org.il/file_board.asp?troop_id=79352464)

### 2. קביעת אחראי הטיול ומסלול

**א. הגדרה:** ש"ש או מדריך בוגר או מתנדב בתנועת הצופים מעל גיל 18, שעבר הסמכת ראש טור תנועתית. באחריותו לקיים את הטיול על מרכיביו החינוכיים, הארגוניים, הבטיחותיים והבטחוניים (ככלל יהיה מרכז השבט אחראי הטיול והכנותיו). עובד תנועה נדרש לעבוד הסמכה זו באופן חד-פעמי עם כניסתו לתפקיד. מתנדב או שכיר שאינו עובד קבוע (לדוגמה: מדריך שכבה, ראש שבט) בתנועת הצופים יעבור הסמכה כל 12 חודשים.

### ב. תפקידי אחראי הטיול

1. לקיים את הטיול בהתאם להוראות הבטיחות והביטחון המתחייבות מתוכן הטיול וממסלולו.
2. להבהיר לכל אחד מבעלי התפקידים בטיול את אחריותו לשלומם של המטיילים ולתוכן הטיול.
3. להיות פוסק אחרון בנושאים ובחילוקי דעות, הנוגעים לכל משתתפי הטיול, ובכלל זה בעלי התפקידים בו. האחראי יתייעץ עם המלווים, ואם תידרש החלטה – הוא שיכריע.
4. לוודא כי נותני השירותים (המסיעים, המדריכים, המלווים החמושים והרפואיים, ספקי חוץ) עובדים על-פי "תו התקן" ונושאים תעודות, המאשרות את כשירותם לתפקיד שהם מבצעים.
5. לתדרך את המלווים החמושים בהוראות הביטחון ובהוראות הפתיחה באש.
6. לרכז במהלך הטיול לקחים והתרשמויות, שיש בהם כדי לסייע בכל טיול אחר, ובכלל זה הערות לגבי התאמת המסלול, ולהעביר אותם לרמה הממונה.
7. בטיול הנמשך כמה ימים: לערוך מדי ערב שיחה עם בעלי התפקידים בטיול על מנת לקבל משוב ולתת הנחיות להמשך.
8. לקחת חלק בתהליך ההכנה של הטיול על כל שלביו: השתתפות בטיול ההכנה; השתתפות בתדריך הבטיחות לפני הטיול; והשתתפות בפגישה אחת לפחות עם צוות ההדרכה.
9. לשמור על קשר דיווח עם עורף הטיול.







**ג. תפקידי אחראי המסלול (ראש טור)**

1. לקיים את הטיוול בהתאם להוראות הבטיחות והביטחון, המתחייבות מתוכן הטיוול וממסלולו.
2. לתדרך את המלווים (הרפואיים, המאבטחים והמתנדבים) ולפזרם לאורך טור ההליכה.
3. להבהיר לכל אחד מבעלי התפקידים בטיוול את אחריותו לשלומם של המטיילים ולתוכן הטיוול.
4. לרכז במהלך הטיוול לקחים והתרשמויות, שיש בהם כדי לסייע בכל טיוול אחר, ובכלל זה הערות לגבי התאמת המסלול, ולהעביר אותם לרמה הממונה.
5. בטיוול הנמשך כמה ימים: לערוך מדי ערב שיחה עם בעלי התפקידים בטיוול על מנת לקבל משוב ולתת הנחיות להמשך.
6. לקחת חלק בתהליך ההכנה של הטיוול על כל שלביו: השתתפות בטיוול ההכנה; השתתפות בתדריך הבטיחות לפני הטיוול; והשתתפות בפגישה אחת לפחות עם צוות ההדרכה.

**3. קביעת אזור הטיוול ומסלוליו:**

יש להתחשב בכמה שיקולים: עונת הטיוול; התאמת סוג המסלולים לגילם ורמתם של החניכים, וקיום מקום לינה קרוב. ראו את הקישור למוקד טבע:

 <http://192.117.141.2/MokedTeva/website/mokedteva.new/tools/?tools=age%20limit&dHlight>

אם יוצאים לטיוול חניכי צמי"ד (קבוצת צמי"ד או חניכי צמי"ד המשולבים פרטנית), יש להתייחס להוראות הבטיחות התנועתיות בנושא. ראו כרך א' - כללי, פרק 10, עמ' 33. בשלב זה מומלץ להתייעץ עם מדריך טיולים.

**4. עדכון ראש השבט:**

יש לעדכן את ראש השבט לגבי אזור הטיוול והמסלולים שנקבעו.





## פרק 2: שבעה שבועות לפני הטיול

### 1. ביצוע סקר שטח:

- לאחר שנקבעו מסלולי הטיול, יש לבצע סקר שטח (הוא יסייע לנו בהמשך). יש לבדוק את מקום הלינה שבחרנו. אם בחרנו בחניון לילה ארעי, יש להקפיד על כמה נקודות: א. מקום החניון הארעי לא יהיה סמוך למצוק או מדרון, תחת קו מתח חשמלי, בקרבת תחנת דלק, כביש, מטווח, מפעל וחניון רכב, או סמוך למפגע בטיחותי אחר כלשהו. ב. דרך הגישה לחניון הארעי תהיה נוחה ובטוחה לתנועת כלי הרכב. אין למקם אזורי לינה על צירים – גם אם אינם בשימוש. יש להבטיח כי רכבי השטח לא יגיעו לאזור הלינה – גם לא בטעות. ג. השטח יחולק לאזורי לינה, אוכל, ציוד, פעילות מחנאית, חניה, שירותים, מרפאה ואזור בישול. ד. יש לתכנן את חניית הרכבים מחוץ לתחום הלינה. יש לקבוע הפרדה פיזית בין אזורי הלינה למקום שיש בו גישה לכלי רכב. ה. אם רוצים למקם את החניון בתחום שמורת טבע של רשות הטבע והגנים, יש לבצע תיאום מראש באמצעות טופס "חריגה מחוק רשות הטבע והגנים" דרך מטה ההנהגה והתנועה. הטופס מצוי בלוח הקבצים של אתר הבטיחות התנועתי:

 [http://www.zofim.org.il/file\\_board.asp?troop\\_id=79352464](http://www.zofim.org.il/file_board.asp?troop_id=79352464).

### 2. הוצאת אישורים בטחוניים (לטיולי ההכנה והביצוע):

- טופס בקשת התיאום לטיול, הנערך באזורים 2 ו-3, יועבר ללשכת התיאום עד 14 יום לפני המועד המתוכנן ליציאה: [mokedteva.co.il](http://mokedteva.co.il) – מערכת תיאום טיולים, מטיילי מערכת החינוך. לטיול הנערך באזור 1 יוגש טופס הבקשה **לא יאוחר מ-21 יום לפני היציאה**. יש לוודא כי הטלפון שיילקח בטיול הוא המספר המופיע באישור הבטחוני. האחראי בשטח, המצוין באישור, יהיה אחראי הפעילות בפועל ונוכח במסלול/חניון. באישור הבטחוני יש לציין במדויק גם את נתיב התנועה מנקודת היציאה לנקודת היעד.

### 3. טיולים בשטחי אש:

- ככלל מאפשר צה"ל לטייל בשטחי אש באישור מיוחד רק בסופי שבוע, חגים דתיים ובחופשות חול-המועד של סוכות ופסח. טיולים בשטחי אש לא במועדים אלה לא יאושרו.

### 4. תיאום עם גופי חוץ:

- יש לבצע תיאום בכתב עם הגופים שאתם באים במגע בטיול: קק"ל, רשות הטבע והגנים ופקחים רלוונטיים. אם מתקיים טיול בשמורת טבע ומתוכננת הליכה לא לפי סימון השבילים, יש לבצע תיאום מראש באמצעות טופס "חריגה מחוק רשות הטבע והגנים" דרך מטה ההנהגה והתנועה. הטופס מצוי בלוח הקבצים של אתר הבטיחות התנועתי:

 [http://www.zofim.org.il/file\\_board.asp?troop\\_id=79352464](http://www.zofim.org.il/file_board.asp?troop_id=79352464).

### 5. תיאום עם עורף הטיול ועדכנו לגבי פרטי הטיול.





## פרק 3: שישה שבועות לפני הטיול

### 1. הזמנת מדריך טיולים מוסמך לטיול ההכנה:

על-מנת להוביל את הטיול יש צורך במדריך טיולים מוסמך (על-פי הגדרות משרד החינוך, חוזר מנכ"ל סה/9(ג), ניסן התשס"ה, מאי 2005).

### 2. הכנת תקציב לטיול:

יש לבנות תקציב סגור. מתואם לתקציב השנתי, לטובת קיום הפעילות בשיתוף ראש השבט והגזבר. בתקציב יש לכלול סעיף עבור קופת פינניים במקרה הצורך.

### 3. הוצאת חוזר להורי המדריכים (חניכי השכב"ג) לטיול ההכנה:

יש לוודא כי באישור ההורים מופיעים כמה פרטים: שם החניך, פרטי הטיול, כולל פעילויות מיוחדות המתקיימות במהלכו, הצהרת בריאות של החניך וכן השמות והחתימה של ההורים (ראו בכרך זה נספח 10, עמ' 152). חניך, שלא יציג אישור הורים בכתב, לא יוכל להשתתף בפעילות. את האישורים יש לשמור במקום זמין לאחראי הטיול.

### 4. הזמנת אוטובוסים:

יש לוודא עם חברת ההסעה כי היא עומדת בתקני משרד החינוך להסעת תלמידים (ראו בפרק "בוקר הטיול"). שעות הנהיגה והמנוחה של הנהג יהיו בהתאם למשרד התחבורה, תקנה 168. ראו את הקישור לקובץ באתר הבטיחות התנועתית:

 [http://www.zofim.org.il/pics/file\\_board/20168%תקנה20-%20נהיגה20-%20שעות20נהיגה20.doc](http://www.zofim.org.il/pics/file_board/20168%תקנה20-%20נהיגה20-%20שעות20נהיגה20.doc)

יש להתחשב בנתון זה בעת ביצוע ההזמנה.

### 5. תיאום מקום לינה חלופי:

יש לבצע תיאום בכתב למקום לינה חלופי בגלל תנאי מזג-אוויר לא נוחים הן לטיול ההכנה הן לטיול הביצוע.





## פרק 4: חמישה שבועות לפני הטיול

### 1. הוצאת אישור תנועתי לטיולי הכנה וביצוע באתר התנועתי (www.zofim.org.il):

יש להקפיד שיופיע בבקשה התנועתית: האישור הבטחוני, ציון מספר האישור הבטחוני, התאמה בתוכן הפעילות, גיל המשתתפים, מספר המשתתפים, כמות האבטחה והאחראי בשטח. האישור התנועתי יאושר על-ידי רמה ממונה רק לאחר ביצוע בקרת איכות.

### 2. ביצוע בקרת איכות רמה ממונה:

על-פי נספח 4, עמ' 127.

### 3. בדיקת הציוד לקראת הטיול:

לפני הטיול יש לבדוק את תקינות הציוד: הרכבת אוהלים; סימון ג'ריקנים – הפרדה בין משקאות לחומרים אחרים. יש לפעול על-פי הנהלים אשר מופיעים בכרך א' – כללי, פרק 8, עמ' 28: תקינות מטפי כיבוי אש (לכל מטפה דרוש אישור טכנאי כתוב אחת לשנה); ציוד הגז (אחת לחצי שנה יש לבדוק את ציוד הגז אצל טכנאי מוסמך: מומלץ לפני פעילות הקיץ ולפני טיול חנוכה) יש לקבל על כך אישור תקינות בכתב; ציוד חשמל (את הציוד שאינו תקין או נראה לא תקין יש לשלוח לתיקון; אין לבצע תיקוני חשמל אלא על-ידי חשמלאי). בבדיקת הציוד יש לקיים גם את נוהלי התנועה בנושא אחסון חומרים וכלים והשימוש בהם המופיעים בכרך א' – כללי, פרק 8, עמ' 28.



### 4. הזמנת אמצעי קשר:

הזמנת המכשירים תיעשה בהתאם לאופי הטיול ולכללים הבאים:

- כל אחראי טיול יצייד במכשיר טלפון נייד ויישא אותו במהלך כל הטיול.
- בזמן הפיצול לקבוצות, כשאין קשר עין ביניהן, יימצא מכשיר קשר/טלפון נייד בכל קבוצה.
- בפיצול לקבוצות טיול המחולק לטורים ובו מעל 400 חניכים, יש למקם חפ"ק אזורי המצויד ברופא ובאמצעי קשר לטורים המטיילים.
- בחניון מרובה מטיילים יצוידו המלווים החמושים במכשיר קשר/טלפון סלולרי.
- במהלך טיול ההכנה יש לבדוק את הקליטה של האמצעים השונים, ולבחור אמצעי תקשורת מתאימים לאזור ולאופי הטיול, כדי שתתאפשר תקשורת חוץ בכל שלבי הטיול.

### 5. הזמנת מאבטחים ומלווים רפואיים:

יש להזמין מספר מאבטחים ומלווים רפואיים על-פי הדרישות המופיעות באישור הבטחוני. להלן נוהלי שמירת לילה: ההנחיות לגבי מספר המאבטחים משתנות מעת לעת על-פי הערכות המצב של אגף הביטחון במשרד החינוך. יש לתכנן את האבטחה לפי האישור הבטחוני.

#### א. בלינת מבנה

- יש לקבל הנחיות נקודתיות בהתאם לאזור הלינה בארץ לפי הנחיות האישור הבטחוני וחוזר מנכ"ל.
- נכון למועד הפצת אוגדן זה (ספטמבר 2009), הלינה של 100 חניכים לכל היותר בתוך מבנה נעול ביישוב באזורים 2, 2א ו-3 פטורה מליווי חמוש. עם זאת יש לפעול לפי ההנחיות באישור הבטחוני.





**ב. בלינת שטח**

1. אחראי הטיול יכין תוכנית אבטחה לחניון, יתדרך את השומרים בהתאם (ראו נספח 2, עמ' 122), ויפעל לפי הנחיות חוזר מנכ"ל לגבי חניון לילה.

**6. הכנת תיק טיול לטיול הכנה:**

בשלב זה יש להכין את תיק הטיול לטיול ההכנה (ראו נספח 3, עמ' 126), ולגבי לינה – גם את תיק אבטחת החניון.



**פרק 5: ארבעה שבועות לפני הטיול**

**1. ביצוע טיול הכנה**

- א. הגדרת טיול הכנה: פעילות מקדימה לטיול ביצוע.
- מטרתה לבצע הכנות מיטביות לטיול הביצוע עם החניכים (חניכי השכב"ג/צוות ההדרכה הצעיר).
- ככלל יהווה טיול ההכנה תנאי לביצוע הטיול, שעבורו מתקיימת ההכנה.
- ב. יש להתייחס לטיול זה כאל כל טיול ולפעול לפי הנחיות כרך זה.

**אם לא בוצע טיול הכנה, יוזמנו לטיול הביצוע מדריכי טיולים מוסמכים לפי המפתח הבא:**

- א. עד 100 חניכים:
- מדריך מוסמך ושני בוגרים נוספים, שביצעו את הטיול בשלושת החודשים האחרונים.
- ב. בין 101-200 חניכים:
- מדריך מוסמך ושלושה בוגרים, שביצעו את הטיול בשלושת החודשים האחרונים.
- ג. בין 201-300 חניכים:
- שני מדריכים מוסמכים ושלושה בוגרים, שביצעו את הטיול בשלושת החודשים האחרונים.
- ד. בין 301-500 חניכים:
- שלושה מדריכים מוסמכים ושלושה בוגרים, שביצעו את הטיול בשלושת החודשים האחרונים.

בעת הטיול יתדרך מדריך הטיולים המוסמך ויפרט את נקודות הכשל במסלול ופתרון. מדריך הטיולים המוסמך והבוגרים שביצעו את המסלול יובילו את הקבוצות.

**טופס מיפוי שטח (נספח 1, עמ' 121):**

בטיול ההכנה יהיו שותפים כל משתתפי הטיול למיפוי על מנת ליצור שפה אחידה לכל מי שישתתף כמוביל קבוצה בטיול הביצוע. אחראי הטיול יסכם ויחתום על הטופס, יפיץ אותו למשתתפי טיול ההכנה ויעביר טופס זה לרמה ממונה בבקרת האיכות לפני ביצוע הטיול בפועל.

**2. הוצאת חוזר להורים:**

הכולל טופס אישור הורים, תוכן מפורט של הפעילות המתקיימת, מספר עורף טיול ותאריך לאסיפת הורים (ראו בכרך זה, פרק 3, סעיף 3, עמ' 106).





## פרק 6: שלושה שבועות לפני הטיול

### 1. ביצוע בקרות איכות למדריכים:

בנוסף להיבט ההדרכתי יש לבדוק בבקרות האיכות גם את ההיבט הבטיחותי לפי דו"ח מיפוי השטח.

### 2. הכנת חלופות למקרה שינוי במזג האוויר:

יש להכין חלופות (כולל מקום לינה) לכל מקרה, שמזג האוויר לא יאפשר את קיום הטיול במתכונתו.

### 3. העברת מידע על הפעילות להורים/אסיפת הורים:

מומלץ לבצע פעמיים בשנה אסיפת הורים, ובמהלכה להעביר מידע על פעילויות השבט בתקופה הקרובה, כולל טיולים – בייחוד לשכבות הצעירות ולקבוצות החדשות בשבט.

לקראת הטיול חשוב למסור את המידע הבא:

- א. היכרות עם אחראי הטיול/המסלול ופירוט הכשרתו לקראת הטיול.
  - ב. המטרות החינוכיות של הטיול ופירוט תוכנית ההדרכה לכל שכבה.
  - ג. היכרות עם צוות ההדרכה.
  - ד. אזור הטיול לכל שכבה. מומלץ להביא מפה ולסמן בה את המסלולים ואת מקומות הלינה.
  - ה. ביטחון ובטיחות: הצגת תהליך הטיול, כולל מפת השטח, הוצאת אישורים, תדריכים ובקרות האיכות של רמה ממונה, תדריכי בטיחות, טיול הכנה, מספר המלווים הרפואיים והחמושים בטיול וכל מידע שיכול לסייע בתחום זה.
1. תקציב הטיול.
  2. פירוט פעילות מיוחדת המתקיימת במסלול ומתן רשימת ציוד מיוחד, שצריכים להביא לטיול.



## פרק 7: שבועיים לפני הטיול

### 1. הכנת הציוד:

יודא כי כל הציוד תקין. ראו את הנהלים המופיעים בכרך זה, פרק 4, סעיף 3, עמ' 107.

### 2. בקרת איכות רמה ממונה:

על-פי נספח 4, עמ' 127. בשלב זה יש לבדוק התנגשות/עומס מסלולים לטיולי צופים באתר האינטרנט על-ידי הפקת הדו"ח המתאים, ולבצע תיאום עם מת"ן (מועצת תנועות הנוער) לנוכחות תנועות נוספות. הליך זה נעשה דרך מטה ההנהגה והתנועה.

### 3. איסוף שמות המלווים ומתנדבים זמניים:

הורים מתנדבים צריכים למלא טופס ביטוח הורים מתנדבים בהתאם לתקנות הביטוח הלאומי (ראו נספח 12, עמ' 153).





## פרק 8: שבוע לפני הטיול

### 1. עדכון רשימת המבוטחים:

ביום סגירת ההרשמה יש לעדכן את רשימת המבוטחים ב"מחשבט".

### 2. הכנת תיק הטיול:

על-פי נספח 3, עמ' 126; והעברת עותק לעורך הטיול ולרמה הממונה.

### 3. הכנת תוכנית אבטחת חניון:

על-פי נספח 2, עמ' 122; והעברת עותק לעורך הטיול ולרמה הממונה.

### 4. הוצאת רשימות החניכים:

יש להוציא רשימות חניכים, הכוללות מעקב אחר ביטוח החניך, מתן אישור הורים ורישום בעיותיו הבריאותיות. עותקים מודפסים יועברו לעורך טיול.

מס"ד	שם משפחה	שם פרטי	ביטוח	אישור ההורים	בעיות בריאות

את הרשימות, יש להוציא בפורמט הבא מ"מחשבט":

דו"חות ◀ מחולל הדו"חות ◀ מפעלים שבט ◀ רשימות עלייה לאוטובוס שבט.

ראו קישור: <http://www.shevet.org.il/zofim/>

### 5. תדריך שכבה בוגרת ומלווים בוגרים:

על-פי נספח 6, עמ' 140. יש להקפיד כי כל הבוגרים והצעירים המלווים את הטיול ייקחו חלק בתדריך.

### 6. בדיקת מזג האוויר והמצב הבטחוני:

יום לפני הטיול יש לברר עם חדר מצב/השירות המטאורולוגי את תנאי מזג האוויר בהתאם לדרישות האישור הבטחוני. כן יש לקיים קשר עם תחנת המשטרה הקרובה לאזור הטיול ו/או החטיבה הצה"לית הרלוונטית ולבצע תיאום סופי. יש להקפיד על התנהגות בהתאם למזג האוויר:

אם ערב הטיול יודיע החזאי כי באזור הטיול ישררו תנאי מזג אוויר קשים מהרגיל, יחליטו מרכז ההנהגה/מחלקה ואחראי הטיול על התאמת הטיול למצב שנוצר; ובמקרה קיצוני – על דחייתו למועד אחר.

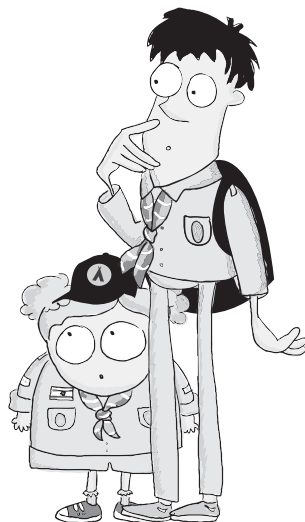



## פרק 9: בוקר הטיול

מומלץ שבבוקר הטיול יגיע ראש השבט לנקודת היציאה לטיול ויסייע למרכז השבט במשימותיו.

### 1. בדיקת מזג האוויר:

- במהלך הטיול יש לבצע כל בוקר בדיקת מזג אוויר מול חדר המצב במשרד החינוך. במקרה הצורך ניתן לבצע שינוי על-פי הנהלים הבאים:
- יש לקבל אישור ממרכז ההנהגה/מחלקה.
  - יש לפנות לחדר המצב לשינוי האישור, ורק לאחר מכן לבצע את השינוי.

### 2. בדיקה ותדרוך של המאבטחים והמלווים הרפואיים

- בדיקת רשיון הנשק ואישור מטווח (ראו נספח 13, עמ' 154) לכל נושאי הנשק.
- בדיקת תעודות המאבטחים.
- בדיקת תעודת חובש, תעודת מע"ר ותעודת רופא לפי המופיע בהגדרות צוות רפואי.
- בדיקת ציוד המלווים הרפואיים: תכולת תיקי ע"ר, חובש ורופא (ראו נספח 5, עמ' 138).
- תדרוך לגבי סריקת נקודת הכינוס, סריקת האוטובוסים ונוהלי פתיחה באש לטיול יועבר בעל-פה ובכתב (ראו נספח 8, עמ' 150).

### 3. נקודת הכינוס (תתקיים במקום שהודיעו עליו להורים מראש)

- סריקת נקודת הכינוס על-ידי המאבטחים: יש להזמין את המאבטחים חצי שעה לפני זמן הגעת החניכים, על-מנת שיסרקו את נקודת הכינוס.
- תכנון נקודת התכנסות: הגדרת חניית רכבים פרטים, הגדרת חניית אוטובוסים, הגדרת בעלי תפקיד בשלב זה (סדרנים וכדומה), על מנת למנוע פגיעה אפשרית של רכב באדם או רכב ברכב.

### 4. תדרוך השכבה הבוגרת:

- תדרוך אחרון לפני הטיול; עדכון אם חלו של שינויים; תדרוך נוסף של כללי זהירות בעת העמסת הציוד (ראו נספח 6, עמ' 140); חלוקה של מספרי טלפונים לשעת חירום לכל השכב"ג.

### 5. סריקה ובדיקה של האוטובוסים

- סריקת האוטובוסים על-ידי המאבטחים.
- וידוא כי גיל האוטובוס אינו עולה על עשר שנים.
- וידוא הימצאות טופס בטיחות חודשי, המאשר את תקינות הרכב, כתנאי לביצוע ההסעה בפועל. הטופס ייחתם על-ידי קצין הבטיחות של חברת ההסעה. (ראו נספח 13, עמ' 154).
- וידוא ההיתר להסעת ילדים ממשרד התחבורה.
- וידוא הימצאות תיק עזרה ראשונה, ערכת מילוט, אלונקה, מיקרופון וטלפון נייד תקינים. על אחראי הטיול לברר את מספר הטלפון הנייד של הנהג ולהעבירו גם לעורף הטיול.
- כמות המים באוטובוס תהיה לפחות 60 ליטרים בעת היציאה לטיולי שטח. כמות מים זו, המיועדת לחירום, תהיה ללא קשר לחישוב המים הכולל של הטיול.







6. **העמסת הציוד**

- א. אין להניח ציוד במעברים, אלא רק במקומות המיועדים למטען.
- ב. בתא הנוסעים לא יימצאו מכלי דלק, מכלי גז או חומרים דליקים אחרים.
- ג. יש לצאת לטיול עם ג'ריקנים מלאים במים.

7. **בדיקת רשימות שמיות ואישורי הורים:**

יש לוודא כי רשימת השמות כוללת את כל המלווים ואת נהג האוטובוס.

8. **העברת רשימת בעיות בריאות לגורם הרפואי הבכיר בטיול:**

יש לרכז את רשימת בעיות הבריאות אצל הגורם הרפואי הבכיר. על-פי החלטתו יש להפגיש אותו עם החניכים הרלוונטיים.

9. **רישום מספרי הטלפונים של בעלי תפקידים בטיול:**

נהגי האוטובוסים, חובשים, מע"רים, רופא, הורים מתנדבים, בוגרים נוספים (ראו נספח 11, עמ' 153).

10. **תדרוך הנהג:**

יש לתדרך את הנהג לגבי מסלול הנסיעה, נקודות עצירה ודגשים מיוחדים. יש לפקח על הנהיגה של נהג האוטובוס במהלך הנסיעה. אם אירעה חריגה מנסיעה תקינה, יש להעיר לנהג, ובמידת הצורך לעצור את הנסיעה ולדווח (באמצעות עורף הטיול) לחברת האוטובוסים ולרמה ממונה. בכל מקרה אין לאפשר נסיעה שאינה לפי כללי הבטיחות בדרכים.

11. **עליית החניכים על האוטובוס:**

יש לוודא כי כל החניכים **יושבים וחגורים**. אין להסיע חניכים במספר הגדול מן הרשום ברשיון הרכב. יש להקפיד כי ליד פתחי היציאה יישבו המלווים הבוגרים (רצוי חמושים). יש לתדרך את החניכים שאין להוציא חלקי גוף או חפצים מהחלון.

12. **קריאת שמות:**

יש לבצע מפקד שמי אחרי כל עלייה על האוטובוס (כולל המלווים).

13. **עדכון הרמה הממונה, עורף הטיול וראש השבט:**

עדכון הגורמים הללו לגבי מספר החניכים שיצאו ועדכון שמותיהם ברשימות החניכים.

14. **חניות ועצירות:**

אחראי הטיול יקבע את מקומות העצירה, ויגדיר למלווים ולחניכים את שטח החניה ואת התחום המותר לתנועה. העלאת חניכים לרכב והורדתם ממנו חייבות להתבצע רק במקומות המותרים בחוק. אם החליט אחראי הטיול לבצע עצירה על הכביש, יעשה זאת אך ורק בצדו הימני של הכביש. חל איסור לתדלק את הרכב כאשר הנוסעים בתוכו.





## פרק 10: לפני הכניסה למסלול

### 1. בדיקת מזג האוויר:

בתחילתו של כל יום/ערב לפני היציאה יש לבדוק את מזג האוויר מול חדר המצב, ולברר אם הוא מגביל את ביצוע תוכנית הטיול.

### 2. בדיקת עומס המטיילים:

ניתן לקבל מראש ממטה התנועה וההנהגה את כמות הקבוצות המטיילות – הנתונים יופיעו על גבי האישור התנועתי. יש לבצע עם קבוצות אלה תיאום כניסה מדורג. לגבי קבוצות מחוץ לתנועה יש לבדוק את הדבר מול גורמי הפיקוח בשטח (לדוגמה: רשות הטבע והגנים) לפני הכניסה לאתר.

### 3. בדיקת ציוד החניכים:

יש לוודא כי לכל החניכים הציוד הדרוש לטיול:

- א. נעליים סגורות ושרוכות.
- ב. תיק בעל שתי כתפיות.
- ג. כיסוי מלא לראש.
- ד. חולצה בעלת שרוולים כהגנה מפני השמש (לא גופייה).
- ה. מי שתייה: יש לחלק את המים לחניך. כך יישא כל חניך בתיקו את רוב/כל כמות המים, וההשלמה תיעשה בג'ריקנים.



קיץ (אפריל-אוקטובר)		גיל/עונה
שעת הליכה	שעת נסיעה	
1/2 ליטר	1/4 ליטר	10-6
3/4 ליטר	2/3 ליטר	18-11

כמות השתייה בחורף היא כמחצית מכמות השתייה בקיץ – פרט לאזורים מדבריים, שבהם כמות השתייה כמו בקיץ.

### 4. הגדרת בעלי תפקידים:

יש להגדיר לטור מוביל (בוגר שהשתתף בטיול הכנה) ומאסף (בעל תפקיד בוגר או צעיר). רצוי שהחובש יהיה ממוקם בסוף הטור. יש לפזר את המאבטחים ואת הכוח הרפואי לאורך הטור.

### 5. מקום רכב הפינוי:

ייקבע על-ידי אחראי הטיול בתיאום עם הרמה הממונה במסגרת בקרת האיכות לקראת הפעילות (עד 10 דקות טווח נסיעה ממקום החניכים). בטיול, שמשותפים בו 400 חניכים ויותר, ניתן יהיה להשכיב אלונקה בחלקו הפנימי של רכב הפינוי.

### 6. דיווח לרמה הממונה ולעורך הטיול:

לפני כניסה למסלול יש לדווח לרמה הממונה ולעורך הטיול על מספר החניכים הנכנסים למסלול.





## פרק 11: מהלך הטיול

במהלך כל הטיול יש לעדכן את עורף הטיול והרמה הממונה לגבי כל שינוי או אירוע בטיחותי/בטחוני. אם יש צורך בסיוע חיצוני, יש לדווח בראש ובראשונה לחדר המצב במשרד החינוך. לשם כך יש להזדהות במספר הטיול ומקומו: נחל/אתר וכדומה.

1. **וידוא שתייה:**  
יש להקפיד על שתייה מרובה.
2. **מפקד חניכים:**  
יש לפקוד שמית את החניכים בנקודות שהוחלט עליהן מראש (לדוגמה: לאחר הפסקות/ארוחות).
3. **נוהל חציית גבים:**  
יש להקפיד על קיום הנוהל במסלולים המחייבים זאת (ראו נספח 7, עמ' 148).
4. **סדר הפעולות במקרה של נפגעים:**  
ראו נספח 15, עמ' 156.
  - א. **פינוי רגיל לבית החניך:** אם נשלח חניך הביתה במהלך טיול – הן בגלל בעיות בריאות הן בגלל בעיות משמעת – הוא יוחזר לביתו בליווי מבוגר לאחר תיאום עם משפחתו ובליווי הסבר להחזרתו. חובה על אחראי הטיול להודיע על כך למרכז ההנהגה/מנהל מחלקה. במקרים חריגים – ובהסכמת ההורים לחניכי שכב"ג – אפשר לשלוח את החניך באופן עצמאי, אם אינו חולה, אך יש לוודא את עלייתו על כלי הרכב. אם הוא משתמש בתחבורה ציבורית, יש לדאוג לתחבורה סדירה עד מקום מגוריו של החניך/נקודת איסוף הורים.
  - ב. **פינוי רגיל לבית-החולים ו/או לגורם רפואי אחר:** בהתאם לחומרת הפגיעה יועבר החניך בהקדם למוסד הרפואי הקרוב. יש להימנע מפינוי בלתי מקצועי, אם קיים חשש שנפגע בעמוד השדרה או באגן. יש ללוות את החניך על-ידי בעל תפקיד, זה ימתין במקום עד גמר הטיפול. בכל החלטה לגבי שחרור החניך – בין אם לביתו ובין אם בחזרה לטיול – לווה אותו בעל התפקיד. במקביל יעדכנו אחראי הטיול/ראש השבט/עורף הטיול את הורי החניך בפרטים. אחראי הטיול יודא כי פרטי החניך המפונה יועברו לחדר המצב במשרד החינוך בסמוך למועד הפינוי.
5. **נוהל כניסה למים:**  
הכניסה למים תיעשה באישור מרכז ההנהגה/מנהל המחלקה בלבד, וכן בהתאם להנחיות הבטיחות המפורטות בפרק "הבטחת הבטיחות בפעילויות מים" שבחוזר מנכ"ל סב/6 (ג), סעיף 5.1-27. הכניסה למים רדודים מותרת, כאשר היא חלק ממסלול הטיול, מהלימוד ומהחוויה.





בכל מקרה יינקטו הפעולות הבאות לפני הכניסה למים:

- א. המקום יהיה מאושר לרחצה בהתאם לאישור של הלשכה לתיאום טיולים.
- ב. יש לקבל אישור ממרכז ההנהגה/מנהל המחלקה במעמד בקרת האיכות המקדימה.
- ג. **אם נכנסים למים רק לצורך שכשור, יש לוודא שגובה המים אינו עולה על גובה הברכיים של החניך הנמוך בקבוצה.**
- ד. בכל פעילות הכוללת כניסה למים יש לקבל מראש את אישור הוריו של החניך להשתתפות בפעילות זו בטופס אישור ההורים.

#### 6. הליכה סמוך לכבישים, על שפת כבישים וחצייתם

- א. אין לנוע על כבישים.
- ב. אם קיים הכרח לנוע על כביש, ייעשה הדבר ככל האפשר בכביש צדדי. הצעידה תהיה בטור עורפי בשולי הכביש השמאליים, כלומר נגד כיוון התנועה. המלווים ילכו בראש הטור, באמצעו ובסופו, ומגיש העזרה ראשונה ימצא בסוף הטור.
- ג. אין לצעוד בכבישים בשעות הדמדומים והחשיכה. אם אין אפשרות אחרת, ינועו החניכים על-פי נוהל בסעיף ב': המלווים ילכו בראש ומאחור וישאו פנסים דולקים. רצוי שהתלמידים יהיו מצוידים בתוויות זוהרות/סטיקלייטים.
- ד. בהליכה לאורך כביש יש לארגן קבוצות בנות 50-100 ילד.
- ה. יש לסמן כל קבוצה וליצור מרווחים בני 200 מ' לפחות בין קבוצה לקבוצה.
- ה. בחציית כביש – גם אם הדבר נעשה במעבר חציה – יוצבו זקיפים מן המלווים במרחק 50 מ' משני הצדדים של מקום החציה לאבטחת החציה ולהכוונת התנועה בכביש. רצוי שהמלווים יהיו מצוידים בדגלונים או בשלטים ביום, ובלילה – באפודה זוהרת ובפנסים. החציה תיעשה בקבוצות, ואחד המבוגרים ירכז את החניכים הרחק ככל האפשר מעברו השני של הכביש.

#### 7. תנועה ליד מסילת ברזל

- א. אין לצעוד על פסי הרכבת ועל הסוללה שבקרבתם.
- ב. לפני חציית המסילה ירכזו המלווים את החניכים לשם חציה מהירה של המסילה, וזו תיעשה רק במקומות שבהם ניתן לראות בעין גלויה את המתרחש על המסילה לאורך 150 מ' לפחות מכל צד.
- ג. המלווים יוצבו לאבטחת החציה משני צדי המסילה ובסוף הטור.
- אחד המלווים יחצה את המסילה אחרון.

#### 8. תנועה בשטח כפרי ובמשקים חקלאיים

- א. אין לחצות שדות מעובדים, שדות ירק ומטעים. אם יש הכרח בכך, יתבצע המעבר רק בדרכים או בשבילי מעבר בתיאום עם בעל השטח.
- ב. יש להשגיח שהמטיילים לא יפגעו ברכוש: קטיפת פירות, פגיעה בבעלי-חיים, הריסת גדרות וכדומה.
- ג. אין לחצות שטחים מרוססים.
- ד. אסור להתקרב אל מכונות חקלאיות ולגעת בהן.
- ה. הנסיעה על טרקטור אסורה.
- ו. נסיעה על גורר (פלטפורמה) מותרת, אם הוא בעל דפנות, ספסלי ישיבה וההתקנים האחרים הנדרשים לפי החוק; ורק אם יש לו רישיון ואישור בר-תוקף ממשרד התחבורה להסעת נוסעים.





## 9. שטחי אימונים ושטחי אש של צה"ל וגורמי ביטחון שונים

- א. הכניסה לשטחי האימונים של צה"ל אסורה – אלא אם הותרה בהתאם לאישור שבידי האחראי על הטיול.
- ב. אם נכנסים לשטח אש באישור, יש לתדרך את החניכים לא לנגוע בנפלים ובחפצים חשודים, לרבות מצנחים.
- ג. אם הלינה מתקיימת בשטח אש, יש לוודא שציר תנועת רכב המנהלה אינו חורג משטח האש שאושר לטיול; ואם הוא חורג, יש להגיש בקשה לתיאום בטחוני עבורו.
- ד. **שטחים ממוקשים:** אין להיכנס לשטחים, החשודים כממוקשים או מסומנים על-ידי שלטים צהובים או משולשים אדומים, המזהירים מפני מוקשים.

## 10. תנועה בנחלים ובוואדיות

- א. בעונת הגשמים יש להיזהר בעת התנועה באפיקי נחלים ולהיות מודעים לאפשרות של שטפונות של מים הבאים ממרחקים. לכן לפני הכניסה לנחל יש לברר בשירות המטאורולוגי אם צפויים גשמים באזור שבמעלה הנחל. כן יש לתת את הדעת לנושא חציית הגבים (ראו נספח 7, עמ' 148), אם אושר לבצע זאת.
- ב. בעונת הגשמים יש להימנע מתנועה בקניונים צרים, בנחלים ובוואדיות.
- ג. אין לחצות נחלים בזמן שיטפון – לא ברגל ולא ברכב.

## 11. תנועה בשטח הררי

- א. בעת הליכה באזורי מצוקים יש להגביר את ערנות המטיילים ולהתרחק משפת המצוקים.
- ב. יש להקפיד על הליכה על-גבי שבילים מסומנים בלבד על-פי מפת סימון שבילים, הניתנים לזיהוי ברור בשטח.
- ג. אם לדעת אחראי הטיול/מסלול נשקפת סכנה למטיילים בשל פני השטח, כגון התקרבות לשפת מצוק; טיפוס אנכי ארוך (לדוגמה: על גבי סולם אנכי או מדרגות אנכיות חצובות בסלע) ללא הגנה מספקת מפני נפילה או החלקה ומעקים, שרוולי הגנה או אמצעים אחרים להגנה מפני נפילה; ובשל משמעת לקויה של חניכים; או בשל כל סיבה אחרת – **עליו לבטל מראש את הסיור במסלול זה.**
- ד. בעת ירידה או עלייה במדרון תלול יש ללכת קרובים זה לזה וללא פערים, ולהזהיר את המטיילים מדרדור אבנים, מצעידה נחפזת ומעקיפות, שיש בהן סכנת נפילה או הידרדרות.
- ה. לקראת נקודות מעבר קשות יבוצע תדריך מקדים על-ידי המדריך, ויוצבו מבוגרים שיסייעו במעבר עצמו.
- ו. בשעת מנוחה יש לאסור על התלמידים להתקרב לשפת המצוק. יש לתחום קו שאסור לעבורו (לפחות 4 מ' משפת המצוק).

## 12. תנועה באזורים צחיחים

- א. בימים חמים, שהוכרז בהם עומס חום גבוה, תהיה התנועה בעיקר בשעות הבוקר או בשעות אחר הצהריים, בהתאם למזג האוויר והמפה הגיאוגרפית.
- ב. יש להקפיד שהחניכים ישתו לרוויה במשך כל זמן התנועה.





- ג. יש לאסור על המטיילים להרים אבנים ולדחוף את ידיהם למחילות מחשש לזוחלים ארסיים, כגון עקרבים ונחשים.
- ד. תשומת לב מיוחדת תינתן לתנאי מזג האוויר הקשים הקיימים באזורים אלה.

### 13. פעילות לילה

- א. תתקיים רק במסלולים/אזורים, אשר אושרו לפעילות לילה על-ידי הלשכה לתיאום טיולים.
- ב. רצוי לקיים פעילויות אלה בלילות שיש בהם אור ירח.
- ג. יש לפקוד את החניכים לעתים תכופות.
- ד. הפעילויות ייעשו בקבוצות קטנות, ובכל קבוצה יהיה מבוגר. חל איסור על פעילות של חניכים בודדים.
- ה. פעילות לילה לא תתבצע באזורים, שתנאי השטח בהם קשים לתנועה, כגון אזורי מצוקים, ואדיות, מערות, בורות מים ומקומות דומים, שיש בהם סכנה לנפילה או של נתק והליכה לאיבוד.
- ו. חל איסור חמור להיכנס בלילה לים ולכל מקור מים טבעי.
- ז. באזור יהודה, שומרון וחבל עזה חל איסור על פעילות לילה רגלית ועל טיולי שטח ליליים מחוץ לתחום היישובים.
- ח. ההליכה בלילה בשמורות טבע אסורה: ניתן לפעול לפי ההנחיות בכרך זה, פרק 2, סעיף 4, עמ' 105.

### 14. סיורים במפעלי חרושת

- א. ככלל יבוצעו סיורים במפעלים, שיש להם מרכז מבקרים מסודר.
- ב. סיורים במפעלים ייעשו בליווי מדריך, שיוקצה לשם כך על-ידי המפעל.
- ג. לפני הסיור יבוצע תיאום מראש, ובו יוגדרו הסיכונים והנחיות ההתנהגות המחייבות.
- ד. המטיילים יהיו מקובצים בקבוצות קטנות ככל האפשר.
- ה. המלווים ישגיחו שהחניכים יצייתו להוראות המדריך, ולא ייגעו במכונות המפעל.

### 15. כניסה למערות וחורבות

- א. לפני ביקור במערה שאינה מוסדרת יש לברר עליה פרטים בחדר המצב וברשות האחראית על השטח. אין להיכנס למערות בלתי מוכרות, כלומר שאין מידע על הנעשה בתוכן.
- ב. אין להיכנס למערה עמוקה ללא תאורה, ללא אדם המכיר אותה היטב, ובלי שננקטו אמצעים סבירים למניעת סכנות וסומן הנתיב למניעת איבוד הדרך.
- ג. יש להיכנס בלבוש מתאים – רצוי לבוש ארוך.
- ד. במערות, בחורבות, בבתים נטושים ובכוכים בשטחים מסולעים קיימת סכנת הידבקות בקדחת המערות. אין להיכנס למקום בסנדלים או יחפים ואין לשבת או לשכב על הארץ. אין ללון במקומות אלה או לנוח בהם מנוחה ממושכת. רצוי להימנע מהישענות על דופנות המערה.
- ה. אם יעלה חומו של חניך תוך שבועיים מיום הכניסה למערה, עליו להודיע לרופא כי ביקר במערה. על כל מקרה של קדחת המערות ידווח החניך מיד למרכז השבט ולהנהגה. מרכז הנהגה יודיע על כך מיד ללשכה המחוזית של משרד הבריאות ולחדר המצב לטיולים שבמשרד החינוך.
- ז. יש להימנע מהבערת אש במערות, ובכלל זה נרות, ורצוי להשתמש בפנסים בלבד. במקומות מסוכנים יש להציב אמצעי תאורה קטנים.
- ח. בחודשים נובמבר-מרס **אסורה הכניסה למערות** בשל שנת החורף של העטלפים.





## פרק 12: דגשים והנחיות לפעילויות שאינן בכרך הטיולים

בחוזר מנכ"ל של משרד החינוך ניתן למצוא נהלים והוראות בטיחות לפעילויות, שאינן מופיעות באוגדן זה.

### חוזרי מנכ"ל העדכניים למועד הוצאת אוגדן זה:

חוזר מנכ"ל ס"ב/6(ב) פברואר 2002 מכיל את הסעיפים הבאים:

טיפול על מצוקים וגלישה מהם – עמ' 294

ניווט – עמ' 306

טיולים רכובים על אופניים – עמ' 311

רכיבה על בעלי-חיים – עמ' 316

פעילויות נוספות – עמ' 321

סיורי ג'יפים

טיסות בשמי הארץ

החלקה על הקרח

נהיגה במכוניות "קרטנינג" במסלול סגור

קליעה בחץ וקשת

טיולי שלג

נסיעה ברכבת שעשועים במסגרת טיול

חוזר מנכ"ל ס"ה/9(ג) פברואר 2005 מכיל את הסעיפים הבאים:

תנועה ברכב – עמ' 102

נסיעה ברכבת – עמ' 104

כניסה למים – עמ' 105

חנייה ולילה – עמ' 106

הנחיות למטיילים בשמורות טבע ובגנים לאומיים – עמ' 108

טיולים בתנאי מזג אוויר קשים – עמ' 109

הנחיות בריאות ועזרה ראשונה – עמ' 111

התנהגות במצבי חירום – עמ' 114

לגבי פעילות חריגה הנוספת לטיול, כגון טקסי אש, בנייה מחנאית, רפסודייה וכדומה, יש לפעול לפי ההנחיות הקיימות בכרכים א' וב' של אוגדן בטיחות זה. טרם היציאה לטיול יש להתעדכן אם קיימות הנחיות נוספות לאלה המופיעות בכרך זה.





## פרק 13: ביציאה מהמסלול

### 1. דיווח לרמה הממונה ולעורף הטיול:

יש לדווח לרמה הממונה ולעורף הטיול כי כל החניכים והמלווים יצאו מהמסלול.

### 2. בדיקת אוטובוסים:

אם הוחלפו - על-פי הנוהל (ראו בכרך זה, פרק 9, סעיף 5, עמ' 111).

### 3. קריאת שמות החניכים:

ביצוע מפקד שמי ווידוא שכל החניכים והמלווים נמצאים.

### 4. תדרוך הנהג:

יעד הנסיעה, עצירות וכדומה.



## פרק 14: חניון לילה

### 1. תדרוך המאבטחים, החובשים והמלווים:

על-פי תיק אבטחת חניון (ראו נספח 2, עמ' 122).

### 2. תדרוך המדריכים:

מקום כוח האבטחה, כוח הרפואה, אחראי הטיול. תדרוך לפני הבישול הכולל את הנהלים הבאים:

- הגדרת שטח הבישול.
- שטח הבישול: ניקוי השטח מחומרים בעירים (עשב, פסולת, נייר), הכנת מטפה כיבוי אש תקין, מחבת כיבוי, ג'ריקן מים או דלי חול לכיבוי האש. אחראי הטיול יגדיר צוות הג"ס (הגנה סביבתית) בן שלושה חברי צוות, ולכל אחד יצוות כלי כיבוי אחר.
- הוראות בטיחות לבישול במדורות: ראו בכרך א' - כללי, פרק 7, עמ' 27.

### 3. תדרוך החניכים:

על כל מדריך לתדרך את חניכיו לגבי הוראות הבטיחות שקיבל. כן יש להגדיר לחניכים את הגבולות, שבתחומם ניתן לנוע באופן חופשי, ולתדרכם לגבי מקום הימצאותם של המאבטחים וצוות הרפואה במשך כל הלילה.

### 4. לינה באכסניה:

אם לנים באכסניה, יש להקפיד על הנחיות הבטיחות המופיעות בחוזר מנכ"ל ס"ה/9(ג) 1 במאי 2005.

### 5. מדריך תורן:

על מנת לתת לחניכי ד-ט' מענה בזמן הלינה וכדי למנוע בעיות משמעת, יש לקיים תורנות של מדריך ער במשך כל הלילה כחלק ממערך השמירה בטיולים בלינת שטח או בלינת מבנה.







## פרק 15: בטיחות לאחר הטיול

- 1. פיזור החניכים:**  
פיזור החניכים ייעשה בחצר השבט או במקום אחר, שהודיעו עליו להורים מראש בכתב.
- 2. נקודת פיזור החניכים:**  
יש לתכנן מראש את שלב זה. (ראו בכרך זה, פרק 9, עמ' 111)
- 3. פיזור בציר:**  
אם החליט אחראי הטיול לפזר את התלמידים בציר נסיעת הרכב בקרבת ביתם, יתאם זאת מראש עם הורי החניכים. הבוגר המלווה את האוטובוס עד להגעתו לתחנה הסופית יודא, כי לא נותר ציוד ברכב ההסעה לאחר רדת כל החניכים.
- 4. מילוי דו"חות פציעה:**  
אם נפצע חניך, יש להקפיד לאסוף את פרטי הפציעה עוד ביום הפציעה, ולמלאו תוך שבוע לכל היותר לאחר הפציעה דרך מערכת דו"חות פציעה באתר התנועתי באמצעות כניסת מנהלים.
- 5. דו"ח מיפוי השטח והמסלול:**  
במקביל לסיכום ההדרכתי יש לבצע סיכום בטיחותי למסלול, ולמסור את הדו"ח למרכז ההנהגה/רכז מפעלים הנהגתי עד שלושה שבועות לאחר הטיול (ראו נספח 1 - בעמוד הבא).





## נספח 1: מיפוי השטח והמסלול

1. תיאור כללי (תחילת המסלול, סימון, מתאר נוף מרכזי).  
\_\_\_\_\_
2. מיקומים להפסקות, שאינם מפריעים לציר המסלול.  
\_\_\_\_\_
3. מיפוי נקודות חילוץ במסלול וסימון במפה.  
\_\_\_\_\_
4. מיפוי נקודות מילוי מים במסלול.  
\_\_\_\_\_
5. מיפוי מפגעים בטיחותיים (ירידה/עלייה תלולה, שימוש בסולמות וחבלים, חציית כביש, נפלים, שדות מוקשים וכדומה).  
\_\_\_\_\_
6. מיפוי "צווארי בקבוק" במסלול והצעת דרכים למניעתם.  
\_\_\_\_\_
7. בדיקת אזורי קליטה במסלול, הן מבחינת קשר פנימי הן מבחינת טלפונים סלולריים.  
\_\_\_\_\_
8. בדיקת משך המסלול: קביעת שעת כניסה אחרונה אליו; שעת יציאה אחרונה ממנו; זמני ביניים על-פי נקודות ברורות וודאיות במסלול.  
\_\_\_\_\_
9. יצירת רשימת ציוד מיוחדת למסלול (חבלים, שקיות ניילון לעטיפת ציוד וכדומה).  
\_\_\_\_\_
10. בדיקת אירועי בטיחות בעבר והפקת לקחים.  
\_\_\_\_\_
11. לסיום יש להוסיף להוראות הבטיחות הקבועות של כל טיול את הוראות הבטיחות הספציפיות של המסלול. אלה יילקחו מתוך חוזר מנכ"ל משרד החינוך או מאוגדן זה.  
**אין להוסיף הוראות בטיחות ללא אישור מנהל הבטיחות התנועתי וועדת הבטיחות התנועתית.**
12. ניתן להוריד את הטופס מאתר האינטרנט של מחלקת הבטיחות:

 [http://zofim.org.il/file\\_board.asp?troop\\_id=79352464](http://zofim.org.il/file_board.asp?troop_id=79352464)





## נספח 2: תוכנית אבטחת חניון

1. **הגדרה**  
חניון לילה הוא מקום המשמש לחניה ללינת לילה – בדרך כלל במחנה נודד. חניון יום ארעי משמש לחניה במהלך היום, כגון שטח מיושב, פארק, שטח הררי, גדות נחל/אגם או שפת ים.
2. **אישור בטחוני**  
א. קבוצה, המבקשת לחנות בחניון לילה/יום ארעי, חייבת לקבל אישור על-גבי טופס האישור הבטחוני, לאחר שתציין בבקשתה את המקום המדויק: נ"צ בת 10 ספרות וציון טופוגרפי תואם.  
ב. הלשכה לתיאום טיולים – היא הגורם המאשר את הבקשה לאחר בדיקת הנושאים שבאחריותה.  
ג. חניכי השבט ילונו/ישהו אך ורק במקום שאושר. כל שינוי מקום לינה יחייב קבלת אישור מחדש.
3. **בדיקת התאמתו של השטח לחניון ארעי**  
א. המקום המיועד לחניון הארעי ייבחן על-ידי אחראי הטיול או מי שמונה מטעמו לפני הגעת החניכים.  
ב. מקום החניון לא יהיה סמוך למצוק או למדרון, תחת קו מתח חשמלי, בקרבת תחנת דלק, כביש, מטווח, מפעל וחניון רכב, או סמוך לכל מפגע בטיחותי אחר.  
ג. דרך הגישה לחניון תהיה נוחה ובטוחה לתנועת כלי רכב. יש להבטיח כי רכבים לא יגיעו לאזור הלינה – גם לא בטעות.  
ד. השטח יחולק לאזורי לינה, אוכל, ציוד לפעילות מחנאית, חניה, שירותים, אשפה, מרפאה, מדורה.

### חניון לילה ארעי

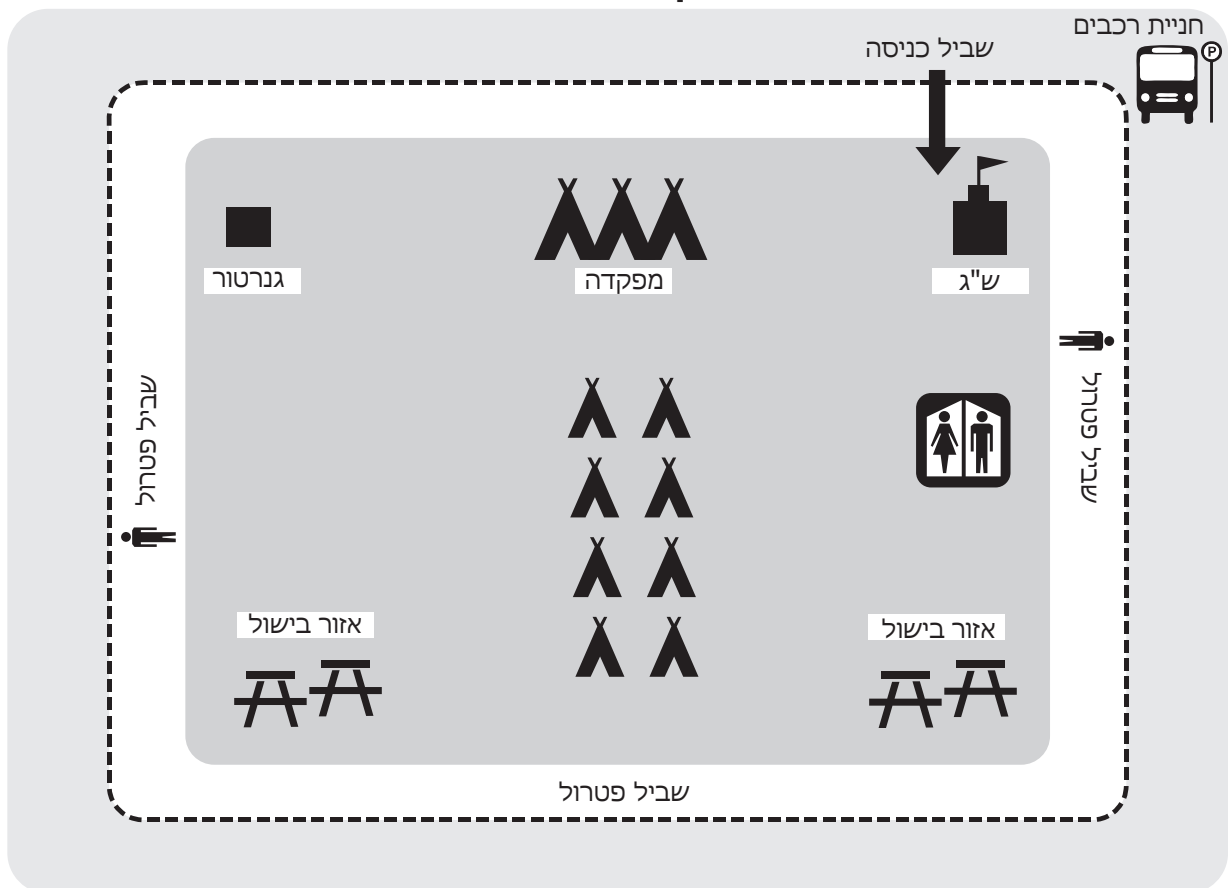



#### 4. בטיחות

##### סריקה

- א. הסריקה תבצע לפני הגעת המטיילים על-ידי שני מבוגרים לפחות, ותסתיים באור יום.
- ב. הסריקה תקיף את כלל השטח ותכלול פחי אשפה, מבנים, צמחייה, וכן כל מקום אחר העלול לשמש מפגע בטיחותי ו/או בטחוני.
- ג. אם קיימים בשטח מכשולים שאינם ניתנים לפינוי, הם יסומנו באופן שייראו גם בלילה.
- ד. לא תותר כניסת המטיילים לפני קבלת האישור מאחראי הטיול.

##### ציוד הטיול

- א. ציודם האישי של החניכים, וכן הציוד השבטי, יסומנו באופן ברור ומוכר לכל החניכים והמלווים, כדי למנוע החדרת חפצים חשודים לשטח החניון.
- ב. דלקים, שמנים וחומרי ניקוי מסוכנים יכוסו וירוכזו באתר מסומן ומשולט בקצה שטח החניון. יש לפעול לפי ההנחיות המופיעות בכרך א' - כללי, פרק 8, עמ' 28.
- ג. אזור הבישול, הכולל מכלי גז, יורחק מאזור שהיית המטיילים - אך לא בכיוון שטח חניית האוטובוסים ולא באזור מצבור דלק או מדורה.

##### חניית הרכב

- א. שטח החניה ייסרק לפני הגעת כלי הרכב.
- ב. שטח החניה יהיה מאובטח. אם קיים קשר עין בין המאבטח לבין החניון, אין צורך במאבטח למרחב החניון.

##### סימון תחום החניון הארעי

- א. שטח שאינו מגודר יסומן/יתוחם כך שגבולותיו יהיו ברורים לנוחות השוהים בו ולבטחונם.
- ב. אם הסימון נעשה באמצעות חבלים, הם יחובללו לגובה החזה. חובה לסמנם בסרטים לבנים/זוהרים כדי למנוע פגיעה במטיילים.
- ג. תיקבע נקודה לריכוז אשפה.
- ד. תיקבע נקודת שירותים.
- ה. ייקבעו נקודות כניסה ויציאה.
- ו. תיקבע נקודת בישול:

1. יש לדאוג שהשטח המיועד יהיה נקי מכל פסולת שהיא.
2. נקודת הבישול תהיה מרוחקת מהשירותים ומהמקלחות. בנקודת הבישול יימצאו אמצעי כיבוי אש ויוגדר צוות הג"ס (הגנה סביבתית). הוא ימנה 3 חברי צוות, ולכל אחד יצוות כלי כיבוי אחר.
3. אם מתבצעת במסגרת החניון בנייה מחנאית, יש לנהוג לפי הנהלים המופיעים בכרך א' - כללי, פרק 6, עמ' 23.
4. אם מתבצע במסגרת החניון טקס אש, יש לנהוג לפי הנהלים המופיעים בכרך ב' - פעילות חריגה, פרק 6, עמ' 63.





## שמירה

- א. בלילה תתבצע שמירה חמושה. המלווים החמושים יהיו בקיאים ומתודרכים בהוראות הפתיחה באש, בנשיאת הנשק ובטיפול בו, בהתאם לחוזר מנכ"ל (ראו נספח 8, עמ' 150).
- ב. שיטת האבטחה: המלווים החמושים ילונו בריכוז וישמשו ככיתת כוננות. יהיו שתי עמדות – ש"ג ופטרול – ומספרן ייקבע בהתאם לאישור הבטחוני של הפעילות והלינה.
- ג. בעת בחירת שטח החניון יש לוודא כי תנאי המקום ימנעו כניסת רכב זר.
- ד. השומרים ימוקמו באופן שיכלו לשלוט על כל שטח החניון.
- ה. האבטחה תתבצע בצמידים: אחד מהם יהיה חמוש, והאחד לא. אפשר לשלב תלמיד מכיתה י"א ומעלה.
- ו. מפתחות האבטחה:
1. עד 100 תלמידים: 2 מאבטחים (1 חמוש).
  2. מ-100 ועד 300 תלמידים: 4 מאבטחים (2 חמושים).
  3. מ-600 תלמידים ומעלה: 6 מאבטחים (3 חמושים).
- ז. לכל חניון יהיה ש"ג אחד או שניים לכל היותר.
- ח. בכל ערב בשעה 18:00 יינתן תדרוך לשומרים. בתדריך זה חייבים להשתתף כל שומרי הלילה ושומרי היום למחרת. בתדריך יפורטו נוהלי השמירה, הוראות הפתיחה באש, התרעות ואבטחת הטיול בחירום. בכל ערב יועברו לאחראי הטיול רשימות שמירה ושעות שמירה של כל השומרים.
- ט. ברגע הגעת הקבוצה לחניון תחל שמירת לילה, והיא תימשך עד העלייה לאוטובוסים או היציאה למסלול של היום למחרת. מפתח השמירה היה על-פי מפתח שמירה בלינה.
- י. אם נשארים חניכים בחניון במהלך היום, יש להשאיר אתם מאבטח.

## הסברה

עם ההגעה לשטח החניון יינתן תדרוך לחניכים ולמלווים. האחריות לכך מוטלת על אחראי הטיול. התדרוך יכלול פירוט בנושאים אלה: אופי השטח, גבולותיו, מכשולים (אם קיימים), ההתארגנות, מקום האבטחה והרפואה, נוהלי האבטחה והביטחון, נוהלי הפינוי בחירום, ניקיון.

## קשר

- א. אם משתתפים 100 חניכים ויותר, יהיה ברשות אחראי הטיול מגפון. אם יש מעל 500 מטיילים, רצוי כי תהיה גם מערכת כריזה.
- ב. בחניון יצוידו המלווים החמושים במכשירי קשר/בטלפון סלולרי.

## מענה רפואי

- א. אנשי העזרה הראשונה ימוקמו במרוכז, כולל בלינה, והציוד הרפואי יהיה בקרבתם.
- ב. מקום המרפאה יצוין בעת ההסברה ויסומן באופן שיימצא אף בלינת לילה.

## כוננות הג"ס

- א. ליד אזור הבישול תימצא עמדת כיבוי אש. היא תכלול: מטפי כיבוי אש במשקל 6 ק"ג כל אחד, מחבט, ג'ריקן מים או דלי חול. כל הציוד חייב להיות תקין ובדוק.
- ב. יש לנקות מקוצים את שטח המאהל ושטח הבישול. מקומות הבישול יוגדרו על-ידי אחראי הטיול, ואין לבשל אלא במקומות אלה.





שריפה בשטח החניון - סדר הפעולות

ג.

1. הראשון, שמזהה אש או עשן בשטח, מתריע ומזעיק את אחראי הטיול וצוות ההג"ס בקול רם או בקשר.
2. הזעקת מכבי אש בהתאם לצורך.
3. הקפצת כיתת כוננות. זו תפעל על-פי הנחיות אחראי הטיול עד הגעת כוחות הביטחון.
4. יש להעיר את כל הלנים בשטח החניון, לרכזם, לוודא את נוכחות כולם ולהעביר דיווח לאחראי הטיול. האחראי ינהל את האירוע וידווח לרמה הממונה.
5. בהתאם להערכת הכבאים - הכנות לפינוי החניון בהוראת אחראי הטיול בלבד.
6. פינוי החניכים בהתאם להמלצת הכבאים ובהתחשב בכיוון הרוח ועוצמת השריפה. פינוי החניון יתבצע על-פי הנחיות, שיינתנו מראש לצוות הבוגר, בצירים שנקבעו מראש לשטחי הכינוס המופיעים בתרשים החניון.

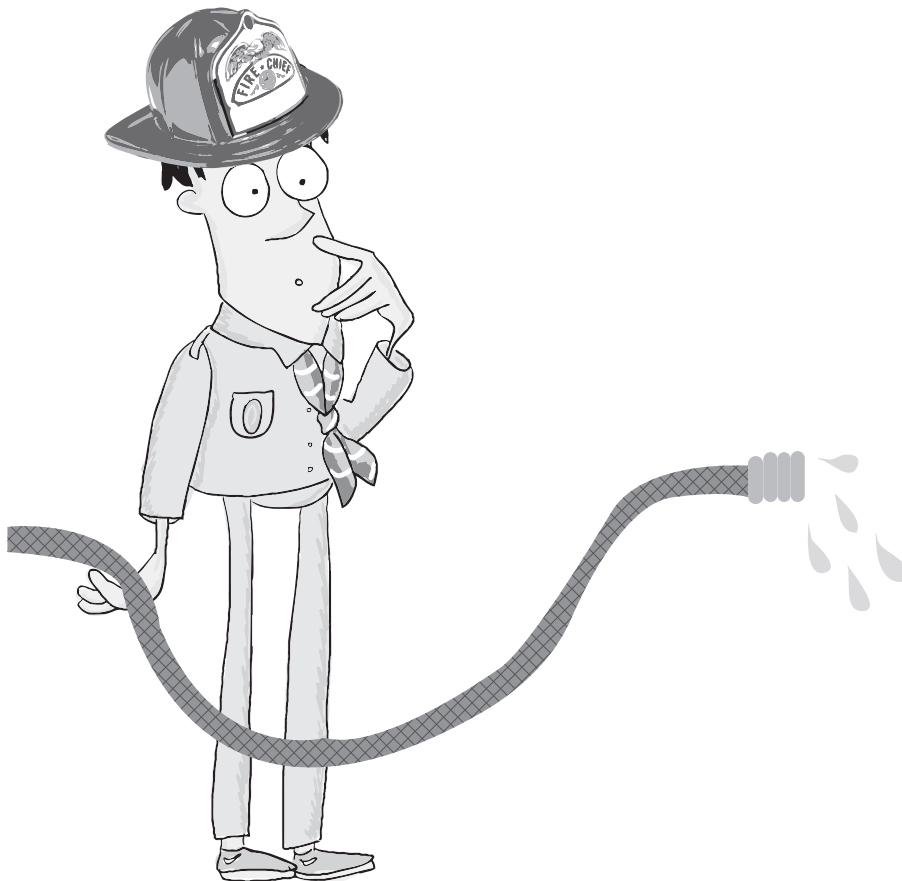



### נספח 3: תיק טיול

תיק הטיול יופץ בכמה עותקים: לאחראי הטיול, לאחראי המסלול, לעורף הטיול ולרמה הממונה. להלן תכולת תיק הטיול:

1. כרך ג' – **טיולים** מאוגדן זה.
2. תוכנית חינוכית של הטיול, הכוללת מטרות, דרכי ביצוע ופירוט הפעילות בטיול.
3. תוכנית הטיול המפורטת. זו כוללת את מסלולי הנסיעה וההליכה, האתרים שמתוכנן לבקר בהם, החניות, העצירות ואתרי הלינה.
4. עותק של האישור הבטחוני, כפי שהתקבל מלשכת התיאום, ועותק של האישור התנועתי.
5. צילום מפת סימון שבילים 1:50,000, ועליה הנתיב המתוכנן. בידי אחראי הטיול ואחראי המסלול תימצא המפה המקורית בגודל המקורי.
6. רשימת שמית של כל המטיילים ושל המלווים, הכוללת את מספרי הטלפון, בחלוקה לפי אוטובוסים ו/או קבוצות הליכה.
7. רשימה מרוכזת של חניכים בעלי בעיות רפואיות וסיווגן (עותק מרשימה זו יועבר לגורם הרפואי הבכיר בטיול).
8. מספרי טלפון חיוניים: יש למלא פרטים של כל הגורמים הרלוונטיים לטיול: משטרה, מד"א, בתי-חולים, מכבי אש, קופות חולים, מבצעים של הפיקוד והחטיבה הרלוונטיים, מקום הלינה, פקחי הרשויות, כלל הבוגרים בטיול, דרג הרמה הממונה, עורף הטיול, חדר המצב, ספקים שונים.
9. טופסי דו"חות פציעה.
10. אישורי הזמנות מספקים, כולל מספרי הטלפונים של עורף החברה (אוטובוסים/מאבטחים/חובשים/קשר/אישור בדיקת גז ואישור ציוד כיבוי אש וכדומה).
11. רשימה מרוכזת של ההורים המתנדבים שהצטרפו לטיול, כולל מספרי הטלפונים הניידים שלהם.
12. הוראות בטיחות ספציפיות למסלול, שנקבעו על סמך דו"ח מיפוי השטח והמסלול.
13. תקציב הטיול וחוזר שחולק לחניכים.





## נספח 4: בקרת איכות רמה ממונה

את טופס בקרת האיכות לטיול בתנועת הצופים ניתן להוריד מאתר מחלקת הבטיחות. לבקרת איכות הרמה הממונה יש להגיע עם תהליך ההכנה, דו"ח מיפוי השטח והמסלול לכל מסלול ותיק טיול.

### 1. תיאור כללי של האירוע

- א. בעלי תפקידים מובילים:
  - אחראי הטיול, ראשי טורים, מנהלן, עורף טיול, כולל פרטיהם ותהליך בחירתם.
- ב. תיאור הפעילות, כולל מטרות ויעדים ורצף כרונולוגי של הפעילות והתוכנית החינוכית של הפעילות.
- ג. זיכרון ארגוני: לקחים מפעילות דומה או אחרת שניתן לממש בפעילות המתוכננת. ראו כרך ז' – אירועי בטיחות.

2. **טיול הכנה:** לקחי טיול ההכנה (התאמת המסלולים; בדיקת דו"ח מיפוי השטח והמסלול; דגשים של המתחקר). אם בקרת האיכות מתייחסת לטיול ההכנה, יבדוק המתחקר את דו"ח מיפוי השטח והמסלול ואת לקחי סקר השטח.

### 3. מסלולי הטיול

יש למלא דו"ח לפי הטבלה הבאה:

מקום הלינה	נקודות ציון במסלול כולל לוחות זמנים		פירוט דגשים לפי דו"ח השטח והמסלול	שעת היציאה	שעת הכניסה	המסלול
	זמן	נקודה				

- א. בדיקת חניון הטיול (בשיתוף פעולה עם שבט/הנהגה/תנועה אחרים הישנים באותו חניון).
- ב. דגשים לאחראי הטיול ולאחראי המסלול: שעות יציאה, נהלים מיוחדים במסלולים, מיקום האחראים.

### הגדרות בעלי התפקידים

- מי מהצוות הבוגר (שבטי/הנהגתי/ תנועתי) מטייל?
- מי מדריך הטיולים המצטרף לטיול זה?
- מיהם אחראי המסלולים?
- האם מצטרפים לטיול בוגרים נוספים, שאינם בעלי תפקידים בטיול (אם כן – פרטיהם ומקומם בטיול)?







## טיול עם חניכי צמי"ד:

אם מתקיים טיול עם קבוצות צמי"ד, יש לפעול לפי הנחיות מחלקת צמי"ד.  
ראו כרך א' – כללי, פרק 10, עמ' 33.

### 4. אישורים

- א. אישור בטחוני (על כל דרישותיו).
- ב. אישור תנועתי.
- ג. האם אושר תקציב הטיול על-ידי הדרג המתנדב והרמה הממונה?
- ד. תיאום עם גופים נוספים (קק"ל, רשות הטבע והגנים).
- ה. אישור הורים: יש לצרף את דף המידע על הפעילות שהועבר להורי החניכים.  
יש לרכז בעיות רפואיות תוך איסוף אישורי ההורים, כולל שכב"ג (דגש לגבי החלוץ והמנהלה).

### 5. כלי רכב

- א. חברת ההסעות: פרטי החברה, האם קיים סדרן מטעמה בשטח, הכרת נוהל בדיקת אוטובוס.
- ב. רכב פינוי: פרטי החברה, פרטי הרכב, יכולת לשאת אלונקה פתוחה בחלקו הפנימי, פרטי הנהג, מקום הרכב במהלך הטיול.
- ג. משאית ציוד: פרטי החברה, לוחות זמנים להעמסה, האם קיים ליווי למשאית, מקום המשאית בטיול.

### 6. ביטחון

- א. חברת האבטחה: פרטי החברה.
- ב. מאבטחים: מספרם, חלוקתם על-פי רובים ואקדחים.
- ג. מי אחראי לבדיקת צוות האבטחה, מתי והיכן?
- ד. תיק אבטחת חניון. יש להשאיר עותק (למתחקר: יש לבדוק את תוכנית האבטחה, מספר המאבטחים בלילה, מקום החניון, תיאום הלינה).

### 7. רפואה

- א. חברת הרפואה: פרטי החברה.
- ב. מספר אנשי הרפואה וחלוקתם לפי סיווגים: מע"רים, חובשים, רופא.
- ג. רופא: מקום הרופא בטיול.
- ד. בדיקת צוות הרפואה: מי בודק, מתי והיכן?
- ה. נוהל פינוי: וידוא היכרות עם נוהל פינוי מתוך המסלול, נוהל פינוי לבית-חולים.

### 8. חניון

יש לצרף שרטוט המפרט את ארגון החניון.





**9. לוחות זמנים בתחילת הפעילות ובסיומה**

- א. איסוף מהשבטים/הנהגה: שעת תחילת איסוף, מסלול הנסיעה.
- ב. נקודת הכינוס: מקום, פרטי סורק הנקודה ואופן אבטחתה.
- ג. חניון לילה: לוחות זמנים להגעה, אופן הגעת המנהלה, פרטי הבוגר בחניון.

**10. לוגיסטיקה**

- א. מנהלן: פרטי המנהלן, מספר הטלפון, מקומו בטיול.
- ב. מכשירי קשר: פרטי החברה, אופן חלוקתם.
- ג. בלוני גז: פרטי החברה, אופן ההובלה, היכרות של נוהלי ההפעלה.
- ד. ציוד גז: סוג הציוד, בדיקת אישור טכנאי גז.
- ה. אמצעי כיבוי אש: כמות המטפים, וידוא אישור בדיקה.
- ו. שירותים כימיים: פרטי החברה, מספר התאים ולוחות הזמנים לריקונם.
- ז. מים: מקומות למילוי מים, כמות מים לחירום, מפתח מים למסלול.
- ח. אשפה: אופן ריכוזה, אופן איסופה מהחניון.
- ט. לינה: לינת מבנה/שטח: אוהלים וסוגיהם, אכסניה, אולם.
- י. חשמל ותאורה: מספר הגנרטורים, הזמנת חשמלאי לטיול/גנרטור עם משגוחן.
- יא. חניכים: מספר החניכים לפי שבטים/הנהגות.

**11. מספרי החניכים:**

מספרי החניכים המשתתפים בפעילות, כולל שכב"ג, בחלוקה לפי שכבות גיל.

**12. פעילות מיוחדת:**

תדרוך מיוחד לגבי כל פעילות מיוחדת בטיול (לדוגמה: פארק מים, רכיבה על בעלי-חיים, פארק אתגרי, פארק שעשועים וכדומה). וידוא כי קיים ביטוח צד ג' ורשיון עסק לחברה, ומתן הוראות בטיחות ספציפיות לכל סוג פעילות בהתאם לחוזר מנכ"ל.

**13. טבלת ניהול סיכונים, הכוללת מיפוי נקודות התורפה ואופן הטיפול בהן**

נקודת התורפה בפעילות	הסיכון ורמתו (גבוה - בינוני - נמוך)	הפתרון המביא לסיכון נמוך (נסבל)

\* בסיום בקרת האיכות יסכם המתחקר דגשים והשלמות לביצוע על גבי טופס בקרת האיכות. על המתוחקר לבצע את ההנחיות מתוך סיכום דו"ח בקרת האיכות לפני הפעילות.





## טופס בקרת איכות לקראת טיול בתנועת הצופים

שם האירוע: \_\_\_\_\_ שבט/הנהגה/מחלקה/תנועה/אחר: \_\_\_\_\_  
 תאריך ביצוע הטיול: \_\_\_\_\_ תאריך ביצוע בקרת האיכות: \_\_\_\_\_  
 מנהל בקרת האיכות: \_\_\_\_\_  
 נוכחים בבקרת איכות: \_\_\_\_\_ ; \_\_\_\_\_ ; \_\_\_\_\_ ; \_\_\_\_\_

### 1. תיאור כללי של האירוע

מס"ד	תפקיד	שם ומשפחה	טלפון	מקום בטיול	הערות
1.	אחראי טיול				
2.	ראש טור				
3.	מנהלן				
4.					
5.	עורך טיול				

תיאור הפעילות, כולל מטרות ויעדים

---



---



---

רצף כרונולוגי של הפעילות, כולל לוחות זמנים

---



---



---

זיכרון ארגוני

א. לקחי המתחוקר מפעילות כלשהי שנעשתה לאחרונה במסגרת שלו

---



---



---

ב. אירועים חריגים שאירעו במסלול/באזור הפעילות, ומה ניתן ללמוד מהם

---



---



---





2. תכנון הטיול

א. טיול ההכנה אם מתייחסת בקרת האיכות לטיול ההכנה, יש לציין את הידוע על המסלול לאחר שיחה עם מדריך הטיולים, המיועד להוביל את המסלול בטיול ההכנה.

---

---

---

---

ב. סיכום סקר השטח

---

---

---

---

---

---

---

---

ג. לקחי טיול ההכנה: התאמת המסלולים, דגשי המתחקר וכדומה:

1. אורך המסלול על-פי ימים (ק"מ והערכת זמן)
2. נקודות קושי ו/או סיכון במהלך המסלול
3. נושאים נוספים אשר ישפיעו על ניהול הטיול

---

---

---

---

---

---

---

---

---

---

ד. דו"ח מיפוי השטח והמסלול: הוגש/לא הוגש. אם לא הוגש, התאריך להגשתו: \_\_\_\_\_







3. הגדרות בעלי תפקידים

א. יש למלא את הטבלה הבאה. יש להוסיף שורות במידת הצורך.

מס"ד	שמות צוות בוגר (שבטי/הנהגתי/תנועתי)	האם מטייל	התפקיד בטיול	הערות
1.		כן/לא		
2.		כן/לא		
3.		כן/לא		

ב. אם טיול הכנה - מדריך הטיולים מחברה: \_\_\_\_\_.  
האם עבר שיחת הכנה ותדריך הדרכת? כן/לא. המועד לביצוע שיחה זו: \_\_\_\_\_.

4. חניכי צמי"ד בטיול:

האם מתווספים חניכים או קבוצות צמי"ד לטיול? \_\_\_\_\_.  
אם כן, צרף לבקרת איכות את דף "טיול עם חניכי צמי"ד", כרך א' - כללי, נספח 2, עמ' 43.

5. אישורים

א. פרטי האישור הבטחוני. יש להוסיף שורות במידת הצורך.  
(למתחקר: יש לבדוק התאמה בין תוכן האישור הבטחוני ובין התכנון בפועל של הטיול.)

מספר האישור	מאבטח (אקדח)	מאבטח (רובה)	מע"ר	חובש	רופא
מצוי בפועל					

ב. האם פרטי הטיול אושרו על-ידי הדרג המתנדב? כן/לא.

ג. האם בוצעו תיאומים עם גופים נוספים? כן/לא.

אם כן, יש לפרט ולצרף העתק של התיאומים.

---



---



---



---



---

ד. האם יצא דף מידע להורים, המפרט את אופי הפעילות? כן/לא.





ה. האם הוצא אישור הורים לפי פורמט חוזר מנכ"ל? כן/לא.  
**יש לאסוף את כל אישורי ההורים בכתב, כולל שכב"ג, טרם הפעילות.**  
**יש לרכז בטבלה את כל הבעיות הרפואיות ולעדכן את הצוות הרפואי.**  
 שיטת איסוף אישורי ההורים: \_\_\_\_\_; אחריות: \_\_\_\_\_.

**6. כלי רכב**

- א. חברת ההסעות  
 שם החברה: \_\_\_\_\_ . כמות האוטובוסים: \_\_\_\_\_ .  
 \* האם נוהל בדיקת אוטובוס מוכר? כן/לא. אם לא, יש לערוך רענון בהתאם לתדריך הבטיחות.  
 ב. רכב מנהלה בטיול
- שם החברה: \_\_\_\_\_ . פרטי הרכב: \_\_\_\_\_ .
  - פרטי הנהג: \_\_\_\_\_
  - שם: \_\_\_\_\_ , גיל: \_\_\_\_\_ נהג חלופי: \_\_\_\_\_ .  
 \* אם הרכב שכור, יש לבטח את הנהג הנוסף.
  - מקום הרכב במהלך הטיול: \_\_\_\_\_ .
  - בטיול המצריך הזמנת רופא על-פי חוזר מנכ"ל טיולים, ספטמבר 2005,

**רכב פינוי הוא רכב שניתן להשכיב בו אלונקה.**

- ג. משאית ציוד  
 שם החברה: \_\_\_\_\_ .  
 האם מכיר הנהג את נוהל ההעמסה והפריקה של משאית, כפי שמופיע בכרך ד' – קיץ באוגדן הבטיחות התנועתית? כן/לא.

**7. ביטחון ורפואה**

- א. שם חברת האבטחה: \_\_\_\_\_ . שם חברת הרפואה: \_\_\_\_\_ .  
 ב. מספר המלווים: אקדח: \_\_\_\_\_ , רובה: \_\_\_\_\_ , מע"ר: \_\_\_\_\_ , חובש: \_\_\_\_\_ , רופא: \_\_\_\_\_ .  
 ג. שם האחראי לבדיקת המלווים: \_\_\_\_\_ , מתי: \_\_\_\_\_ , היכן: \_\_\_\_\_ .

**8. חניון ומקום לינה חלופי, אם תנאי מזג-האוויר אינם מאפשרים שימוש בו**

- א. יש לצרף נספח ומרשם של החניון, שיכלול את הרכיבים הבאים:
- ארגון השטח
    - כניסות
    - דרכי גישה לכלי רכב וחניה
    - אזור הלינה וסוג האוהלים
    - אזור הבישול (התייחסות ספציפית לשיטת הבישול: באמצעות גז או מדורות)
    - שירותים
    - אזור המנהלה
    - מקום הגנרטור. האם מוכרת הנחיית משרד החינוך מדצמבר 2007 בנושא גנרטורים:
- ([http://www.zofim.org.il/pics/file\\_board/1\(1\).pdf](http://www.zofim.org.il/pics/file_board/1(1).pdf)) כן/לא.





• עמדות כיבוי אש:

כמות: \_\_\_\_\_ מקום: \_\_\_\_\_.

2. שיטת האבטחה

• מרשם אבטחה + כמות השומרים ביום \_\_\_\_\_; בלילה \_\_\_\_\_.

• טלפונים לחירום:

חדר מצב: \_\_\_\_\_; משטרה: \_\_\_\_\_;

פקח רשות הטבע והגנים: \_\_\_\_\_; פקח קק"ל (יערן): \_\_\_\_\_.

3. רפואה

• גורמי הרפואה בחניון.

• רופא: כן/לא. חובשים \_\_\_\_\_; מע"רים \_\_\_\_\_;

• יעד לפינוי רפואי: \_\_\_\_\_; ציר הנסיעה: \_\_\_\_\_.

• אחראי פינוי: \_\_\_\_\_.

• האם אחראי הפינוי מכיר את ציר הפינוי? כן/לא.

ב. מסגרות נוספות בחניון ודרכי התקשורת אליהם:

אם יש עוד מסגרת של התנועה, יש להגדיר בבקרת איכות את האחריות לתחומים המשותפים: רפואה, אבטחה ומנהלה.

ג. אם הלינה תתקיים במקום סגור, יש לפרט את ארגון השטח בהתאם.

9. לוחות זמנים: תחילת הפעילות וסיום הפעילות

איסוף החניכים יתבצע בשעה \_\_\_\_\_ ממקום \_\_\_\_\_ יעד נסיעה \_\_\_\_\_

שעת ההגעה ליעד \_\_\_\_\_ פיזור החניכים יתבצע בשעה \_\_\_\_\_ ממקום \_\_\_\_\_

יעד נסיעה \_\_\_\_\_ שעת ההגעה ליעד \_\_\_\_\_

• בהתאם לכך יש לבדוק את שעות האוטובוס עד 12 שעות ביום.

נקודת כינוס

1. מקום הנקודה: \_\_\_\_\_ פרטי סורק הנקודה: שם: \_\_\_\_\_ מתי: \_\_\_\_\_

2. אופן אבטחת הנקודה: \_\_\_\_\_ מספר המאבטחים: \_\_\_\_\_ שם המתדרך: \_\_\_\_\_

3. חניון לילה:

שעת ההגעה לחניון: \_\_\_\_\_ פרטי הבוגר בחניון: שם: \_\_\_\_\_ טלפון: \_\_\_\_\_

4. נקודות תורפה בכינוס, סכנת תאונות, גישה רגלית, עומס משתתפים, מקומות חניה מסודרים

וכדומה

\_\_\_\_\_

\_\_\_\_\_

\_\_\_\_\_

\_\_\_\_\_







**10. לוגיסטיקה**

- א. מכשירי קשר  
שם החברה: \_\_\_\_\_ מספר המכשירים: \_\_\_\_\_ אופן חלוקתם: \_\_\_\_\_
- ב. ציוד גז  
1. שם החברה: \_\_\_\_\_ אופן הובלת המכלים: \_\_\_\_\_  
2. קיים אישור בדיקת טכנאי גז: כן/לא. אם לא, יש לקבוע תאריך: \_\_\_\_\_  
3. היכרות עם נוהלי הפעלה ובדיקה: כן/ לא.  
אם לא, יש לבצע רענון בהתאם לאוגדן ביטחון ובטיחות.
- ג. אמצעי כיבוי אש  
קיים אישור בדיקה: כן/לא. אם לא, יש לקבוע תאריך: \_\_\_\_\_
- ד. מים  
1. נקודות מילוי מים: \_\_\_\_\_ כמות מים לחירום: \_\_\_\_\_, מקומה: \_\_\_\_\_  
2. מפתח מים למסלול: \_\_\_\_\_ לכל חניך.
- ה. אשפה  
אופן ריכוזה: מקום: \_\_\_\_\_ אופן איסופה מהחניון: \_\_\_\_\_

**11. מספר החניכים:**

יש למלא את הטבלה הבאה.

שבת/שכבה	ד'	ה'	ו'	ז'	ח'	ט'	י'	יא'	י"ב	סה"כ

**12. פעילות מיוחדת:**

ציין את סוג הפעילות: \_\_\_\_\_, מתן הוראות בטיחות מיוחדות לפעילויות מיוחדות, כולל וידוא אישור עסק וביטוח צד ג' במידת הצורך.

**13. מיפוי נקודות התורפה ואופן הטיפול בהן:**

יש לפרט בטבלה זו את נקודות התורפה, שאופיינו טרם בקרת האיכות ושעלו בבקרת איכות, ואת פתרון. יש להוסיף שורות במידת הצורך.

נקודת התורפה בפעילות	הסיכון ורמתו (גבוה - בינוני - נמוך)	הפתרון המביא לסיכון נמוך (נסבל)





14. דרג מתנדב ועורף הטיול

האם עורף הטיול והדרג המתנדב קיבלו העתק מתיק הטיול ומרשימות החניכים? כן/לא.  
אם לא, יש לקבוע תאריך לביצוע פעולה זו: \_\_\_\_\_.

15. יש לוודא כי נשאלו בידי המתחקר ההעתיקים הבאים:

- תיק טיול.
- תיק אבטחת חניון.
- דו"ח מיפוי השטח והמסלול.

16. סיכום דו"ח בקרת איכות (יש לכתוב את כל הנקודות שדורשות טיפול):

---



---



---

תאריך ביצוע בקרת האיכות: \_\_\_/\_\_\_/\_\_\_

שם המתחקר: \_\_\_\_\_ . שם אחראי הפעילות: \_\_\_\_\_ .  
 חתימת המתחקר: \_\_\_\_\_ .

בסיום בקרת האיכות יישאר העתק של טופס זה אצל אחראי הפעילות.





## נספח 5: תכולת תיק ע"ר, חובש ורופא

רופא	חובש	מע"ר	פריט
	1	1	תרמיל גב (הגודל בהתאם לתכולה)
	10	10	אגד גלילי (3 גדלים שונים)
		1	גליל אספלנית 1
1		2	מסכת כיס (מנשים מציל)
2	3	2	חוסם עורקים (סיליקון) 2 מ'
		1	מספריים לעזרה ראשונה לחיתוך חומר ממתכת
		2	אגד אלסטי
		10	משולש בד
		1	סד פלסטי ליד
10	20	20	פד גזה 3x3, סטרילי
30	20	10	פד לחיטוי העור, אלכוהול 70%
2	10	8	תחבושות אישיות
	2	2	תחבושות בטן
	20	50 יח'	אגד מידבק
	1+1+1	1+1+1	מנתב אוויר מס' 2, 3, 4
	5	5	כפפות חד-פעמיות
	2 (כל ערכה: ליטר אחד)		ערכות עירוי הרטמן עם ציוד לעירוי
	2		מחט מסוג וונפלוך 18 למבוגרים
	2		מחט מסוג וונפלוך 21 למבוגרים
	2		מחט מסוג וונפלוך 18 G לילדים
	2		מחט מסוג וונפלוך 21 G לילדים
	4 (2 לכל ערכה)		מערכות למתן עירוי
	4		חומר לחיטוי העור
	גליל אחד		אספלנית נייר 1
	2		חוסם ורידים
1			חוסם ורידים 70 ס"מ
	10		משולשים
	2		תחבושת מטלין לכוויות
2			תחבושות לכוויות
	2		תחבושות אלסטיות
2			תחבושת שדה בינונית
2			תחבושת שדה גדולה
	50		טבליות אקמול
20			טבליות אקמול 500 מ"ג





נספח 5: תכולת תיק ע"ר, חובש ורופא – המשך

פריט	מע"ר	חובש	רופא
שפופרת זוהרת		2	
כלורהקסידין נוזלי/פולידין		CC 50	
פלסטר 2-1 (אספלנית)		2 גלילים (1+1)	
מספריים מאלומיניום לתחבושות		1	
צווארון פילדלפיה לקיבוע עמוד שדרה צווארי		2	
צווארון חילוץ בינוני			1
פנס עם סוללות ונורה רזרביות		1	
מנורת מצח			1
מימיית מים מפלסטיק		ליטר אחד	
אמפולת אדרנלין, 1 מ"ג			10
אמפולת טרופין			6
אמפולת פוסיד, 20 מ"ג			5
אמפולת נאטריום בי-קרבונט			2
אמפולת נאטריום פיזיולוגי, 10 מ"ג			5
אמפולת פראמין 10 מ"ג ו-2 מ"ל			5
אמפולת אולטראקורטן, 10 מ"ג			1
אמפולת ואליום 1 מ"ג ו-2 מ"ל			5
אמפולת לידוקאין 2%, 10 מ"ג			5
כפפות לא סטרילריות גדולות (לטקס)			10
אגד 3			10
אגד מתמתח, 5x4			2
אספלנית 1			1
גזה וזלין, סטרילית			2
חוסם ורידים, 70 ס"מ			1
מדחום			1
מזרק לואר, 2 סמ"ק, עם מחט 21x1.5			10
מזרק לואר, 10 סמ"ק, עם מחט 21x1.5			10
פד יוד			40
צינור הרדמה מגיל 7 מ"מ עם מחבר			1
צינור הרדמה מגיל 8 מ"מ עם מחבר			1
תרמיל רופא ריק			1
מקל תאורה			1
מפוח אמבו למבוגר + מסכות 2-5			1
סקשן			1





## נספח 6: תדריך בטיחות של אחראי הטיול לבעלי התפקיד בטיול (בוגרים וצעירים)

תדריך זה יועבר לפני הפעילות.  
החלקים המסומנים באפור אינם רלוונטיים לתדריך המועבר לשכבה הבוגרת.

א.

### הכנות ערב הטיול

#### 1. ציוד גז:

ציוד הגז היוצא לטיול חייב להיות תקין ואחרי בדיקה של טכנאי מוסמך אחת לחצי שנה – מומלץ לפני פעילות הקיץ ולפני טיול חנוכה. הציוד חייב לעבור בדיקה ואישור של המרכז הבוגר לפני אריזתו.

#### 2. ציוד חשמל:

ציוד החשמל היוצא לטיול חייב לעבור בדיקת תקינות בשבט על-ידי המרכז הבוגר בלבד. אין להוציא לטיול ציוד חשמל לא תקין (תיקון הציוד יתבצע אך ורק על-ידי חשמלאי מוסמך). השימוש בציוד החשמל במהלך הטיול חייב להיות מאושר על-ידי המרכז הבוגר, ורק לאחר שזה וידא שאין כל סכנה היכולה להיגרם כתוצאה משימוש לקוי.

#### 3. ציוד כללי:

הציוד הכללי תקין ונבדק לפני היציאה.

#### 4. אוהלים:

יש לוודא כי כל המוטות והמחברים לאוהל נלקחו לטיול, ודי זמן לפני הטיול לוודא גם שאין חורים באוהל; ואם יש – לתקנם מבעוד מועד.

#### 5. כלי עבודה:

מגרפות, מעדרים, פטישים וכדומה חייבים להיות תקינים ומחוברים היטב לידיעות. יש לתדרך באופן ישיר את כל מי שמיועד להשתמש בציוד זה על אופן השימוש הראוי: ראו כרך א' – כללי, פרק 8, עמ' 28-31.

#### 6. ביטוחי חניכים:

כל החניכים שנרשמו לטיול מבוטחים ועודכנו במערכת מחשבט (השמות שלהם הועברו להנהגה ושולם עבורם ביטוח). חניכים שאינם מבוטחים לא ישתתפו בטיול.

#### 7. אישור הורים:

יש לוודא כי לכל החניכים שנרשמו לטיול יש אישור הורים חתום. כל החניכים המשתתפים בפעילות מחויבים לצאת עם אישור הורים. יש לשים לב לחניכי שכבה בוגרת, חלוץ, נסיעות ברכבים פרטיים וכדומה. האישור יכלול אישור להשתתפות בפעילות חריגה, כגון רחצה. יש להכין רשימת בעיות רפואיות ולמוסרה לגורם הרפואי הבכיר בטיול. את האישורים יש להפקיד בידי עורף הטיול טרם היציאה.

#### 8. בדיקת מזג האוויר:

ערב הטיול יש להתעדכן סופית לגבי מזג-האוויר הצפוי באזור הטיול בחדר מצב משרד החינוך טל: 02-6222211.

#### 9. ביצוע תדריך בטיחות לשכבה הבוגרת:

לפי נספח זה.

#### 10. הכנת תיק טיול:

ראו נספח 3, עמ' 126.





**11. ערכת בטיחות לאחראי טיול/מסלול:**

מפת סימון שבילים בגודל מלא, חמישה סטיקלייטים, פנס + סוללות חזרה, חבל, אוגדן הבטיחות לטיולים, טלפון נייד + סוללה חזרה, מצפן, מד-קואורדינטות, נרות, גפרורים ושקיות זבל. מומלץ כי ערכה זו תימצא אצל כל בוגר במסלול.

**ב. בוקר הטיול**

**1. בדיקה ותדרוך של המאבטחים, המלווים והחובשים**

- א. בדיקת רשיון נשק ואישור ירי לכל נושאי הנשק.
- ב. בדיקת תעודת מאבטח מוסדות חינוך או מאבטח טיולים של משרד החינוך בתוקף.
- ג. בדיקת ציוד המלווים הרפואיים: תכולת תיקי מע"ר, חובש, רופא.
- ד. בדיקת תעודת רופא, חובש ומע"ר לפי הקריטריונים שנקבעו בחוזר מנכ"ל משרד החינוך.
- ה. תדרוך לגבי סריקת נקודת הכינוס, סריקת האוטובוסים ומתן נוהלי פתיחה באש לטיול בעל-פה ובכתב (ראו נספח 8, עמ' 150).

**2. סריקת נקודת הכינוס על-ידי המאבטחים:**

יש להזמין את המאבטחים חצי שעה לפני זמן הגעת החניכים על-מנת שיסרקו את נקודת הכינוס.

**3. תדרוך השכבה הבוגרת והמלווים הבוגרים:**

תדרוך אחרון לפני הטיול; עדכון אם יש שינויים; תדרוך נוסף של כללי זהירות בעת העמסת הציוד (ראו פרק 9, סעיף 6, עמ' 112); חלוקה של מספרי טלפונים לשעת חירום לכל השכב"ג.

**4. סריקה ובדיקה של האוטובוסים**

- א. סריקת האוטובוסים על-ידי המאבטחים.
- ב. וידוא כי גיל האוטובוס לא יעלה על עשר שנים.
- ג. בדיקת אישור בטיחות חודשי תקף מטעם קצין בטיחות החברה (ראו נספח 13, עמ' 154).
- ד. בדיקת היתר להסעת תלמידים ממשרד התחבורה.
- ה. בדיקת הימצאות תיק עזרה ראשונה, ערכת מילוט, אלונקה, מיקרופון, טלפון נייד בכל אוטובוס.
- ו. בעת טיול ארוך ברגל יהיו באוטובוס 60 ליטרים מים לחירום (ללא קשר לחישוב המים הכולל של הטיול) במכל מים חרבי מקורי או מכלים ניידים. אלה ישמשו בעת חירום, אם יאזלו המים שברשות המטיילים.

**5. העמסת הציוד**

- א. אין להניח ציוד במעברים, אלא רק במקומות המיועדים למטען.
- ב. בתא הנוסעים לא יימצאו מכלי דלק, מכלי גז או חומרים דליקים אחרים.
- ג. יש למלא את כל הג'ריקנים במי שתייה.

**6. בדיקת רשימות שמיות והימצאות אישורי הורים:**

יש לוודא כי רשימת השמות כוללת את כל המלווים ואת נהג האוטובוס.

**7. העברת רשימת בעיות בריאות לחובש:**

יש לרכז את רשימת בעיות הבריאות אצל החובש. על-פי החלטת החובש יש להפגיש אותו עם החניכים הרלוונטיים.





**8. תדרוך הנהג:**

יש לתדרך את הנהג לגבי מסלול הנסיעה, נקודות העצירה ודגשים מיוחדים. חל איסור לנסוע בצירים שלא אושרו באישור הבטחוני, אלא אם ניתן היתר מחדר המצב של משרד החינוך.

**9. עליית החניכים:**

יש לוודא כי כל החניכים יושבים וחגורים. אין להסיע חניכים במספר גדול מן הרשום ברשיון הרכב. יש להקפיד כי ליד פתחי היציאה יישבו המלווים הבוגרים. יש לתדרך את החניכים כי אין להוציא חלקי גוף או חפצים מהחלון.

**10. קריאת שמות:**

יש לבצע מפקד שמי אחרי כל עלייה על האוטובוס, כולל המלווים.

**11. חניות ועצירות:**

אחראי הטיול יקבע את מקום העצירה, ויגדיר למלווים ולחניכים את שטח החניה ואת התחום המותר לתנועה. העלאת חניכים לרכב והורדתם ממנו חייבות להתבצע רק במקומות המותרים בחוק. אם החליט אחראי הטיול לבצע עצירה על הכביש, יעשה זאת אך ורק בצדו הימני. חל איסור לתדלק את הרכב כאשר הנוסעים בתוכו. תדרוך הנהגים ברכבים ייעשה לפי הנוהל המופיע בכרך א' - כללי, פרק 4, סעיף 4, עמ' 19-20.

**ג. היציאה ומהלך המסלול**

**1. אוטובוסים**

- א. יש לתאם עם הנהג את נקודת האיסוף בסוף המסלול.
- ב. יש להשאיר בתחילת המסלול לפחות כלי רכב אחד לטובת פינוי למשך שעתיים לפחות, או עד להגעה למחצית מהמסלול מרגע היציאה למסלול.
- ג. אין עצירה ו/או המתנה בצד שמאל של הכביש.

**2. מים לחירום**

ג'ריקן 20 ליטרים לכל 100 חניכים לפחות יימצא ברכב המנהלה או ברכב הפינוי.

**3. חולים שנתרים מאחור:**

קרוב לוודאי שבכל יום יהיו חניכים שלא ירגישו טוב. יש להקפיד אז לקיים את הנהלים הבאים:

- א. כל החניכים, המבקשים לא לצאת למסלול, יעברו דרך חובש ורופא לאישור.
- ב. לאחראי המסלול תהיה רשימה שמית של כל אלה שנתרו באוטובוס/חניון.
- ג. יש להשאיר מזון ומים בכמות מספקת לאלה שנתרו. יש לארגן זאת מראש.
- ד. יש למנות אחראי בוגר ומאבטח שיישאר עם החניכים.
- ה. יש לדווח לעורף הטיול את שמות החולים שנשארים, כולל שם האחראי עליהם ומספר טלפון.

**4. ספירת חניכים:**

ספירת החניכים תתבצע שמית ביציאה למסלול ובכל פעם שקמים מהפסקה משמעותית. מעבר לכך יש לבצע ספירה בכל עצירה לצורך צמצום הטור או עצירה קצרה אחרת, וכן בערבוב עם קבוצה נוספת.

**5. מזון:**

יש לוודא כי החניכים לקחו את כל האוכל למסלול. יש לוודא חלוקת שקיות אשפה.





## 6. תדריך בטיחות:

לפני הכניסה למסלול יש להעביר לחניכים תדריך בטיחות.

הוא יכלול תדריך בטיחות ותדריך על המסלול הספציפי שבו מטיילים. יש להתייחס בו לנקודות הבאות:

### א. סקירת השטח:

אזור הטיול, רקע על המסלול, נקודות תורפה במסלול, יישובים קרובים, משך ההליכה וכדומה.

### ב. הקפדה על שתייה.

### ג. על החניך להקפיד על:

1. נעליים סגורות ושרוכות.
2. תיק בעל שתי כתפיות.
3. כיסוי מלא לראש.
4. חולצה בעלת שרוולים כהגנה מפני השמש (לא גופייה).
5. מי שתייה: כל חניך יישא בתיקו את רוב/כל כמות המים, וההשלמה תיעשה מן הג'ריקנים.

### ד. מקרים ותגובות

#### 1. פציעת חניך

- החניך יודיע מיד למדריך הקבוצה.
- מדריך הקבוצה יפנה לגורם הרפואי הקרוב ביותר, ובמקביל יאותר אחראי הטיול/מסלול.
- אחראי הטיול יפעל על-פי נוהל פינוי ודיווח (ראו נספח 15, עמ' 156).

#### 2. נתק מהקבוצה

- החניך/קבוצת החניכים שהתנתקו מהקבוצה יישארו במקומם עד להגעת העזרה.

### ה. סקירת המפגעים הבטיחותיים במסלול אחד לאחד, ומתן הוראות ספציפיות לאותם מפגעים.

#### ו. חפץ חשוד:

יש לנהוג לפי הנהלים המופיעים בכרך א' - כללי, פרק 3, עמ' 16.

## 7. מלווים:

המלווים יהיו צמודים לחניכים ויפוזרו בטור ההליכה. יש לחלק את כוח הרפואה והאבטחה כך שיתנו מענה מיטבי לכלל הטור. בנקודות בעייתיות מבחינה בטיחותית ירוכזו החובשים והמלווים כדי שיוכלו לתת מענה במידת הצורך.

## 8. נוהלי הליכה בלילה - אם נקלעתם למצב זה

### א. נוהל כניסה לחושך - סדר הפעולות

1. יש לרכז את החניכים ולהקריא את שמותיהם.
2. יש לרכז את המלווים ולתדרך אותם לגבי המשך ההליכה.
3. יש למקם מלווה בוגר לאורך הטור.
4. על המדריכים והמלווים להיות מצוידים בפנסים.
5. יש להודיע מיד לרמה הממונה ולחדר המצב משרד החינוך. אם דרוש סיוע, יש לפנות בראש ובראשונה לחדר המצב.
6. יש לדווח לעורף הטיול.
7. יש לוודא צמצום רווחים.
8. ספירת החניכים תתבצע בכל עשר דקות.







## ב. נוהלי הליכה בלילה

1. בוגר אחד ילך בתחילת הטור, בוגר אחר ילך בסופו, ושניהם מצוידים בפנסים.
2. יש לסמן את הטור: סטיקלייט בתחילה, באמצע ובסוף.
3. יש לחלק לחניכים מספרי ברזל ולערוך ספירה כל 10 דקות.
4. על כל חניך לזהות בבירור את החניך שלפניו.
5. אם נוצר נתק:
  - א. על החניך להישאר במקום.
  - ב. איש צוות בוגר יעצור את הקבוצה, ישיב אותה, ייגש לאחור וידווח לרמה הממונה.
6. בשום פנים ואופן אין להפריד את חברי הקבוצה.

## 9. הגעה לחניון לילה

- א. הסבר על החניון: מקומו, מטיילים נוספים וכדומה.
- ב. גבולות הגזרה של החניון, כולל חלוקה לאזורים: בישול, לינה, מרפאה, אשפה, שירותים ופעילות.
- ג. מיקומים: ש"ג, לינה, מקום הלינה של המדריך, רפואה.
- ד. דגשי בטיחות ייחודיים של החניון: חשמל, בורות, בזנ"טים וכדומה.
- ה. יש לוודא תורנות מדריך ער במהלך כל הלילה כדי לטפל בחניך שמתעורר.
- ו. יש לבצע תדריך בטיחות לשימוש בכלי עבודה: לפי הנהלים המופיעים בכרך א' – כללי, פרק 8, עמ' 28.

## 10. נוהלי פינוי

- א. כל החלטה לגבי פינוי נתונה בידו של המלווה הרפואי הבכיר בשטח (רופא, חובש, מע"ר). אחראי הטיול יכול רק להחמיר החלטה זו.
- ב. אם הוחלט לפנות חניך לבית-החולים, יש לצרף אליו מלווה בוגר. הפינוי יתבצע באמצעות אוטובוס או רכב הפינוי. זה לא יישאר בהמתנה בבית-החולים, אלא יחזור מיד אל המסלול – אלא אם כן קיים רכב פינוי נוסף, ואז ימתין הרכב לחניך. על המלווה להישאר עם המפונה עד להגעת מבוגר אחר. אין להשאיר חניך לבדו בבית-החולים. טרם הפינוי יש לאפשר לחניך לדבר עם הוריו. לאחר מכן יעודכנו ההורים לגבי מצבו על-ידי אחראי הטיול או מרכז השבט או ראש השבט.

### אין לפנות את החניך בטרם מדווחים על כך למרכז השבט או לעורך הטיול או לרמה הממונה.

- ג. יש לוודא כי אחראי המסלול ואחראי הטיול מכירים את נוהל פינוי פצוע על שלוש האופציות שלו.





11. הוראות לנושאי נשק:

הוראות אלה יועברו בתדריך למאבטחים בבוקר הטיול.

- א. כאשר מקבלים רובה או מוסרים אותו, יש לבדוק ולוודא שהוא ריק מתחמושת. בבדיקת הנשק יהיה הקנה תמיד מופנה 60 מעלות כלפי מעלה – ולא לכיוון האוכלוסייה.
- ב. באקדח נוהל הפריקה שונה: קנה כלפי מטה, אל עבר חומת מפגע.
- ג. אין להישען על הרובה בכלל, על הקנה ועל קצה הקנה בפרט.
- ד. אין לטעון את הנשק ללא פקודה מאחראי הטיול, אלא בסכנת חיים.
- ה. הרובה יהיה נצור תמיד.
- ו. אין לכוון את הנשק לאדם, בין אם הוא טעון ובין אם הוא ריק.
- ז. אין להשתמש בתרמיל/כדור כדי לנקות את הקנה משמן.
- ח. יש לשמור על נקיון הרובה ולוודא שיהיה תמיד תקין לירייה.
- ט. יש לדווח לאחראי הטיול על כל תקלה בנשק, ולו הקטנה ביותר.
- י. במשך הטיול יהיו נושאי הנשק פרוסים בין המטיילים: אם יש שני מלווים חמושים, יהיה לפחות נושא נשק אחד בראש הטור ההולך, ואחד במאסף.
- יא. אחראי הטיול יקפיד על ביצוע הנהלים, המחייבים את כל נושאי הנשק שבאחריותו, בשעת הטיול, בחניית ביניים ובחניית לילה, כמפורט להלן:
  - 1. כלי הנשק והתחמושת יהיו בידי המלווים, שהוסמכו לשאתם, במשך כל הטיול: בעת נסיעה, הליכה או חניה.
  - 2. נושא הנשק אחראי שלא תהיה לתלמידים כל גישה לנשק או לתחמושת.
  - 3. יש להקפיד שהנשק לא יהיה טעון – אלא אם כן ניתנה הוראה אחרת על-ידי האחראי לטיול.
  - 4. במשך כל הטיול יקפידו האחראי לטיול ונושאי הנשק על מילוי התנאים המפורטים ברישיון מטעם רשויות הביטחון.
  - 5. במתן הוראה לטעון את הנשק חייבים נושאי לנקוט את אמצעי הזהירות האלה:
    - א. לנצור את הנשק.
    - ב. לא לדרוך את הנשק אלא לפי הוראה של אחראי הטיול/מסלול לפתוח באש.
  - 6. במתן הוראה לפרוק את הנשק חייב האחראי לטיול לוודא את פריקת התחמושת.
- יב. אם המאבטחים הם בני נוער המתנדבים במשמר האזרחי, יש להקפיד על הנהלים הבאים:
  - 1. אחראי הטיול יהיה מבוגר ששירת בצה"ל.
  - 2. לפחות 50% מכלל המלווים החמושים בטיול יהיו מבוגרים.
  - 3. לא יותר משני בני נוער ישמשו מלווים חמושים בטיול.

12. הוראות פתיחה באש:

הוראות אלה יועברו **בכתב** ובעל-פה לכל מאבטח בטיול בהתאם לנספח 8, עמ' 150.





13. התנהגות במצבי חירום

- א. נוהל נתק - תפקידי אחראי הטיול/מסלול
1. ריכוז החניכים ובדיקה שמית.
  2. וידוא שמות החניכים החסרים.
  3. דיווח לרמה הממונה ולעורף הטיול.
  4. את הפעולות הבאות יש לבצע בהתחשב בכמה גורמים: זמן, תנאי השטח, תנאי מזג האוויר, הגודל והאופי של הקבוצה, כמות המים וכדומה.
    - הקמת צוות חיפוש, שיכלול לפחות בוגר אחד ושני חברי שכבה בוגרת. אם אפשר, יש לשלוח את אחד מהמלווים הרפואיים.
    - אם אחראי הטיול/מסלול שותף לצוות החיפוש, יש להגדיר אחראי טיול/מסלול בוגר שמכיר את המסלול.
    - צוות החיפוש יצטייד בערכת הבטיחות של אחראי הטיול/מסלול.
    - אחראי הטיול/מסלול יגדיר עם צוות החיפוש את מסלול החיפוש וגבולותיו.
    - אם תוך חצי שעה מגילוי הנתק לא נוצר קשר עם החניך או קבוצת החניכים שהתנתקה, יש ליצור קשר עם הרמה הממונה.
    - אם לא נוצר קשר עם הרמה הממונה, יש לפנות לאחד מהגורמים הבאים על-פי סדר זה: מנהל מרחב (צוות האגף לחינוך), מנהל האגף לחינוך, חדר המצב במשרד החינוך.
- ב. מצבי חירום עלולים להיווצר עקב גורמים שונים, כגון תאונה קשה עם נפגעים, אירועים בטחוניים ואירועים בריאותיים-רפואיים.
- ג. האחראי לטיול יקבע את המהות ואת הסדר של הפעולות שיינקטו בכל אירוע תוך הסתייעות במידת הצורך באחראי לביטחון, במלווים הרפואיים, במלווים האחריים ובחניכים הבוגרים.
- ד. להלן עיקרי הפעולות שיינקטו במצב חירום עם נפגעים:
1. סילוק המפגע הבטיחותי.
  2. איתור הנפגעים והגשת עזרה ראשונה להם לפי קדימות על-ידי המלווים הרפואיים.
  3. במידת הצורך - פנייה לחדר מצב טיולים לשם אזעקת שירותי הצלה, כגון מד"א, מכבי אש, יחידת חילוץ, יחידות צה"ל וכדומה.
  4. במידת האפשר והצורך - פינוי נפגעים על-ידי רכב אחר. יש להימנע מפינוי בלתי מקצועי של פצוע, שיש חשש שנפגע בעמוד השדרה או באגן.
  5. במידת הצורך - אזעקת מסוק לפינוי נפגעים באמצעות חדר המצב.
  6. בעת אזעקת עזרה לסיוע, לחילוץ ולפינוי: יש לציין את פרטי הגוף המזעיק, מקום האירוע המדויק, סוג האירוע, מספר הנפגעים ומצבם, סוג הסיוע הנדרש ונקודת החבירה עם הכוח המסייע.
- ה. בכל מקרה חובה לדווח לחדר המצב.
- ו. להלן הפעולות שיינקטו במצב חירום בטחוני:
1. ניתן להגדיר שלושה מצבי חירום בטחוניים עיקריים:
    - א. היקלעות לאזור מופגז/מופצץ.
    - ב. היקלעות לאזור שוירים בו אש מנשק קל או ירי ישיר על הטיול.
    - ג. ניסיון לפיגוע-מיקוח בעת שהייה במבנה.





2. להלן הפעולות העיקריות שיינקטו בכל אחד מהמצבים:

### הפגזה/הפצה

- א. בעת שהייה במבנים יש להיכנס למקלט/לחדרי הביטחון, ובהיעדרם – לחדרים פנימיים בקומת הקרקע.
- ב. בשטח פתוח יש להיצמד לקרקע ולתפוס מחסה מאחורי תלולית עפר, סלעים, בתעלות ובחפירות.
- ג. כאשר הנסיבות מאפשרות זאת, יש להתרחק מהר ככל האפשר מהאזור המוכה.
- ד. יש להישמע להנחיות קב"ט הרשות וקב"ט המחוז של משרד החינוך.

### ירי מנשק קל

- א. יש להיצמד לקרקע ולתפוס מחסה.
- ב. יש להשיב אש במידת האפשר.
- ג. כאשר הנסיבות מאפשרות זאת, יש לנתק מגע ולהתרחק מהאזור.

### פיגוע-מיקוח: ניסיון לתפיסת בני-ערובה או תפיסת בני-ערובה

- א. יש להזעיק את כוחות הביטחון.
- ב. יש לנקוט כל אמצעי סביר, שיגביל את תנועת המחבלים וימנע תפיסת בני-ערובה, כגון הפעלת כלי נשק וחסיתת מעברים ודלתות.
- ג. כאשר יש בני-ערובה בידי המחבלים, יש להימנע מפתחה באש ולהישמע להוראות המחבלים עד לנקודה שמתחילה פגיעה בבני-הערובה.
- ד. יש להימנע מעמידה חשופה מול חלונות מחשש לפגיעה מירי כוחותינו.
- ה. ברגע פריצת כוחותינו, או בהישמע הוראות ברמקול מצד כוחותינו, על בני-הערובה לשכב על הרצפה וידיהם על ראשם, רחוק ככל האפשר מהמחבלים.





## נספח 7: נוהל חציית גבים

### כללי

1. בחלק מהמסלולים שבהם אנו מטיילים יש צורך לחצות גבים או מקווי מים עמוקים.
2. נוהל זה מתייחס לגבים/מקווי מים שאינם ניתנים לעקיפה, ושחצייתם מהווה תנאי הכרחי לקיום הטיול.

### הגדרות

1. **גב:** גומה, שקע מלא מים באורך וברוחב שונים.
2. **מקווה מים:** מקום איסוף למים, בין אם הוא טבעי ובין אם הוא מלאכותי.
3. **גב/מקווה מים עמוקים:** עומק המים מחייב מעבר תוך כדי שחייה.
4. **גב/מקווה מים רדודים:** המעבר הוא בגובה הברכיים של התלמיד הנמוך ביותר.

### נחלים מאושרים לביצוע נוהל חציית גבים

חציית גבים מאושרת רק במקומות המפורטים ברשימה שלהלן ושהותקנו בהם נקודות עיגון לחיבור חבלים מובילים, המשמשים לחציית הגבים בזמנים שלהלן:

- נחל יהודיה – כל השנה.
- נחל זוויתן – כל השנה.
- נחל זכי – כל השנה.
- חוצה פלגי דן – כל השנה.
- נחל דרגה (דרג'ה) – עונתי.
- נחל גוב – עונתי.
- נחל משמר – עונתי.
- נחל ברק – עונתי.
- נחל ורדית – עונתי.
- נחל עתק – עונתי.
- נחל קלט – עונתי.

### הכנות מוקדמות

1. חציית גבים מחייבת הודעה מראש להורי החניכים ואישורם בטופס אישור ההורים, כולל הצהרתם לגבי יכולת השחייה של ילדיהם ובריאותם (ראו נספח 10, עמ' 152).
2. בהגשת האישור הבטחוני יש לציין כי במסלול מבצעים חציית גבים.
3. יש לערוך רשימה של חניכים היודעים לשחות ואלה שאינם יודעים ולהעבירה לאחראי הטיול.

### חניכים

1. המשתתפים יהיו תלמידי כיתות ז' ומעלה היודעים לשחות.
2. חניך שאינו יודע לשחות לא רשאי להשתתף בפעילות.
3. אין להכריח חניך לבצע פעילות זו, אם אינו רוצה בכך.
4. לא ישתתפו בפעילות חניכים, הסובלים מבעיות בריאותיות.





## מלווים

1. לכל קבוצה המבצעת טיול זה יהיה חובש, מציל מוסמך ולא פחות משני מבוגרים מלווים.
2. כל מעבר מים מחייב **נוכחות מציל** במקום.
3. אחראי המסלול יפקוד את מספר החניכים לפני חציית הגב ואחריה.
4. אחראי המסלול יודא כי החניכים לא יתפזרו ולא יקפצו למים.
5. אחראי המסלול יודא כי החניכים קיבלו תדריך לפני חציית הגב.
6. המלווים יהיו בעלי ידע בשחייה.

## הציוד

1. **חגורות ציפה:** חגורות ציפה תקניות בהתאם לתקן מינהל הספנות ומותאמות לגילם ומבנה גופם של החניכים. החגורות יהיו מדגם הצ"א (התקן ציפה אישי).  
כמות: לכל קבוצה עד 8 חניכים יהיו לפחות שתי חגורות ציפה. לקבוצה הגדולה מ-8 חניכים יהיה מספר חגורות הציפה על-פי המפתח הבא: על כל 8 חניכים נוספים – חגורת ציפה נוספת.
2. **חבל:** החבל, המשמש לחיבור נקודות העיגון בין שתי גדות הגב, יהיה חבל ימי שזור מניילון באורך 20 מ' לפחות, בקוטר 12 מ"מ ובעל מתח קריעה 2800 ק"ג. החבל יהיה מיחידה אחת.  
חבל דק: החבל משמש להעברת חגורות הציפה יהיה מפוליאסטר בלתי מתיח באורך 20 מ', לפחות בקוטר 4 מ"מ, בעל מתח קריעה 380 ק"ג.
3. **משטח ציפה:** אין להעביר ציוד על-גבי החניכים, אלא על משטח צף בלבד.  
כן יש להקפיד שהחניכים לובשים ביגוד קל בעת החציה. אין ללבוש ביגוד עליון מחמם.

## הסברה

1. יש לבצע הסברה על-ידי אחראי המסלול. ההסברה תכלול:
  - א. דרך רכיסת חגורות הציפה.
  - ב. הכניסה לגב תהיה באישור בוגר בשטח ולאחר רכיסת חגורת הציפה.
  - ג. יש להסיר משקפיים, חפצים חדים וכל ציוד אחר.
  - ד. יש לתדרך את החניכים כי הקפיצה למים אסורה.
  - ה. צורת אחיזה נוחה בחבל. אין לעזוב את החבל בזמן החציה.
  - ו. חניך המתקשה ילווה במבוגר במהלך החציה.

## הוראות נוספות

1. אחרי מעבר של עשרה חניכים יש לוודא את חוזק הקשרים.
2. חובה להציב משלח בכניסה לגב, ומקבל ביציאה ממנו.
3. הראשון שיעבור את הגב יהיה מבוגר, והוא יקבל וירכז את החניכים שעברו את הגב בצדו השני.
4. בכניסה לגב ובתום חצייתו יש לבצע מפקד של החניכים.
5. יש לחבר את חבל האיסוף של חגורות הציפה אל אחד החוצים, כדי לחבר אליו את חגורות הציפה האחרות לשם החזרתן לנקודת היציאה.





## נספח 8: נוהלי פתיחה באש

### הוראות פתיחה באש יועברו בעל-פה ובכתב

א. כלי ירי הוא אמצעי קטלני. השימוש בו עלול לסכן את חייו או את שלמות גופו של אדם, הן מי שכוון אליו הירי הן של אחרים. השימוש בנשק ייעשה אפוא אך ורק בהתאם לחוק.

### ב. הגדרות

- **סכנת חיים:** סכנה לאובדן חייו של אדם או לחבלה מסוכנת בגופו.
- **נשק חם:** כלי ירייה, רימון יד, בקבוק תבערה, מטען נפץ וכו'.
- **נשק קר:** סכין, פגיון, גרזן, אלות ומוטות מתכת.
- **אזהרה מוקדמת:** הודעה על כוונה לפתוח אש אם לא תיפסק התקיפה.

### ג. הוראות הפתיחה באש אם נשקפת סכנת חיים

1. השימוש בכלי ירייה מותר, אם הוא נדרש באופן מיידי כדי להדוף תקיפה שבוצעה באמצעות נשק חם או קר, ושנשקפה ממנה סכנת חיים **מוחשית** ליורה או לזולתו.
2. השימוש בכלי ירייה לצורך הגנה עצמית ייעשה כמוצא אחרון ובמידת הזהירות הראויה, כאשר בנסיבות העניין אין דרך אחרת להתגבר על התוקף.
3. פתיחה באש תיעשה רק **כמוצא אחרון** – לאחר שנשקלו ומוצו דרכי הפעולה האחרות להפסקת התקיפה, לרבות מתן אזהרה מוקדמת – ובלבד שלא יהיה בכך כדי לסכן את חייו של היורה או של זולתו.
4. לצורך הדיפת תקיפה המסכנת חיים מותר לפתוח באש לעבר גופו של התוקף, כדי לפגוע בו באופן שימנע ממנו להשלים את ביצוע מעשה התקיפה. אם ניתן לסכל את התקיפה באמצעות ירי לעבר רגלי התוקף, יש להעדיף ירי כזה. יש להפסיק את הירי מיד כשפסקה התקיפה ואין עוד סכנת חיים.
5. הפתיחה באש תבוצע לעבר התוקף בלבד ובירי בודד ומכוון, תוך כדי נקיטת אמצעי זהירות למניעת פגיעה בחפים מפשע, הנמצאים בטווח האש.
6. אם נמלט התוקף עם כלי נשקו והוא עדיין מסכן חיים, ניתן לירות לעבר רגליו. אם אין בכך כדי לסכל את הסיכון, ניתן לירות לעבר חלקי גופו האחרים, כדי למנוע את המשך התקיפה או למנוע סיכון חיי אחרים במהלך בריחתו. אם נמלט התוקף בלא נשק, אין לירות בו.
7. אין לפתוח באש כהגנה על רכוש, כאשר אין מתלווה לעבירת הרכוש סכנת חיים.
8. יש לדווח בהקדם האפשרי על מקרה של שימוש בכלי ירייה לרמה הממונה, לתחנת המשטרה הקרובה ולחדר המצב.





## נספח 9: מקורות לקבלת מידע בנושא טיולים

1. אתר הבטיחות של תנועת הצופים: [http://zofim.org.il/file\\_board.asp?troop\\_id=79352464](http://zofim.org.il/file_board.asp?troop_id=79352464)
2. מרכז ההכנה לטיולים באתר תנועת הצופים:  
<http://www.zofim.org.il>
3. האגף לחינוך בתנועת הצופים: טלפון: 03-6306666.
4. חזרי מנכ"ל, העוסקים בהנחיות הביטחון והבטיחות בטיולים.  
קישור נמצא באתר הבטיחות של הצופים.
5. אתר מנהלת הטיולים באינטרנט:  
[www.education.gov.il/tyulim](http://www.education.gov.il/tyulim)  
באתר זה ניתן למצוא דו"ח מיפוי השטח והמסלול.  
ניתן להגיע לכך באמצעות השלבים הבאים:  
מנהלת הטיולים < מסלולים < דו"ח מסלולי טיול < בחירת האזור הרלוונטי.
6. קו ליער – מוקד המידע של קק"ל: טלפון: 1-800-350-550.
7. אתר רשות הטבע והגנים:  
[www.parks.org.il](http://www.parks.org.il)
8. אתר מוקד טבע למטיילי מערכת החינוך:  
[www.mokedteva.co.il](http://www.mokedteva.co.il)
9. חדר המצב לטיולים: טלפון: 02-6222211.
10. הלשכה לתאום טיולי מערכת החינוך: טלפון: 02-6223360.

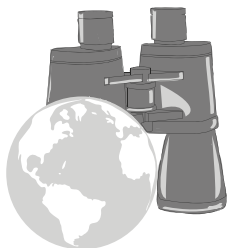





### נספח 10: טופס אישור הורים

1. על כל טיול/מחנה/סמינר, שהייה ארוכה, החורגת משעות הפעילות הרגילה, יש להודיע בחוזר מיוחד **14 יום לפני המועד**.
2. יש לבדוק ב"הצהרת/אישור ההורים" אם יש חניכים, שמטעמי בריאות אינם יכולים להשתתף בטיול או בחלקו. בבעיות חריגות יש להתייעץ עם הרופא המטפל בחניך; ואם הוא קובע שהחניך כשיר לטיול, יש לקבל ממנו אישור לכך בכתב.
3. על מרכז השבט לשמור את "הצהרת/אישור ההורים" בשבט עד סיום שנת הפעילות, כלומר עד תחילת ספטמבר של שנת הפעילות הבאה.
4. להלן הטופס **המחייב** לאישור הורים:  
(ראו קישור לקובץ באתר התנועה: [http://www.zofim.org.il/pics/ishur\\_horim\\_zofim.pdf](http://www.zofim.org.il/pics/ishur_horim_zofim.pdf))



## הצהרת / אישור הורים

### על מצב הבריאות של בני/בתי המשתתף בפעילות תנועת הצופים

נא להקיף בעיגול את הפעילות הרלוונטית:

מחנה קיץ	קורס הדרכה	טיול חנוכה	טיול פסח	יום שבט	פעילות ימית	אחר
----------	------------	------------	----------	---------	-------------	-----

מקום הפעילות: \_\_\_\_\_ סוג הפעילות: \_\_\_\_\_

חורף	אביב	קיץ	חורף	ישראל	ירושלים	זרם	צפון	שרון	דרום	שבת	תאריך הפעילות
------	------	-----	------	-------	---------	-----	------	------	------	-----	---------------

שם משפחה	שם פרטי	מס' ת.ז.	מין	תאריך לידה	כיתה
אני מצהיר בזאת כי:					
1. לא ידוע לי על מגבלות בריאותיות המונעות מבני/בתי להשתתף בפעילות הנערכת בתנועת הצופים.					
2. יש לבני/בתי מגבלות בריאותיות המונעות השתתפות מלאה/חלקית בפעילות הנדרשת כדלקמן:					
טיולים	פעילות גופנית	פעילות אחרת			
תאור המגבלה					
סוג התרופה	תאור אופן הטיפול				
תאריך	שם ההורים	מספר ת.ז.	טלפון נייד	חתימת ההורים	





## נספח 11: טבלת שליטה -- מלווים

מס"ד	שם + משפחה	התפקיד בטיול	טלפון נייד	הערות

**תפקידים בטיול:** מתנדבים, בוגרים, מאבטחים, חובשים, מע"רים, רופא, נהגי אוטובוס. לגבי הנהג יש לכלול בטור ההערות את מספר לוחית הרכב של האוטובוס.

## נספח 12: טופס התנדבות למלווים זמניים

יש להעביר את שמות המתנדבים למחלקת משאבי אנוש ולוודא קבלת טופס זה. עותק מהטופס יישמר ברשות השבט.



*תנועת הצופים בישראל - מחלקת משאבי אנוש*

1/1/2009

לכבוד:  
ישראל ישראלי

אישור התנדבות

הריני לאשר כי מר ישראל ישראלי, בעל ת"ז 012345678 שכתובתו רחוב ירושלים 1, ירושלים -- משמש כמתנדב בתנועת הצופים העבריים בתפקיד מדריך שכבה י' בשבט "צופית" ביישוב חיפה, בהנהגת חיפה, ועוסק בו בפעילות חינוכית וארגונית למען ילדים ונוער, ניהולה, אבטחתה וארגונה.

אישור זה תקף מנובמבר 2008 ועד לנובמבר 2009.

בברכת הצופים "חזק ואמץ!"

אפרת שקד  
מנהלת מחלקת משאבי אנוש

העתק: תיק מתנדבים 2009







# נספח 14: סמכויות הגופים העוסקים בביטחות וביטחון

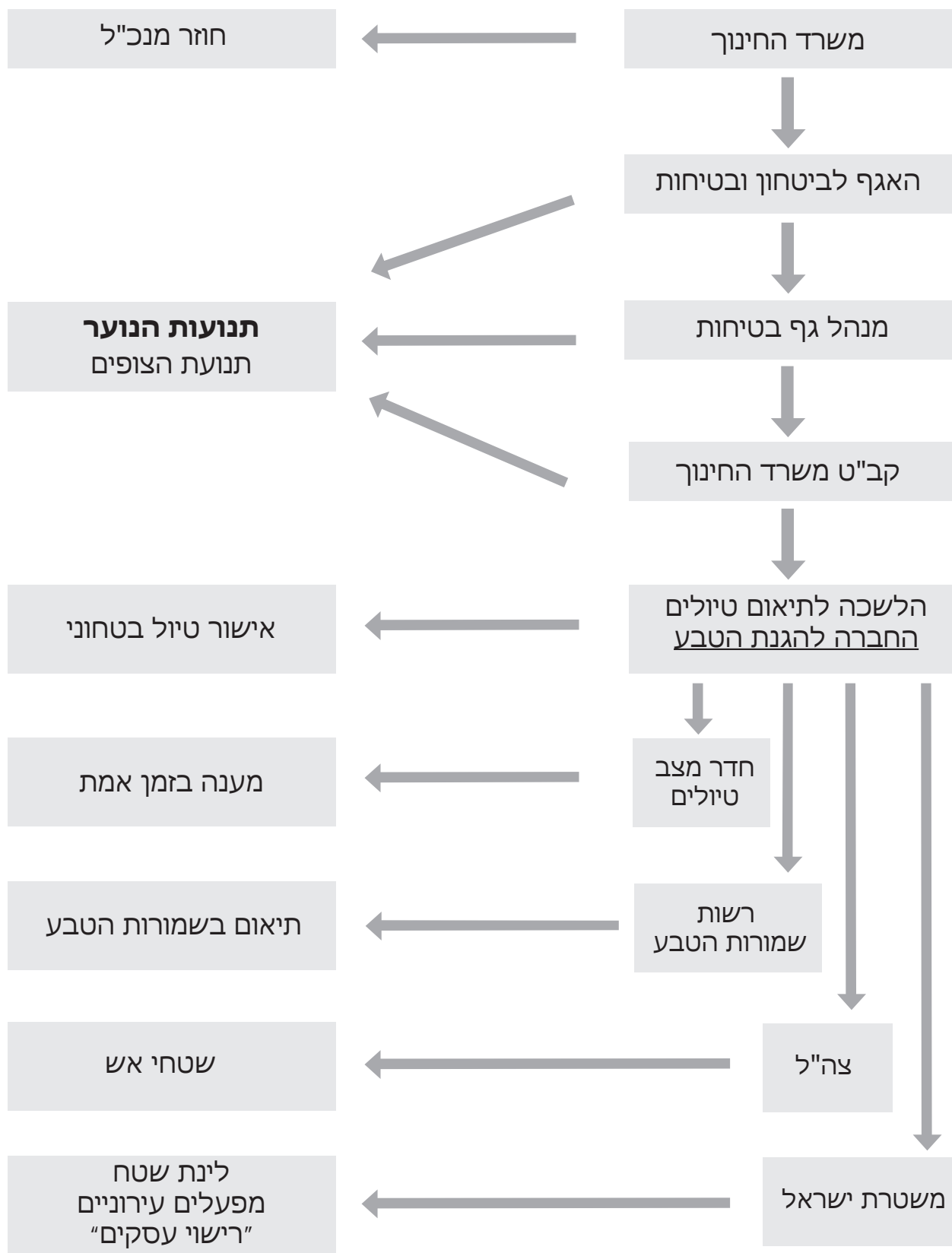



נספח 15: נוהל פינוי ודיווח

# נוהל דיווח מקרים חריגים לרמה ממונה

(בכל מקרה של חריגה מתכנון יש צורך בדיווח מאחראי טיול לרמה ממונה)  
אם יש צורך בסיוע, יש לפנות בראש ובראשונה לחדר מצב

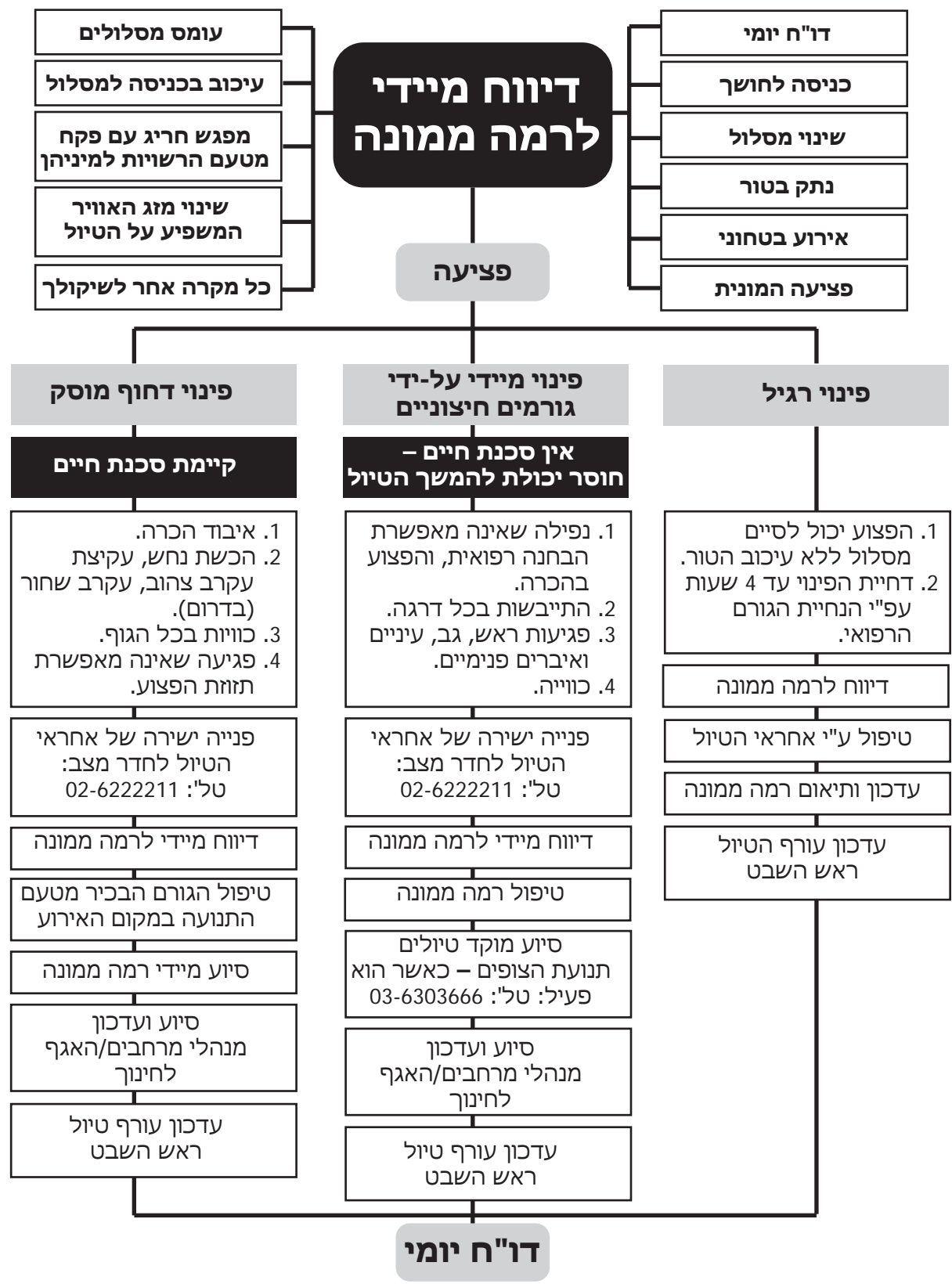



תוכן העניינים

**פרק 1: מחנה קיץ – הגדרות** ..... 161

1. מחנה (מחנה קיץ) ..... 161

2. בעלות על מחנה ..... 161

3. חלוץ ..... 161

4. מאסף ..... 161

5. מתקן מחנאי ..... 161

6. מתקן מחנאי הנדסי ..... 161

7. צינור ..... 161

8. הנחיית שיפור ..... 161

9. הנחיית בטיחות ..... 162

10. מנהל המחנה ..... 162

11. סגן מנהל המחנה ..... 162

12. קב"ט המחנה ..... 162

13. רכז הבטיחות ..... 162

14. רכז התברואה ..... 162

15. מדריך ..... 162

16. מדריך בוגר ..... 162

17. מדריך מקצועי ..... 163

**פרק 2: בעלי התפקידים במחנה** ..... 163

1. תנאי הסף לבעלי התפקידים ..... 163

2. הכשרה והסמכה ..... 164

3. חישוב כוחות ההדרכה במחנה ..... 164

**פרק 3: הצהרת הורים** ..... 165

1. הנחיות ..... 165

2. הצהרת הורים על מצב בריאותו של ילדם ..... 166

**פרק 4: ניהול הבטיחות במחנה** ..... 167

1. כללי ..... 167

2. עיקרי הסיכונים בפעילות מחנאית ..... 167

3. העמסה ופריקה של משאיות וכלי רכב אחרים במחנה ..... 168

**פרק 5: נוהלי ההתנהגות במחנה** ..... 169

1. כללי ..... 169

2. נוהלי הלבוש במחנה ..... 169





תוכן העניינים - המשך

**פרק 6: בטיחות באש** ..... 170

1. רקע ..... 170

2. מניעת שריפות במחנה והתפשטותן ..... 170

3. מדורות יודלקו בכפיפות לכללים אלה ..... 171

4. כתובות אש וסמלי אש יוצבו ויובערו בכפיפות לכללים אלה ..... 171

5. שימוש בזיקוקין די-נור במחנה ..... 172

**פרק 7: התקנת גנרטור ותשתיות חשמל במחנה** ..... 173

**פרק 8: השימוש במערכות גז** ..... 173

1. מערכת גז קבועה ..... 173

2. מבערי גז ניידים ("כלבי גז") ..... 173

**פרק 9: מטבח** ..... 175

1. כללי ..... 175

2. אחסנת אשפה ופינויה ..... 175

3. בריאות והיגיינה של עובדי המטבח ..... 176

**פרק 10: מזון** ..... 177

1. הכנסת מזון למחנה ..... 177

2. הטיפול במזון ..... 178

3. רחיצת כלי אוכל ..... 178

**פרק 11: שירותי שדה, מקלחות והיגיינה** ..... 179

1. שירותים ..... 179

2. מקלחות ..... 179

3. ניקוז ..... 179

4. חומרי ניקוי, הדברה וחיטוי ..... 179

5. מכלי האשפה ..... 180

**פרק 12: ביטחון במחנה - כללי** ..... 181

1. מטרת האבטחה במחנות ..... 181

2. האחראי לביטחון במחנה - קב"ט המחנה ..... 181

3. נוכחות האחראי לביטחון ..... 181

4. המודעות לנושאי הביטחון ..... 181

5. הסברה ..... 182



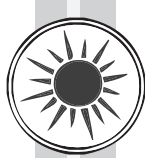

תוכן העניינים - המשך

182 ..... 6. אישורים ותדרוכים של קב"ט הרשות/המחוז

182 ..... 7. תיאום מוקדם עם גורמי הביטחון המקומיים/אזוריים

182 ..... 8. תיאום בטחוני בלשכה לתיאום טיולים

182 ..... 9. כיתת כוננות

182 ..... 10. עליית משמר

183 ..... 11. תרגול נושאי הביטחון (תרגילים)

183 ..... 12. סריקות

**פרק 13: אמצעי ביטחון פיזיים**

183 ..... 1. גדר תקינה

183 ..... 2. הכניסה

184 ..... 3. חניה לרכב

184 ..... 4. הקפדה על סדר כדי להקל על איתור חפצים חשודים

184 ..... 5. סימון וזיהוי של ציוד חיוני

184 ..... 6. מערכת כריזה למטרות שליטה

184 ..... 7. אמצעי תקשורת

184 ..... 8. תאורה

184 ..... 9. כרזות (פלקטים)

**פרק 14: אבטחת המחנה**

185 ..... 1. מחנות יום ולילה בשטח פתוח ומחוץ לתחום היישוב

185 ..... 2. אבטחה במחנה ביום ובלילה

187 ..... 3. אבטחה צמודה בשער

188 ..... 4. אבטחה ניידת (פטרול)

188 ..... 5. יציאה מהמחנה לסיורים ולטיולים ביום ובלילה

188 ..... 6. תוכנית אבטחת המחנה - כללי

188 ..... 7. המסגרת להכנת תיק אבטחה במחנה קיץ

**פרק 15: חלוץ/מאסף**

189 ..... 1. הביטחון בחלוץ

189 ..... 2. אישור בטחוני לחלוץ

189 ..... 3. בטיחות ובריאות בחלוץ

189 ..... 4. נוכחות בעלי תפקידים בחלוץ ובמאסף





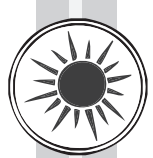

תוכן העניינים - המשך

**פרק 16: השימוש בנשק** ..... 190

1. הוראות פתיחה באש ..... 190

2. אחזקת נשק ..... 190

3. פעולות לאחר סיורי הירי ..... 191

**פרק 17: מצבי חירום** ..... 191

1. הטיפול בחפץ חשוד - עקרונות ..... 191

2. אמצעים לשליטה, לאזעקה ולמילוט במצבי חירום ..... 192

**פרק 18: פיקוח ובקרה במחנה על הביטחון במחנה** ..... 192

1. תדרוכים ..... 192

2. פיקוח ובקרה ..... 192

**פרק 19: טקס סיום** ..... 193

**פרק 20: ביקור הורים** ..... 194

**נספחים**

נספח 1: אישור יציאה משטח המחנה ..... 195

נספח 2: מעקב מספרי חניכים ..... 196

נספח 3: שילוט למבנים מחנאיים ולמטבח ..... 197

נספח 4: נוהל קליטת חניכים ביום הראשון ..... 198

נספח 5: אישור קיום פעילות מחוץ לגדר המחנה ..... 199

נספח 6: נוהל בדיקת מבנים יומית ..... 200

נספח 7: כרזת ביטחון ..... 200

נספח 8: דף קשר - מחנה קיץ ..... 201





## כרך ד' – קיץ

### פרק 1: מחנה קיץ – הגדרות

1. **מחנה (מחנה קיץ):**  
מקום שמתנהלת בו פעילות יום ולילה מאורגנת של נופש וחברה, אשר הוכרזה כמחנה לקבוצה המונה 11 ילדים לפחות. היא מתנהלת במבני קבע או במבנים קלים, שהוקמו למטרה זו לתקופה זמנית, או בשטח פתוח, במשך תקופה קצובה מעל ליומיים, כולל לינה, בחופשת לימודים מבית-הספר ומגן הילדים.
2. **בעלות על מחנה:**  
אדם – לרבות תאגיד על-פי דין ובכלל זה תנועת נוער – המקים מחנה ומנהל אותו. למעשה הכוונה להנהגה המנהלת את המחנה.
3. **חלוץ:**  
קבוצת נוער השווה עם מדריכיה הבוגרים בשטח המחנה העתידי לצורך הקמתו הפיזית. החניכים בחלוץ יהיו בוגרי כיתה ח' ומעלה. שהיית החלוץ בשטח אינה מחייבת רישוי עסק, אך מחייבת אישורים מהגורמים האלה: האגף לביטחון, לבטיחות ולשעת חירום של משרד החינוך, משרד הבריאות, שירותי הכיבוי וההצלה, הרשות המקומית ומשטרת ישראל. שהיית החלוץ בשטח תהיה למחנה רק לאחר קבלת רישוי עסק מהרשות המקומית.
4. **מאסף:**  
קבוצת נוער השווה בשטח המחנה שהסתיים לצורך פירוקו.
5. **מתקן מחנאי:**  
מתקן שדה ארעי, המוקם במסגרת פעילות מחנאית, העשוי עץ, צינורות מתכת, חבלים ואמצעי חיבור אחרים ואשר גובהו המרבי 4 מ'.
6. **מתקן מחנאי הנדסי:**  
מתקן שדה ארעי, המוקם במסגרת פעילות מחנאית. הוא עשוי עץ, צינורות מתכת, חבלים ואמצעי חיבור אחרים ואמצעי עגינה שונים, המיועד לשימושם של יותר מ-6 בני אדם בו-זמנית, ו/או מתקן אשר מתקיימת בו תנועה (דינמיות) של חלקיו, ואשר גובהו המרבי 6 מ'.
7. **צינור:**  
צינור מתכת שעוביו 3-0.5 צול.
8. **הנחיית שיפור:**  
הנחייה המפורסמת בכתב בידי יועץ הבטיחות המחוזי ועל-פי שיקול דעתו, אם הוא נוכח כי דרישות חוזר המנכ"ל להבטחת הבטיחות אינן מקוימות. פרק הזמן שיינתן לתיקון המתקן ולשיפורו לא יעלה על 24 שעות. בשעות אלה אין להשתמש במתקן כדי להשלים את הפעולות המתקנות המפורטות בהנחייה (הנוסח הקבוע של הנחיית שיפור מופיע בנספח ב' סעיף 7.11-19, בחוזר מנכ"ל קיץ 2009 (סט/8(ג)).





**9. הנחיית בטיחות:**

הנחיה המפורסמת בכתב בידי יועץ הבטיחות המחוזי ועל-פי שיקול דעתו, אם הוא נוכח כי שהייה במקום כלשהו במחנה או שימוש במתקן כלשהו המצוי בשטחו עלולים להיות מסוכנים. הנחיית הבטיחות מורה כי יש להפסיק לאלתר את השהייה במקום או את השימוש במתקן (הנוסח הקבוע של הנחיית בטיחות מופיע בנספח ג' סעיף 7.11-20, חוזר מנכ"ל קיץ 2009 (סט/8(ג)).

**10. מנהל המחנה:**

אדם, שעל שמו הוצאו הרישיון והאישור החינוכי לניהול המחנה, ושעבר הסמכה בהתאם להנחיות חוזר זה. מנהל המחנה אחראי על המחנה ועל הפעלתו בהתאם להוראות כל דין ולאמור בחוזר זה. מתוקף אחריותו על מנהל המחנה להיות נוכח במקום במשך כל זמן הפעילות. אם עליו להתלוות לפעילות מחוץ לתחום המחנה, ימלא את מקומו סגן מנהל המחנה. לתפקיד זה ימונה מרכז ההנהגה.

**11. סגן מנהל המחנה:**

מי שמסייע לניהול שגרת המחנה בהתאם להנחיות מנהל המחנה, וממלא את מקומו של מנהל המחנה בהיעדרו. הוא עבר הכשרה והסמכה של מנהלי מחנות בהתאם להנחיות חוזר מנכ"ל קיץ 2009. לתפקיד זה ימונה רכז ההדרכה/חבר בצוות ההנהגה.

**12. קב"ט המחנה:**

אדם שמונה בידי מנהל המחנה לרכז את פעילות הביטחון במחנה, ועבר הכשרה והסמכה בהתאם להנחיות חוזר מנכ"ל קיץ 2009.

**13. רכז הבטיחות:**

אדם שמונה בידי מנהל המחנה לרכז את פעילות הבטיחות במחנה, ועבר הכשרה והסמכה בהתאם להנחיות חוזר מנכ"ל קיץ 2009.

**14. רכז התברואה:**

אדם שמונה בידי מנהל המחנה לרכז את הטיפול בתברואה במחנה, ועבר הכשרה והסמכה בקורס רכזי תברואה במחנות נוער, שנערך על-ידי משרד הבריאות והוסמך.

**15. מדריך:**

בוגר כיתות י"ב, שהשתתף בקורס הדרכה של מינהל חברה והנוער במשרד החינוך או חניך שסיים קורס הדרכה של תנועת הצופים, והוא בעל ניסיון בעבודה עם נוער. חניכים בקורס, שטרם סיימו אותו לא יועסקו כמדריכים מן המניין.

**16. מדריך בוגר:**

מדריך בן 18 ומעלה, כגון מדריך שכבה.





17. **מדריך מקצועי:**

מדריך המלמד נושא מסוים בקייטנה, כגון ריתמוזיקה, ציור, אמנות, מחול, דרמה, שחייה, רכיבה על סוסים וכדומה. המדריך המקצועי פועל בפרקי זמן קצובים ואינו חייב להימצא בקייטנה במשך כל שעות הפעילות, כגון מפעילים במרכזי הפעילות.



**פרק 2: בעלי התפקידים במחנה**

1. **תנאי הסף לבעלי התפקידים**

א. **מנהל מחנה או סגן מנהל מחנה:**

בתפקיד זה רשאי לשמש אך ורק אדם העונה על אחד או יותר מתנאים אלה:

- בעל תעודה של מורה או מדריך מוסמך לפחות, בעל ותק וניסיון בהוראה או בהדרכה של ילדים ונוער בת 3 שנים לפחות כבוגר, והוכשר והוסמך בהתאם להוראות חוזר מנכ"ל קיץ 2009.
- בוגר אחד מקורסי ההכוון, המאושרים על-ידי מינהל חברה ונוער, והוכשר והוסמך בהתאם להוראות חוזר מנכ"ל קיץ 2009.
- אדם, שמשמש בתפקיד הדרכה והוא בעל ותק וניסיון בהוראה או בהדרכה של ילדים ונוער בת 3 שנים לפחות בגופים, שמפוקחים על-ידי מינהל חברה ונוער או נתמכים על-ידיו ובלבד שפעילות זו היא פעילות המשך של פעילותו מול אוכלוסייה דומה; והוא בעל תעודה בתוקף שהנפיק מינהל חברה ונוער, המעידה על כשירותו לתפקיד זה.

ב. **מדריך:**

בתפקיד זה רשאי לשמש מורה, מדריך מוסמך, מדריך בלתי מוסמך, סטודנט בעל ניסיון בהדרכת בני נוער, תלמיד סמינר ומדריך צעיר. המדריך יעבור הכשרה בהתאם להנחיות חוזר מנכ"ל קיץ 2009.

ג. **מדריך מקצועי, כגון מדריך אופניים, מדריך גלישה וכדומה:**

בתפקיד זה רשאי לשמש אך ורק אדם בעל הכשרה ותעודת הסמכה מוכרת בתחום מקצועיותו.

ד. **קב"ט המחנה:**

בתפקיד זה רשאי לשמש אך ורק אדם שאושר בידי מנהל המחנה, בעל דרגת קצונה במילואים או בעל דרגת סמ"ר ומעלה בצה"ל במילואים, בוגר תפקיד פיקודי באחת מהיחידות הלוחמות בצה"ל, ושעבר הכשרה והסמכה בהתאם. במקרים מיוחדים, כשהמועמד אינו עומד בקריטריונים אלה, הוא יאושר על-ידי קב"ט המחוז.

ה. **רכז הבטיחות:**

בתפקיד זה רשאי לשמש אך ורק אדם, שהיה מדריך במחנה לפחות 3 שנים ועבר הכשרה והסמכה בהתאם.

ו. **רכז התברואה:**

בתפקיד זה רשאי לשמש אך ורק אדם, שעבר הכשרה והסמכה בהתאם.



לפני קיום המחנה יקפיד מנהל המחנה, כי בעלי התפקידים השונים ישתתפו בהשתלמויות הרלוונטיות, המתקיימות מטעם משרד החינוך, משרד הבריאות וההנהגה. להלן פירוט ההשתלמויות שעל כל בעל תפקיד לעבור:

- א. **מנהל המחנה וסגנו** יעברו השתלמות בת 8 שעות מטעם משרד החינוך, שתכלול את הנושאים האלה: תוכנית חינוכית במחנה, תהליך רישוי מחנה, ביטחון, בטיחות, תברואה, רפואה ועזרה ראשונה. בסיום ההשתלמות ייערך מבחן מסכם לכל המשתתפים.
- ב. **רכז הבטיחות** יעבור השתלמות בת 8 שעות, שתאורגן בידי אגף הביטחון והבטיחות במשרד החינוך ותכלול את הנושאים האלה: ניהול הבטיחות במחנה, תוכנית הבטיחות במחנה, תהליך קבלת אישור בטיחות מטעם משרד החינוך, בעלי תפקידים במחנה ואחריותם בנושא הבטיחות, בטיחות בהקמת מתקני מחנאות, ניתוח אירוע ולקחים שנלמדו בעבר.
- ג. מומלץ שגם המנהלים יעברו השתלמות של רכזי בטיחות במחנה.
- ד. **המדריכים** יעברו הכשרה בת 16 שעות, שתאורגן בידי ההנהגות והשבטים ותכלול את הנושאים האלה: עקרונות ההדרכה לגיל הצעיר ולגיל הבוגר במחנה, הקניית כלים ומתודות ייחודיים לתוכנית המחנה, היכרות עם תוכנית המחנה בשטח המחנה במסגרת החלוץ, ניהול שגרת מחנה, פעולות ערב ולילה, הנחיות חוזר המנכ"ל תוך הדגשת ביטחון, בטיחות וגיהות, הנחיות לטיול קצר, לגיחות לילה ולפעילות אתגרית, רענון והנחיות לפעילות מחנאית ולבניית מתקנים ולאבטחתם, הנחיות למצבי חירום אפשריים במחנה, תוכנית ההדרכה במחנה, ניהול והנחיה של כוח האדם במחנה.
- ה. **קב"ט המחנה** יעבור השתלמות בת 8 שעות, שתאורגן בידי אגף הביטחון והבטיחות במשרד החינוך ותכלול את הנושאים האלה: אבטחה ושגרת מחנה, בניית תיק אבטחה במחנה, מצבי חירום ונוהלי פינוי, לקחים ודגשים.
- ו. **רכז התברואה** יעבור השתלמות במרכז ההדרכה של משרד הבריאות. ההשתלמות תנוהל בידי המפקח הארצי על בריאות הסביבה ותימשך ארבעה ימים. בסיום ההשתלמות יעברו המשתתפים מבחן מסכם. ההשתתפות בקורס זה מקנה אישור לרכז את נושא התברואה במחנות במשך חמש שנים; לאחר מכן יש צורך בהשתלמות נוספת.

- א. לכל קבוצה בת 15 חניכים יתלווה מדריך אחד לפחות.
- ב. כנגד כל 40 חניכים יהיה נוכח מדריך בוגר אחד.
- ג. מנהל המחנה והמדריך הראשי אינם כלולים בחישוב מספר המדריכים.
- ד. מדריכים מקצועיים יכולים להיכלל בחישוב מספר המדריכים הבוגרים – בתנאי שהם חלק ממערך ההדרכה הקבוע של המחנה.



## פרק 3: הצהרת הורים

### 1. הנחיות

- א. כל חניך במחנה ימסור למדריך האישי טופס הצהרה על מצב בריאותו, חתום בידי הוריו (ראו טופס הצהרת הורים בהמשך). הטופס יישמר בידי מרכז השבט באופן שיבטיח את היותו חסוי. מרכז השבט מחויב להעביר למרפאה (באמצעות צוות ההנהגה) את כל האישורים הרפואיים והמסמכים הרפואיים המתקבלים מהחניך.
- ב. מרכז השבט יעביר רשימה של החניכים המשתתפים במחנה, ויצהיר שקיים אצלו טופס הצהרת הורים לכל אחד מהם. ברשימה יפריד מרכז השבט את החניכים, שבטפסים שלהם מצוינות בעיות רפואיות. רשימת הבעיות הרפואיות והצהרות ההורים של אותם חניכים יועברו למרפאת המחנה.
- ג. הורי ילדים בעלי מגבלות רפואיות נדרשים לצרף לטופס מסמך רפואי, המאשר כי ילדם יכול להשתתף במחנה והמפרט את מגבלותיהם.
- ד. רופא המחנה או החובש (אם אין רופא) יקרא את טופסי ההצהרה של ההורים ואת הדו"חות הרפואיים, ובהתאם למגבלה יאשר את השתתפותם של החניכים או יקבע תנאים להשתתפותם. הצוות הרפואי אחראי להדריך את צוות המחנה, לרבות המדריך האישי, דרך מרכז השבט בהתאם לנתונים הרפואיים.
- ה. קבלתו של ילד הלוקה בבעיות בריאות למסגרת המחנה תיעשה באישורו של מנהל המחנה ובהתאם להצהרת ההורים, לאישורים הרפואיים ולעמדת הצוות הרפואי במחנה. הצוות הרפואי אחראי לדאוג ליישום ההוראות הרשומות בהצהרת ההורים ובדו"חות הרפואיים בעניין בריאותו של הילד. הורי הילד אחראים לספק את כל האישורים הרפואיים העדכניים לגבי מצבו הבריאותי של הילד.
- ו. בהצהרת ההורים יפורט באופן נפרד אם הילד יודע לשחות.
- ז. הטפסים של הצהרת ההורים יתויקו במקום נגיש לאנשי רפואה במחנה, תוך שמירה והקפדה על צנעת הפרט ועל סודיות רפואית.
- ח. אם יש לחניך בעיות רפואיות, אם יש לו ציוד רפואי נלווה, או אם הוא נוטל תרופות כלשהן, על ההורים לצרף לטופס הנחיות של הרופא המטפל, המפרטות כיצד יש לנהוג לגביו. הנחיות אלה יישמרו בידי הצוות הרפואי של המחנה, וזה ינחה את צוות המחנה ואת המדריכים הישירים של הילד לפי הצורך. בכל מקרה על המדריכים הישירים של החניך להכיר מגבלות אלה. לעניין נטילת תרופות יחולו ההוראות בחוזר הוראות הקבע 8/ס(א), סעיף 2.2-57: "מתן טיפול תרופתי במוסד חינוך".

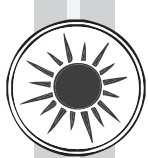



## הצהרת / אישור הורים על מצב הבריאות של בני/בתי המשתתף בפעילות תנועת הצופים

נא לחקוף בעיגול את הפעילות הרלוונטית:

מחנה קיץ	קורס הדרכה	טיול חנוכה	טיול פסח	יום שבת	פעילות ימית	אחר
----------	------------	------------	----------	---------	-------------	-----

מקום הפעילות: \_\_\_\_\_ סוג הפעילות: \_\_\_\_\_

החוף	אייסן	ה-רייז	חייא	חיפה	ירושלים	דרום	צפון	שרון	שרון	דרום	שבת	תאריך הפעילות
------	-------	--------	------	------	---------	------	------	------	------	------	-----	---------------

שם משפחה	שם פרטי	מס' ת.ז.	מין	זכר	תאריך לידה	כיתה
				נקבה		

אני מצהיר בזאת כי:  
 1. לא ידוע לי על מגבלות בריאותיות המונעות מבני/בתי להשתתף בפעילות הנערכת בתנועת הצופים.  
 2. יש לבני/בתי מגבלות בריאותיות המונעות השתתפות מלאה/חלקית בפעילות הנדרשת כדלקמן:

טיולים	פעילות נופות	פעילות אחרת
--------	--------------	-------------

תאור המגבלה

מצורף אישור רפואי שניתן ע"י \_\_\_\_\_ לתקופה של \_\_\_\_\_

3. יש לבני/בתי מגבלה בריאותית כרונית (כגון אסטמה, סוכרת נעורים, אפילפסיה, וכדו')

מצורף אישור רפואי שניתן ע"י \_\_\_\_\_ לתקופה של \_\_\_\_\_

שם+כתובת+טלפון לפנייה בשעת מצוקה:

סוג התרופה	תאור אופן הטיפול
------------	------------------

4. בני/בתי מקבל/ת את הטיפול התרופתי הזה:

5. בני/בתי נעזר/ת בכוחות עצמו/עצמה בצידוד הרפואי הבא (משאך ערכת זריקות, ערכת טיפול וכדו')

6. הנני מאשר/ת לבני/בתי להשתתף בפעילות ימית (בריכה / ים / אחר): \_\_\_\_\_

בני/בתי יודע/ת אינו יודע/ת לשחות.

אני מאשר לא מאשר לבני/בתי להשתתף ברחצת לילה.



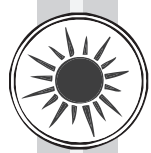

## פרק 4: ניהול הבטיחות במחנה

### 1. כללי

א. ניהול הבטיחות הוא חלק בלתי נפרד משגרת הניהול הכוללת של מנהל המחנה. תהליך ניהול הבטיחות ממוקד במניעת כשלים וטעויות העלולים לסכן את החניכים, והוא כולל שני היבטים מרכזיים: האחד הוא זיהוי של הסיכונים הקיימים במחנה והערכתם, והאחר – העיקרי – הוא החשיבה הבטיחותית. נציג בקצרה שני היבטים אלה.

1. זיהוי הסיכונים במחנה והערכתם: תהליך זה נעשה בשלב התכנון וההכנה הכוללים של המחנה בסיוע יועצי בטיחות ומפקחים מטעם משרד הבריאות. בתהליך זה יש לזהות את הסיכונים השונים הטמונים בפעילות במחנה, המפורטים בסעיף 2 להלן, ולקבוע דרכים למיגורם או להפחתתם.

2. חשיבה בטיחותית: תהליך זה נעשה במהלך המחנה עצמו. לקראת כל פעילות המתקיימת במסגרת המחנה – עבודה מחנאית, פעילות ספורט, סיור וכדומה – יקיים מנהל המחנה תהליך של חשיבה מקצועית. במסגרתו ייבחנו הסיכונים, יוסברו הנחיות הבטיחות של המחנה ותתקיים פעילות הכנה מתאימה. כך, למשל, לקראת עבודה על מתקן מחנאי כלשהו יוגדרו במדויק בעלי התפקידים, המדריכים יונחו ללמוד היטב את הנחיות הבטיחות המקצועיות הנוגעות לעבודה מחנאית, יינתנו דגשים בכל הקשור בעבודה בגובה ובעבודה בכלי עבודה, ויודגש כי יש לבודד את המקום מחניכים אחרים שאינם עובדים על המתקן. דוגמה נוספת: לקראת פעילות לילה ינחו מנהל המחנה והמדריכים את כלל המדריכים בפרטי-הפרטים ובהנחיות הבטיחות הרלוונטיות מתוך חוזר המנכ"ל לבטיחות, ויורו להם לפעול לפיהן.

ב. ניהול הבטיחות יוצר שגרת פעילות של התנהגות מחנאית בטוחה. שגרה זו כוללת דיווח על אירועים חריגים; התמקצעות של כלל החניכים בכללי הבטיחות המחייבים; הכשרת בעלי התפקידים לכל נושא; ופעילות ועיסוק ודיון בכל פגישה בענייני בטיחות, הכוללים בדיקה, למידה והפקת לקחים מאירועי בטיחות ומתאונות. שגרת פעילות זו מובילה להישגים מחנאיים טובים יותר.

### 2. עיקרי הסיכונים בפעילות מחנאית

השהייה במחנה והפעילות המתקיימת בו מזמנות סיכונים רבים; להלן העיקריים שבהם:

1. **סיכונים הקשורים בעבודה מחנאית**, כגון הקמת המחנה ופירוקו, עבודה בסנאדות כבדות, בניית מתקנים בגובה, שימוש בכלי עבודה, כמו מסור, סכין, פטיש, גרזן והלמנייה ועוד.
2. **סיכונים הקשורים בספורט אתגרי ובפעילות שדה**, כגון ספורט שימושי, רפסודייה, פעילות לילה, טיול אופניים, ניווט, טיפוס וגלישה ועוד.
3. **סיכונים הקשורים באש**: כוויות ממדורות בשטח, כוויות משימוש בדלקים מסוכנים, שריפות יער וכדומה.
4. **סיכונים הקשורים בשהיית לילה ובלילת שטח**: היתקלות ביתדות, נפילה מערסלים או ממתקנים מחנאיים וכדומה.
5. **סיכונים הקשורים בבריאות**: שתיית מים מזוהמים, הרעלות במזון וכדומה.
6. **סיכונים הקשורים בעבודה במטבחי שדה**: היפגעות בעת חיתוך מזון ובעת שימוש במערכות הגז, היפגעות משמן רותח וכדומה.







- 7. עקיצות רמשים ועקרבים והכשת נחשים.
- 8. היפגעות מכלי רכב הנוסעים בשטח המחנה.
- 9. התייבשות ואיבוד נוזלים כתוצאה ממאמץ יתר ומעבודה בשמש.
- 10. התחשמלות מקווי מתח העוברים ליד מתקנים או כתוצאה מאלתורים.

**בנושא בנייה מחנאית יש לפעול על-פי ההנחיות המופיעות בכרך א' – כללי, פרק 6 עמ' 23, ובחוזר מנכ"ל קיץ: "מתקני מחנאות".**

3.

**העמסה ופריקה של משאיות וכלי רכב אחרים במחנה**

**הערה: הנחיות אלה תקפות לשלבי בניית המחנה, הפעלתו ופירוקו.**

- א. העמסת/פריקת הציוד תתבצע כאשר מנוע המשאית כבוי.
- ב. העמסת/פריקת הציוד תתבצע בנוכחות בוגר.
- ג. לפני ההעמסה/פריקה יבצע הבוגר תדריך בטיחות לחניכים העוסקים בהעמסה ובפריקה בהתאם לנהלים הבאים:
  - 1. יוגדר אחראי העמסה/פריקה, והוא יקבע את סדרי ההעמסה/פריקה. האחראי יהיה חניך שכב"ג.
  - 2. לאחר ההעמסה יודא הבוגר כי אין חפצים בולטים, העלולים ליפול במהלך נסיעת המשאית.
  - 3. יש לפנות מראש את ציר התנועה של כלי הרכב מכל ציוד ואנשים.
  - 4. השטח שבו פורקים את הציוד, מרכזים אותו או מעמיסים אותו על כלי הרכב, יופרד באופן מוחלט מהאזור שהחניכים נמצאים בו. לא יהיו בו חניכים ואנשים אחרים שאינם עוסקים בהעמסה.
  - 5. בכל נסיעה של כלי רכב בתוך המחנה – לאחור או בקרבת חניכים – יכוון או ילווה את הרכב "מכוון קרקעי" – איש צוות מהמחנה – בהליכה.
  - 6. כל העוסקים בהעמסה, בפריקה ובהכוונה יזוהו באמצעי זיהוי כלשהו, כמו כובע או חולצה, ובלילה יחבשו כובעים בעלי פסים זוהרים או אפודות זוהרות כדי שיבלטו בשטח העבודה.
  - 7. במהלך הפריקה וההעמסה של ציוד במשאיות, הן בשלב החלוץ הן בשלב המאסף הן במהלך הפעלת המחנה, יהיה נוכח איש צוות רפואי במחנה.
  - 8. יש לתכנן את אופן ההעמסה בהתאם לסוג הציוד, ולחזק את הציוד בחבלים קשורים כהלכה.
  - 9. אין לזרוק ציוד לתוך כלי הרכב.





## פרק 5: נוהלי ההתנהגות במחנה

### 1. כללי

- א. יש למעט ככל האפשר בשהייה בשמש.
- ב. מנוחת הלילה לחניכים לא תפחת מ-6 שעות רצופות, ומנוחת הצהריים לא תפחת משעה אחת.
- ג. לפני כל ארוחה ישטפו החניכים את ידיהם בסבון. בכניסה לחדר האוכל יימצא חבר שכבה בוגרת, והוא יבדוק את ידי כל החניכים.
- ד. בכל שבט יימצא חבר שכבה בוגרת ער זמן הלינה, על מנת לתת מענה מידי ולמנוע בעיות משמעת. רצוי כי המדריך יימצא בנקודה מוארת. מכשיר הקשר השבטי יימצא בידי התורן למקרה חירום.
- ה. יש לתדרך את החניכים, כי לפני השינה יש לנער את שקי השינה על מנת למנוע כניסת מזיקים, כגון עקרבים ונחשים.

### 2. נוהלי לבוש במחנה

- א. יש לחבוש כיסוי ראש מלא בשעות היום.
- ב. יש ללבוש חולצה בעלת שרוולים כהגנה מפני השמש (לא גופייה).
- ג. מומלץ למרוח קרם הגנה מסנן קרינה על איברי הגוף החשופים.
- ד. יש לנעול נעליים סגורות ושרוכות בשטח המחנה. במקלחת ניתן להיות בסנדלים.
- ה. יש להקפיד לנעול נעליים סגורות וללבוש חולצה בעלת שרוולים בדרך למקלחת.





## פרק 6: בטיחות באש

### 1. רקע

ההנחיות שלהלן נקבעו בשיתוף עם נציבות הכבאות וההצלה, והופצו מטעמה כהוראות מחייבות לכלל תחנות הכבאות בארץ. ההנחיות הרלוונטיות ישמשו גם מחנות הנמצאים בשטח פתוח. מפקח כבאות מרשות כיבוי אזורית רשאי להוסיף על הנחיות אלה או לגרוע מהן או לשנותן על-פי שיקול דעתו המקצועי בשטח.

### 2. מניעת שריפות במחנה והתפשטותן

- א. רכוז הבטיחות של המחנה יהיה אחראי על בטיחות האש ועל מניעת שריפות.
- ב. יש למנות מקרב המדריכים וסגל המחנה כמה כיתות כוננות לכיבוי אש. תפקידן לכבות את האש אם תפרוץ דליקה ולנהל את הפינוי לשטח הכינוס, אם יידרש. כיתות אלה יקבלו הדרכה מגורם מקצועי ויצוידו בקשר אלחוטי.
- ג. במסגרת תרגול אירוע חירום יתורגל המחנה גם בפינוי בעקבות שריפה.
- ד. שטח המחנה יהיה נקי מצמחייה. יש לגזום ענפים שגובהם עד 3 מ' מהקרקע.
- ה. יש לנכש את העשבים בכל שטח המחנה.
- ו. יש לקבוע דרך מילוט מהיער, שתוביל לשטח כינוס פתוח. לשטח זה יגיעו כל החניכים בעת אירוע חירום. דרך המילוט תסומן על גבי מפה.
- ז. יש לקבוע דרך כניסה ויציאה נוספת למחנה לשעת חירום. היא תשמש לתנועת רכבי כיבוי והצלה. הדרך תהיה כבושה, ורוחבה יהיה 4 מ' לפחות.
- ח. במטה המחנה ובלוח המודעות יירשמו מספרי הטלפונים לשעת חירום, ובכלל זה מספרה של תחנת הכיבוי הקרובה.
- ט. במחנה שבו עד 200 חניכים יימצאו 2 עמדות כיבוי לפחות; במחנה שבו 200-400 חניכים – 4 עמדות כיבוי לפחות; ובמחנה, שבו מעל ל-400 חניכים, תהיה פריסת עמדות הכיבוי בהתאם להנחיות של שירותי הכבאות וההצלה.
- י. עמדות הכיבוי ימוקמו במקומות האלה: במגורי החניכים, במתחם הבישול, באזור מחסני הציוד ובאזור הגנרטורים.
- יא. כל עמדת כיבוי תכיל את האמצעים האלה לפחות: מטפה 6 ק"ג, מחבת וחבית מלאה עד למחציתה בשקי יוטה טבולים במים.
- יב. מכלי הגז, ובכלל זה הצנרת, יהיו מוגנים באמצעות שקים מלאים בחול. שקי החול ימוקמו באופן שיווצר חיץ בין מכלי הגז לבין המטבח.
- יג. מכלים לבניין יוחזקו במקום מאובטח ובכמות מזערית לצורכי המחנה. המכלים יסומנו בכיתוב בולט ומתאים.
- יד. הדלק המותר לתדלוק ולשימוש לצרכים אחרים במחנה הוא סולר בלבד.
- טו. מכלי הדלק לגנרטורים יימצאו בתוך מכל מרכזי. מתחת למכל זה תהיה גיגית לאיגום ולאיסוף של נוזלים ("מאצרה"). מטרתה לקלוט את כל תכולת המכל אם תתרחש דליפה. נפח גיגית זו יהיה גדול ב-10% לפחות מהנפח של מכל הדלק.
- טז. יש למנות אחראי להפעלת הגנרטורים ולשימוש בדלק במחנה. האחראי ידאג ויקפיד לסמן את





- מכלי הדלק בסימון מאיר עיניים ולאחסן אותם במקום סגור, הנגיש לשימוש לייעודו בלבד.
- יז. במחנות נוער ביער אין להשתמש באמצעי פירוטכניקה.
- יח. אין להדליק נרות באוהלים.
- יט. הדלקת נרות או "לפידים סיניים" (נרות המודלקים בתוך שקיות נייר הממולאות בחציין חול) או הדלקת נרות אחרת ייעשו בהשגחה מדריך אחראי בהתאם להנחיות הקב"ט המחוזי ונוהלי היער, בו מתקיים המחנה.
- כ. בתום השימוש בלפידים סיניים יש להמתין לדעיכת הנר, לוודא שהוא כבוי לחלוטין, ולאסוף את שקיות הנייר עם החול למקום המיועד לכך.

### 3. מדורות יודלקו בכפיפות לכללים אלה:

- א. הבערת האש תיעשה באישורו של רכז הבטיחות ובהשגחתו הישירה של מדריך אחראי, שמונה בידי מנהל המחנה למטרה זו.
- ב. אם קיים בשטח המחנה מקום המיועד להבערת אש, יש להשתמש בו.
- ג. המדורה תמוקם בקרחת יער ובמרחק 25 מ' לפחות מעשבייה, ממכלי דלק, ממכלי גז ומחומרים דליקים אחרים.
- ד. סמוך למדורה ובמרחק בטוח ממנה תוצב עמדת כיבוי.
- ה. בסיום הבערת המדורה תכובה האש בהשגחתו הישירה של המדריך האחראי, והוא יודא כי האש כובתה לחלוטין.
- ו. אם פרצה דליקה, יש להתרחק מיד מהאזור, להפעיל את כיתת הכוננות, ובמקרה הצורך להזעיק את שירותי הכבאות.
- ז. עם הגעתם למחנה יתודרכו החניכים וצוות המחנה בנושאים הכלולים בהנחיה זו.

### 4. כתובות אש וסמלי אש יוצבו ויובערו בכפיפות לכללים אלה:

- א. הצבת כתובות אש וסמלי אש והבערתם ייעשו באישורו של רכז הבטיחות ובהשגחתו הישירה של מדריך אחראי, שמונה בידי מנהל המחנה למטרה זו.
- ב. כתובת האש תמוקם בקרחת יער במרחק 25 מ' לפחות מעשבייה, ממכלי דלק וגז, מחומרים דליקים אחרים ומקהל הנאספים.
- ג. סמוך לכתובת האש ובמרחק בטוח ממנה תוצב עמדת כיבוי.
- ד. נוסף לעמדת הכיבוי ימצאו במקום 5 דליי מים. הלפידים יכובו אך ורק באמצעות טבילתם בדליי המים הללו.
- ה. בשטח, שמתקיים בו מפקד אש, ימצאו חובש ורכב פינוי.
- ו. הדלקת כתובות במסגרת מפקד אש תיעשה אך ורק בשטח המיועד לכך.
- ז. מומלץ להרטיב את שטח הכתובות והסמלים במים לפני תחילת המפקד.
- ח. שטח הדלקת הכתובות יהיה מסומן ומחובלל, ועל החניכים ייאסר להימצא בו.
- ט. הספגת כתובות האש תיעשה כשעתיים לפני הטקס, ובאמצעות סולר בלבד. בשום אופן אין לעשות זאת במהלך הטקס.
- י. החניכים והמדריכים שיעמידו את הכתובות יחבשו כובעים וילבשו לבוש ארוך. לאחר סיום העמדת הכתובות הם יחליפו בגדים שנרטבו בסולר.





- יא. בעת העמדת הכתובות יש לדאוג לעגינה נכונה באמצעות חוטי ברזל ויתדות, ולסמנם בפסי בד לבנים ובולטים.
- יב. הדלקת הכתובות תיעשה באמצעות לפיד שעווה או באמצעות מוט עץ, שאורכו 1.5 מ' לפחות ובקצהו יוטה טבעית מלופפת בחוט ברזל וספוגה בסולר.
- יג. אין להשתמש בשערי אש.
- יד. הפעלת אומגות אש תאושר על-ידי מנהל הבטיחות התנועתי.
- טו. אין להשתמש בלפיד הבנוי מקופסת שימורים.
- טז. כיבוי כתובת האש או סמל האש ייעשה בהשגחתו הישירה של המדריך האחראי, והוא יודא כי האש כובתה לחלוטין.
- יז. אין לכבות כתובות אש וסמלי אש בעת בעירתם – למעט במצבי חירום. יש להמתין עד תום הבעירה והתקררותם של שלדי הברזל, ואז להתיז מים על השטח שמתחת לכתובות או לסמלים, לפרקם, להוציא את היתדות ואת חוטי ברזל הקשירה, ולוודא שוב שהכיבוי מוחלט.
- יח. לאחר פירוק הכתובות והסמלים יש להשאיר את השטח נקי ומסודר כראוי, ולאחסן את הציוד במחסן סגור או במקום מוגן המיועד לכך.
- יט. הדלקת הכתובות תלווה על-ידי אדם בוגר בן 18 שנים לפחות שקיבל הדרכה, ותבוצע על-ידי בוגרים מכיתות י' ומעלה שקיבלו הדרכה מתאימה.

#### 5. שימוש בזיקוקין די-נור במחנה

- א. זיקוקין די-נור הם חומרים מסוכנים ורגישים לפיצוץ, משום שהם מכילים חומר נפץ. הפיקוח עליהם מעוגן בחוק חומרי נפץ ובתקנות משרד העבודה. חוק חומרי הנפץ נחקק ב-1954 (התשי"ד), ועם השנים התווספו עליו תקנות והוספות. החוק ותקנותיו מגדירים בצורה מפורטת את כללי השימוש בחומרי נפץ, אחסנתם, יבואם ומכירתם, וכן את החלוקה הברורה בין הרשויות והגופים השונים באחריות הפיקוח על הזיקוקין די-נור.
- ב. מפעילי מחנות, המעוניינים לשלב בטקסי הסיום הפעלת זיקוקין די-נור, יקפידו לפעול על-פי ההנחיות אלה:
  1. הכנסת זיקוקים למחנה והפעלתם תיעשה אך ורק באמצעות מפעיל מורשה בעל היתר ותעודת הפעלה, המעידה כי הוכשר בידי משרד העבודה להפעלת זיקוקים.
  2. לצורך הפעלתם של זיקוקין די-נור, שקוטרם 40 מ"מ ומעלה, יש לקבל את האישורים הבאים (הפעלת זיקוקין, שקוטרם מתחת ל-40 מ"מ, אינה מצריכה קבלת אישורים אלה):
    - א. אישור המשטרה המקומית באמצעות חבלן משטרת.
    - ב. אישור מכבי אש, הכולל הוראות בטיחות באש.
    - ג. אישור המפקח האזורי על העבודה ממשרד התמ"ת.



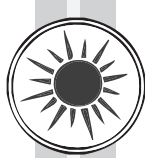

## פרק 7: התקנת גנרטור ותשתיות חשמל במחנה

1. התקנת גנרטור תיעשה אך ורק בידי חשמלאי מוסמך (על-פי חוק החשמל, התשי"ד-1954, ותקנותיו).
2. לכל גנרטור ימונה אחראי, ורק הוא יעסוק בהפעלת הגנרטור.
3. הגנרטור ומערכת החשמל, המוזנת באמצעותו, ייבדקו לפני הפעלתו הראשונה של הגנרטור ולאחר כל שינוי שיבוצע בו בידי חשמלאי בודק בעל רשיון מתאים (חשמלאי הרשאי לבצע בדיקות מתקן חשמל בהתאם לסוג הרישיון שלו, למעט עבודות חשמל שתוכננו ובוצעו על-ידיו). הנחיות מתאימות יינתנו לאחראי על הגנרטור.
4. המרחק בין הגנרטור למחנה, מיקומו של הגנרטור והמיקום של מכל הדלק (הנפרד) יהיו בהתאם להנחיות של רשות הכיבוי האזורית.
5. עמדת תדלוק לגנרטור תוצב במרחק 10 מ' לפחות ממנו. ליד העמדה יימצא מטפה כיבוי 6 ק"ג לפחות.
6. הנחיות להפעלת גנרטורים קטנים ("פק-פק") ניתן למצוא בכרך א' - כללי, פרק 8, נספח 5, עמ' 50.
7. קווי החשמל יותקנו בגובה 2.5 מ' לפחות מעל פני הקרקע.
8. מערכת החשמל תהיה מוגנת באמצעות ממסר זרם פחת ברגישות 30 מיליאמפר ומפסקים חצי-אוטומטיים.
9. לא יהיו חיבורי חשמל של 220 וולט לאוהלים.
10. תאורת חשמל לאוהלים תסופק במתח של 24 וולט בלבד.
11. אין לבצע אלתורי חשמל. כל התקנה, תיקון, הוספה או שינוי במערכת החשמל יבוצעו בידי חשמלאי מוסמך בלבד, כמתחייב בחוק החשמל.

## פרק 8: השימוש במערכות גז

1. **מערכת גז קבועה**
  - א. השימוש במערכת גז קבועה במחנה ייעשה במטבח גדול המשמש לבישול.
  - ב. מערכת הגז תותקן ותאושר בידי טכנאי גז ותיבדק לפני השימוש בה.
  - ג. השימוש במערכת הגז ייעשה בידי אדם מבוגר או מדריך בוגר, שמונה לכך מראש וקיבל הדרכה מתאימה, ויש לו הידע לתפעל את המערכת.
  - ד. אם התרחשה תקלה במערכת הגז או נודף ממנה ריח של גז, יש לבדוק את החיבורים, ובמקרה הצורך להזמין טכנאי גז.
  - ה. במסגרת הבדיקה של הטכנאי ייבדקו הווסתים של מכלי הגז.
    - ו. מכלי הגז יאוחסנו במצב עמידה ובמקום מוצל. הם לא ייקברו באדמה ולא ייעטפו.
    - ז. צינורות גז המונחים על הקרקע יהיו מוגנים מפני פגיעה. במקרה הצורך יש להשחילם לשרוול הגנה.
    - ח. בקרבת הכיריים לא יימצאו חומרים דליקים, כגון בד, שמן, דלק, מוצרי נייר, חבלים וכדומה.

### 2. **מבערי גז ניידים ("כלבי גז")**

מבערי הגז הניידים מיועדים לבישול שדה ולתנאים, שבהם נדרש להפעיל מערכת גז באופן חד-פעמי. המבערים מחוברים בחיבור ישיר למכלי גז בני 30 ליטרים לפחות, ופועלים באמצעות גז פחמני מעובה -





חומר דליק שהשימוש בו כרוך בסיכונים רבים. משום כך יש להקפיד על יישום מלא וקפדני של כללי הבטיחות שלהלן:

- א. מכלי הגז יובלו ברכב המיועד לציוד בלבד, אשר אינו מסיע נוסעים. במהלך הנסיעה יהיו המכלים מונחים במצב אנכי (בעמידה) ובצורה יציבה, כדי שלא ייפלו בעת טלטול הרכב. ככלל אחראית ההנהגה לספק את הגז במחנה, ולכן אין צורך להביא מכלי גז מהשבטים.
  - ב. הפעלת מבערי הגז תיעשה במקום פתוח ומאוורר ובידי מדריך מיומן, שיוגדר כאחראי המכיר את המערכת.
  - ג. אם יש בלוני גז נוספים, יש להקפיד שיונחו במקום מרוכז ומרוחק מאזור ההפעלה, ושלא תתאפשר גישה של חניכים למקום זה. ליד מצבור הבלונים ימצא מטפה 6 ק"ג.
  - ד. בתום השימוש במערכת הגז יסגור המדריך האחראי את ברז המכל, ויקפיד להעמיס את בלון הגז במצב אנכי (בעמידה), כדי שלא ייפגע במהלך הנסיעה.
  - ה. פעם בחצי שנה תיבדק המערכת בידי טכנאי גז מוסמך. בבדיקה זו ייבדקו כלל האבזרים, החיבורים והצינור.
- ו. בהפעלת המבערים יש להקפיד על הנחיות אלה:

1. יש להציב את המבער באופן יציב באמצעות הרגליות.
2. יש להציב את כלי הבישול באופן יציב ולוודא כי אינו מתהפך, כאשר הוא מלא במים או במזון.
3. להדלקת המערכת יש לפתוח קודם את הברז הראשי שבמכל, ולאחר מכן את ברז המבער. במקביל לפתיחת ברז המבער יש להגיש גפרור להדלקה.
4. הלהבה צריכה להיות חזקה, רועשת וכחלחלה. אפשר לווסת את עוצמת האש באמצעות ברז המבער.
5. לכיבוי המערכת יש לסגור את ברז המבער, ולאחר מכן את ברז המכל. אם יש צורך בפירוק המערכת, יש לסגור קודם את ברז המכל, ולאחר מכן את ברז המבער.

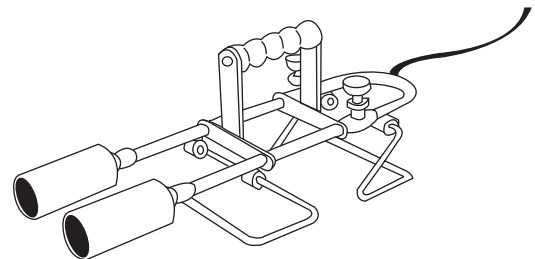



## פרק 9: מטבח

### 1. כללי

**הערה: בסעיף זה מתייחסות הנחיותינו למטבח מרכזי או לכמה מטבחים, המנוהלים בתוך מחנה גדול.**

- א. המטבח יוקם במרחק 100 מ' לפחות מחדרי השירותים ותוך התחשבות בכיווני הרוחות או בהתאם להנחיות המפקח של משרד הבריאות לקראת הקמת המחנה. במקרים חריגים יאושר המיקום על-ידי מפקח של משרד הבריאות מלשכת הבריאות שהמחנה בתחומה.
- ב. במבנה מטבח קבוע ומרכזי יתקיימו תנאי תברואה נאותים לבתי אוכל לפי תקנות רישוי עסקים. סוגי המזון המוכן והמוגש במטבח המרכזי יאושרו בהתאם לתשתיות.
- ג. במטבח יתקיימו תנאים אלה:

- 1. המבנה ישמש אך ורק כמטבח.
- 2. במקום יימצאו שולחנות עבודה מצופים בחומר אטום, הניתן לרחיצה.
- 3. הכלים והמצרכים יאוחסנו על אצטבאות, שגובהן 30 ס"מ מהרצפה לפחות.
- 4. הלחם יהיה ארוז באריזה המקורית של המאפייה, ויאוחסן בקופסת קרטון נקייה, המונחת על אצטבה, או בארון מרושת, המונע חדירת חרקים ומכרסמים. הארון יהיה סגור בכל עת.
- 5. במטבח יהיה ברז, ובו מים זורמים לשטיפת כלים.
- 6. מתחת לברז יותקנו שולחן רחצה וכיור לשטיפת הכלים. הכיור ואזור השטיפה ינוקו משאריות מזון מיד בתום שטיפת הכלים.
- 7. במטבח יותקנו ווים לתליית החרוזים בגובה 50 ס"מ מהרצפה לפחות.
- ד. הכנת המזון תיעשה על-פי ארבעת כללי היסוד לטיפול נכון במזון (לפי נוהל ההדרכה של משרד הבריאות):

- 1. רכישת מזון ממקומות בטוחים.
- 2. מניעת חדירה של חיידקים למזון.
- 3. מניעת ריבוי חיידקים במזון.
- 4. הרחקת חיידקים מכלים וממזון.
- 5. יש לדאוג למניעת כניסה של אנשים למטבח המחנה אלא לצורכי עבודה בלבד.

### 2. אחסנת אשפה ופינויה

- א. האשפה במטבח תאוחסן במכלים בעלי מכסה תקין.
- ב. בתוך המכל יהיו שקיות מפוליאתילן (ניילון) בגודל המתאים למכל.
- ג. האשפה תפונה מהמטבח פעם ביום לפחות אל מכל אשפה מרכזי (צפרדע) המותקן במרחק 50 מ' מהמטבח.
- ד. המשטח של מכלי האשפה יהיה נקי בכל עת.







3. בריאות והיגיינה של עובדי המטבח

- א. עובד המטבח במחנה יידרש להמציא אישור רפואי, שהוא בריא לחלוטין ורשאי לעבוד במטבח, או שהוא יאושר על-ידי הסמכות הרפואית במחנה: חובש או רופא.
- ב. העובד במטבח המחנה חייב להקפיד על נקיון גופו ועל נקיון בגדיו. עליהם להיות בהירים ומיועדים לעבודת המטבח. כן עליו להקפיד על הכללים הנדרשים לשמירה על ההיגיינה הסביבתית.
- ג. לא יעבוד במטבח המחנה מי שנתקיים בו אחד מאלה:
  - 1. הוא חולה במחלה מידבקת או נושא טפילים של מחלה מידבקת, שאושרה על-ידי גורמי הרפואה במחנה: חובש או רופא. לצורך זה יש לבצע בדיקות צואה מתאימות.
  - 2. על גופו יש חבורות, חטטים או פצעים פתוחים או מוגלתיים - אף אם הם מכוסים בתחבושת.
- ד. בעת העבודה במטבח לא יענדו העובדים תכשיטים על-ידיהם, ושערם יהיה אסוף.

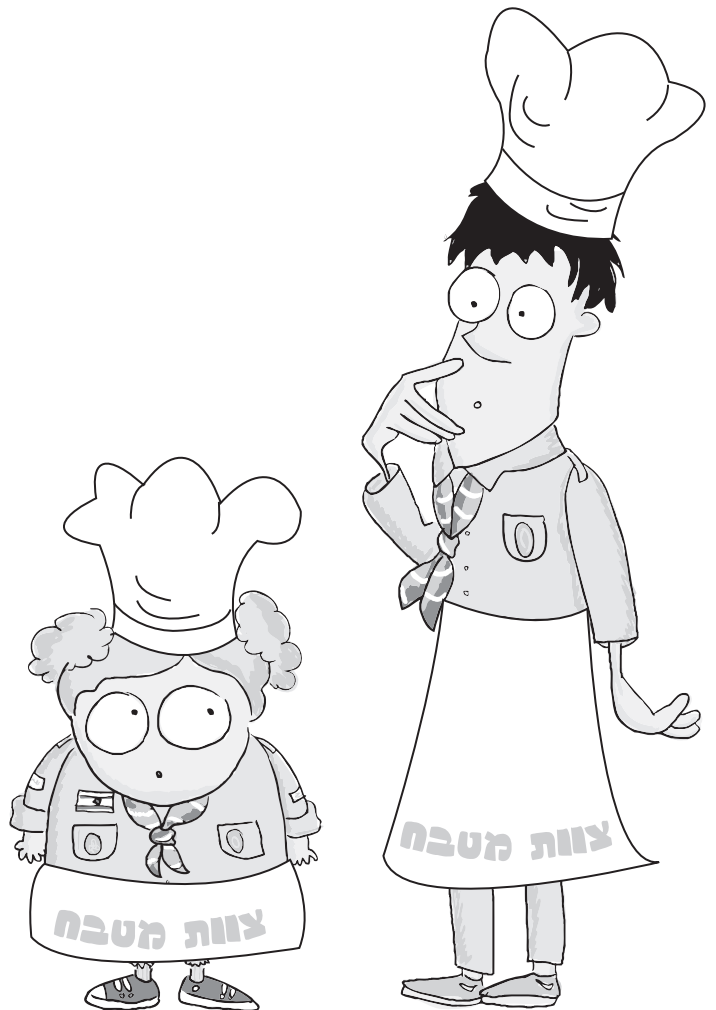

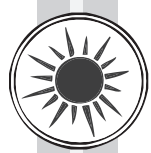

## פרק 10: מזון

### 1. הכנסת מזון למחנה

א. לשטח המחנה לא יוכנסו מצרכי מזון אלה:

- קרמים, קצפות ורטבים.
- מיונז.
- חלב שאינו מפוסטר או מעוקר.
- בשר, עוף, דגים ומוצריהם – מבושלים או בלתי מבושלים, טחונים או בלתי טחונים, קפואים או בלתי קפואים – אלא אם כן הם משומרים וארוזים בקופסאות סגורות הרמטית. באתרים, שיש בהם מטבח מרכזי העומד בתנאי "בית אוכל", מותר להכין מוצרים שמעבר למצוין בטבלה באישור משרד הבריאות ובהתאם לתשתית התברואתית במטבחי שדה או ב"ת-מטבחים". בהתאם להגדרות משרד הבריאות יוכנו המוצרים המפורטים בטבלה שלהלן.
- ג. השימוש בפריטי המזון המפורטים בטבלה שלהלן מותר בכפיפות לאישור של לשכת הבריאות ולמילוי התנאים המצוינים לצדם:

התנאים	מצרך המזון
ממקור מאושר, ארוזים באריזה המקורית של היצרן	מצרכי מזון משומרים
א. ארוזים באריזות מקוריות סגורות ונקיות ב. טריים מדי יום	חלב, מוצרי חלב וגבינות
ארוזים באריזה המקורית של היצרן	מרגרינה, חמאה וריבה
נקיות ושלמות (לא סדוקות)	ביצי תרנגולת
ארוזים, יבשים ובלתי מצופים	דברי מאפה
עטופים	שוקולד ודברי מתיקה
טריים או מיובשים	פירות וירקות
אספקה יומית ממאפייה מאושרת	לחם

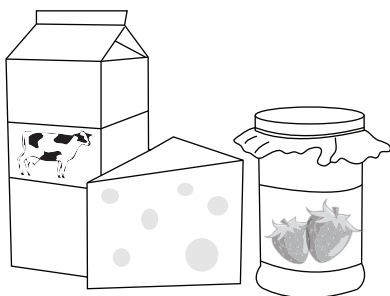

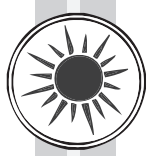

2. הטיפול במזון

- א. לא יוחזקו במחנה ולא יוגשו למשתתפים בו שאריות מזון או מאכלים מארוחה אחרת.
- ב. ככל האפשר יוכנו המאכלים סמוך לשעת האכילה.
- ג. יש להימנע מנגיעה מיותרת במצרכי המזון.
- ד. המזון יאוחסן בכלים נקיים וסגורים.
- ה. מאכלים הנאכלים חמים יוחזקו עד להגשתם במכל חימום בטמפרטורה מעל 70 מעלות צלזיוס.
- ו. מאכלים הנאכלים קרים יוחזקו בקירור פעיל בטמפרטורה עד 4 מעלות צלזיוס.
- ז. הובלת המאכלים תיעשה במכלים נקיים וסגורים. המכלים ינוקו מיד לאחר השימוש.
- ח. פירות וירקות יש לרחוץ באופן יסודי ביותר בתמיסת דטרגנט, ולאחר מכן לשטפם היטב במים זורמים על-פי הנוהל של משרד הבריאות.
- ט. המטפלים במזון ירחצו את ידיהם בסבון באופן יסודי לפני התחלת העבודה, לאחר כל הפסקה בעבודה או פעולה שאינה קשורה במזון, בין פעולות מסוגי מזון שונים, ובעיקר אחרי ביקור בשירותים.

3. רחיצת כלי האוכל

- א. בשטח המחנה יימצא מתקן לרחיצת כלי האוכל.
- ב. מתחת למתקן יהיו תעלות ניקוז פתוחות להרחקת מי השטיפה אל מחוץ לשטח המחנה, או בור סופג בנפח מטר מעוקב אחד לפחות. הוא ימולא באבנים או בחצץ בהתאם לאישור משרד הבריאות.
- ג. מעל למתקן יותקנו ברזים זוגיים נגדיים כדי לאפשר רחיצת כלים משני הצדדים.
- ד. המפתח לכמות הברזים בחדר האוכל יתייחס לכלל האוכלים במחזור אכילה אחד: ברז אחד ל-25 ילדים.
- ה. שטיפת הכלים תיעשה במים זורמים ובחומרים שאושרו בידי משרד הבריאות.





## פרק 11: שירותי שדה, מקלחות והיגיינה

### 1. שירותים

- א. השירותים והמשתנות יהיו עשויים מאחד הסוגים (או מכמה מהם) המפורטים בתקנות רישוי עסקים (תנאים תברואיים למחנות ומחנות נופש). הם ייבנו, יוחזקו ויסולקו בהתאם לתנאים המפורטים בתוספת הראשונה לתקנות אלה ולפי הכתוב בתדריך של משרד הבריאות.
- ב. השירותים יסומנו באופן ברור ונראה לעין. במחנות הממוקמים בטבע יהיה הסימון כדלהלן:
1. הדרך לשירותים תשולט בשילוט זוהר וברור.
  2. בשעת הלילה תואר הדרך במנורות או בכל דרך בטוחה אחרת.
  3. בסמוך לשירותים או לשוחות יותקנו ברזי מים זורמים לשטיפת ידיים לאחר השימוש בשירותים. ליד הברזים ימצא תמיד סבון.
  4. יש למנות אחראי. תפקידו יהיה לדאוג לנקיון השירותים והמשתנות.
  5. במחנה, שיש בו שירותי שדה או שירותים כימיים, יוקמו מקומות המגורים לפחות 50 מ' מהשירותים הקרובים, אך לא יותר מ-100 מ' מהם. ניקוז השירותים יהיה באישור משרד הבריאות.

### 2. מקלחות

- א. במחנה הכולל לינה יוקצו מקלחות נפרדות לשני המינים. לכל 50 איש תהיה מקלחת אחת לפחות.
- ב. מקלחת שדה תעמוד בתנאים האלה:
1. ניקוז המקלחת יהיה באמצעות בור לספיגת מי הדלוחין או תעלות ניקוז אל מחוץ לשטח המחנה, או באמצעות פתרון אחר שיניח את דעתו של משרד הבריאות.
  2. רצפת המקלחת תהיה בנויה מבטון או מאריחים.
  3. מדי בוקר תישטף רצפת המקלחת במברשת ובמים ובתמיסה של חומר מחטא, שאושר בידי משרד הבריאות.

### 3. ניקוז

- א. לניקוז המים במחנה ממקלחות, מהמטבח וכדומה יוכנו בורות סופגים. אפשר לנצל את הטופוגרפיה לניקוז ללא בור סופג באישור משרד הבריאות.
- ב. ניקוז הדלוחין יהיה באמצעות צנרת סגורה, שתוביל לבורות סופגים או למערכת ביוב מרכזית, שתאושר על-ידי משרד הבריאות.

### 4. חומרי ניקוי, הדברה וחיטוי

- א. במפקדת המחנה ובמטבחי השבטים ימצא תמיד מלאי של חומרי ניקוי – לרבות סיד וגיר, אם מבוססים השירותים על בורות ספיגה – נייר טואלט וסבון בכמות מספקת לתקופת המחנה.
- ב. חומרי החיטוי וההדברה יאוחסנו במקום נפרד המיועד למטרה זו בלבד. מקום זה יהיה נעול בכל עת, והמפתח יימצא בידי מנהל המחנה/איש צוות מחנה מטעמו.
- ג. המקומות, שבהם יאוחסנו חומרי הניקוי וההדברה, ישולטו בשלט "זהירות! חומרי ניקוי/חומרי הדברה! לא למאכל!".
- ד. השימוש בחומרי הדברה ייעשה בידי מדביר מוסמך בעל רשיון.





## 5. מכלי האשפה

- א. אשפה מכל סוג שהוא תפונה מהמחנה בשקי פוליאטילן פעם ביום לפחות. הפינוי ייעשה בידי הרשות המקומית או בידי קבלן פרטי מאושר.
- ב. בתוך המחנה יפוננו פחי האשפה הקטנים שבאזור המגורים, השירותים והמטבח שלוש פעמים ביום לפחות למשטח מרכזי, שייקבע בתיאום עם משרד הבריאות.
- ג. במחנה הכולל מגורים יוצבו ליד מקומות המגורים מכלי אשפה מרכזיים. מכלי האשפה יעמדו בתנאים אלה:
1. הם יוצבו במרחק 50 מ' ממתבח המחנה.
  2. השטח שמסביב למכלי האשפה ומתחתם יהיה נקי בכל עת.
  3. בתוך כל מכל תהיה שקית פוליאטילן המתאימה לגודל המכל.

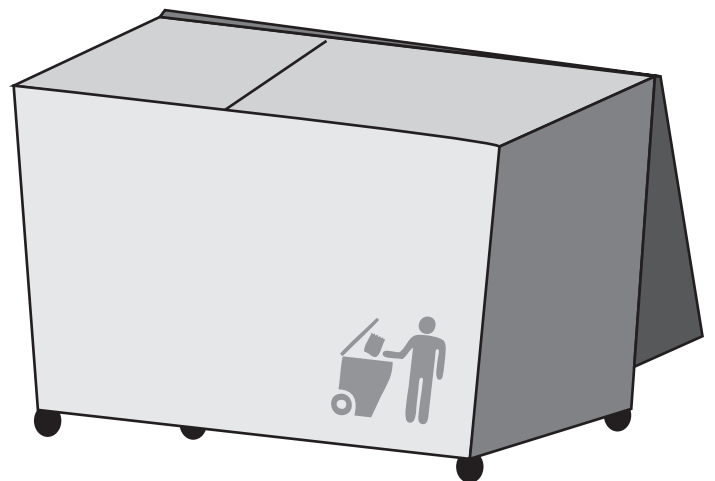



## פרק 12: ביטחון במחנה – כללי

### 1. מטרת האבטחה במחנות

- המטרה העיקרית של האבטחה במחנות היא הגנה על החניכים ועל אוכלוסיית המחנה מפני גורמים עוינים; והרתעתם של אלה מביצוע פיגועים מסוגים אלה:
- פיגוע ותקיפת חניכים ומדריכים בתחומי המחנה בנשק קר: סכינים, פגיונות, אלות וכדומה.
  - פיגוע על-ידי החדרת אמצעי חבלה, מתאבד ומכוניות תופת לתחומי המחנה או למקום סמוך.
  - התקפת מחבלים באמצעות נשק חם.
  - כניסת גורמים זרים, עוינים/פליליים, לתחום המחנה.
  - פיגוע בטוילים ובפעילויות ספורט ונופש המבוצעים במסגרת המחנה.

### 2. האחראי לביטחון במחנה – קב"ט המחנה

- במחנה ימונה אחראי לביטחון – קב"ט המחנה – בעל דרגת קצונה במילואים או בעל דרגת סמ"ר ומעלה בצה"ל במילואים, בוגר תפקיד פיקודי באחת מהיחידות הלוחמות בצה"ל.
- קב"ט המחנה חייב לקבל תדרוך אישי בנושא מילוי תפקידו מהקב"ט המחוזי. התיאום לביצוע התדרוך יקוים לפחות 15 יום לפני פתיחת המחנה באחריות מנהל המחנה.
- קב"ט המחנה חייב בהכשרה מתאימה במסגרת ההשתלמויות של מינהל החברה והנוער.

### 3. נוכחות האחראי לביטחון

- בכל מחנה, שלנים בו או ששוהים בו מעל 100 משתתפים במשך הלילה, חייב קב"ט המחנה להימצא בתוך המחנה כל הלילה.

### 4. המודעות לנושאי הביטחון

- מנהל המחנה או קב"ט המחנה יפעל במשך המחנה להגברת מודעותם של הסגל והחניכים לנושאי הביטחון כדלקמן:
- מיד עם פתיחת המחנה יכנס המנהל או קב"ט המחנה את החניכים לתדריך הסברה בטחוני. במחנות, שמשכם עולה על שבוע, תתקיים פעולת הסברה פעם בשבוע.
  - ההסברה תכלול נושאים אלה:
    - סיכונים בטחוניים אפשריים: החדרת מטען חבלה, חדירת מתאבד, החדרת מכונית תופת, הצתה, חטיפה, פיגוע בנשק קר, פיגוע בנשק חם ועוד.
    - זהירות מ"חפץ חשוד" – גילוי ותגובה: מהו "חפץ חשוד"? סוגי "חפצים חשודים", תגובות ראשוניות, הרחקת אנשים וילדים, דיווח מידי, אזעקת המשטרה, פינוי.
    - סדר הפעולות ואופן ההתנהגות בעת איתור "חפץ חשוד" המחייב פינוי: סימון המקום ואבטחתו, ריכוז כל קבוצה ליד המדריך שלה, פינוי לשטח כינוס מסודר, עריכת מפקד ילדים מדויק, המתנה לכוחות הביטחון.
    - סדר הפעולות בעת אירוע בטחוני/חירום.





**5. הסברה**

- א. עם פתיחתו תינתן לכל מדריכי המחנה הסברה על-ידי קב"ט המחנה, או בהתאם להנחייתו האישית - על-ידי קב"ט הרשות המקומית או על-ידי האחראי לבטחון המחנה.
- ב. קב"ט המחנה חייב בהשתלמות. זו תתקיים באחריות משרד החינוך לפני קיום המחנה.

**6. אישורים ותדרכים של קב"ט הרשות/המחוז**

- א. כל פתיחת מחנה מחייבת תדריך ואישור של קב"ט המחוז של משרד החינוך - נוסף למילוי טופס תיאום והצהרה לקיום הוראות הבטיחות והביטחון במחנה. כן יש לעדכן את קב"ט הרשות או המועצה האזורית על קיום המחנה.
- ב. קב"ט המחוז יאשר את מינוי קב"ט המחנה ויתדרך אותו.
- ג. קב"ט המחוז יאשר את תוכנית אבטחת המחנה, את מספר המאבטחים ביום ובלילה ואת נוהלי אחסנת הנשק.
- ד. קב"ט המחוז יבדוק את אמצעי הקריאה והאזעקה במחנה.
- ה. קב"ט המחוז יודא את קיומם של אמצעי תקשורת, המאפשרים התקשרות למשטרה, למכבי האש ולמד"א.
- ו. קב"ט המחוז יקבע מועד לביצוע תרגיל פינוי.

**7. תיאום מוקדם עם גורמי הביטחון המקומיים/אזוריים**

התיאום ייעשה בכל מקרה ובכל מספר של משתתפים באמצעות הקב"ט המקומי ובאחריות מנהל המחנה.

**8. תיאום בטחוני בלשכה לתיאום טיולים**

מחנות, שמתקיימת בהם פעילות לילה והממוקמים מחוץ לשטח המיושב של היישוב, חייבים לקבל אישור בטחוני מהלשכה לתיאום טיולים.

**9. כיתת כוננות**

כל המאבטחים השוהים במחנה במשך הלילה, ובכללם המאבטחים שאינם במשמרת, יהיו מאורגנים במסגרת "כיתת כוננות" לצורך הפעלה מרוכזת ומאורגנת להתגוננות נגד תקיפה עוינת בפרק הזמן שלפני הגעת כוחות הביטחון. הפעלת כיתת הכוננות בעת הצורך תבוצע אך ורק לפי ההוראות ובפיקודו הישיר של קב"ט המחנה או סגנו. לשם כך עליו להכין ולאמן את כיתת הכוננות בהתאם לדרוש.

**10. עליית משמר**

בכל ערב תתבצע עליית משמר בנוכחות קב"ט המחנה. היא תכלול תדריך לכל המאבטחים והשומרים.



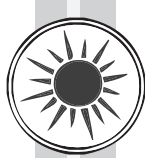

11. תרגול נושאי הביטחון (תרגילים)

קב"ט המחנה ידאג לבצע תרגול של המאבטחים וכן תרגול של פינוי המחנה. חיוני לתרגל כל מחנה במצבי חירום אפשריים מוקדם ככל האפשר. התרגול יסייע בהגברת הזהירות, הערנות ויכולת התגובה הנכונה במצבים בטחוניים וביחודיים אפשריים, ויתבצע במתכונת כדלקמן:  
תרגיל פינוי במצבי חירום למחנה

- א. התרגיל בא לבחון את הצורך לפנות את המחנה בעקבות מצבי חירום בטחוניים וביחודיים כאחד.
- ב. התרגיל יתקיים לאחר תכנון וארגון מראש ביום פתיחת המחנה.
- ג. תרגיל הפינוי יתקיים בכל מחזור חדש של מחנאים.
- ד. במחנה, שנמשך יותר משבוע, יבוצע תדרוך נוסף של החניכים בשבוע השני.

12. סריקות

- א. בכל מחנה יקוימו בכל יום סריקת בוקר וסריקות שוטפות נוספות. מטרתן: לוודא שלא הוטמנו בשטח המחנה מטען חומר נפץ או חפץ מסוכן.
- ב. סריקת הבוקר תבוצע על-ידי מאבטח חמוש ואדם נוסף לפי קביעה ותכנון של קב"ט המחנה. במחנות, המשתרעים על שטח גדול, תבוצע הסריקה על-ידי מבוגרים במספר רב יותר לפי תכנון האחראי לביטחון, כדי "לכסות" באופן יסודי את כל השטח בזמן המזערי הנתון.
- ג. הסריקה תבוצע בשיטת "פעולה במקביל" ותקיף את כל שטח המחנה, ובכלל זה מבנים, חצרות, חדרי משחק ופעולה, שירותים, מטבח וחדר אוכל, משרד או מפקדה, פחי אשפה (גם בתחנת ההסעה שליד המחנה), ארגזי חשמל, עמדות כיבוי אש, מחסנים, צמחייה וכל מקום אחר שיכול לשמש להסתרת מטען.
- ד. נוסף לסריקת הבוקר תבוצע סריקה היקפית - בעיקר לאורך הצד הפנימי של הגדר או לאורך הקו התוחם את אזור המחנה. סריקה מסוג זה תבוצע לפחות פעם בשעה בזמן פעילות המחנה על-ידי שני אנשים.

פרק 13: אמצעי ביטחון פיזיים

1. גדר תקינה

**הערה:** ההחלטה לגבי קיומה של גדר היא של הקב"ט המחוזי בשטח.

- א. לפני פתיחת המחנה יש לוודא שהגדר שלמה. אם הגדר פרוצה, יש לתקנה מיד.
- ב. לפני פתיחת המחנה יש לוודא, שהשטח הסמוך והצמוד לגדר המחנה נקי מצמחייה, מפסולת בניין ומחומרים זרים אחרים וגלוי לעין, ואינו יכול לשמש מסתור להנחת "חפצים חשודים".

2. הכניסה

- א. יש לאפשר כניסה משער אחד בלבד בכל מחנה. יתר השערים יהיו נעולים במשך כל שעות המחנה.
- ב. יש לוודא את קיומם של שני פתחי מילוט נוספים לפחות. הם יהיו סגורים מצדם הפנימי, ופתיחתם בעת הצורך תהיה נוחה ומהירה.







**3. חניה לרכב**

- א. יש לאסור כניסת רכב לתחומי המחנה. תאושר כניסה אך ורק לרכב החיוני לפעילות המחנה.
- ב. יש לוודא את קיומו של מקום חניה לכלי רכב במרחק 100 מ' לפחות מהכניסה למחנה. עם זאת אפשר לאשר חניה צמוד למחנה גם במרחק קטן יותר על-פי תנאי השטח והשליטה, שיש למאבטח על הנעשה במגרש החניה.

**4. הקפדה על סדר כדי להקל על איתור חפצים חשודים**

- א. יש לעשות הכול כדי להקל על האיתור ועל הזיהוי של חפצים חשודים.
- ב. לשם כך יש לוודא:
  1. הימצאות מקומות מוגדרים לריכוז אשפה בתוך המחנה.
  2. פינוי אשפה באופן מסודר ובתדירות גבוהה.
  3. סידור וארגון של ציוד החניכים.

**5. סימון זיהוי של ציוד חיוני**

כדי להקל על הזיהוי של ציוד ואמצעים השייכים למחנה – וכך למנוע החלפת חפצים קיימים באחרים הדומים להם, העלולים לשמש גורמים עוינים למטרה חבלנית – יש לסמן באופן בולט ציוד חיוני כמטפי כיבוי, מכלי גז ניידים, מצברים ועוד.

**6. מערכת כריזה למטרות שליטה**

- כדי להקל על מנהלי המחנה בהעברת הנחיות ברורות לכלל החניכים בעת חירום יש לוודא שבמחנה נמצאים:
- א. "מגפון" ידני – לקבוצה המונה עד 500 איש.
  - ב. מערכת כריזה – לקבוצה המונה יותר מ-500 איש.

**7. אמצעי תקשורת**

- א. יותקנו אמצעים לאזעקת המשטרה או צה"ל (טלפון/טלפון נייד, קשר אלחוטי).
- ב. בכל מחנה יותקנו אמצעי קשר או מערכת כריזה לאזעקת המאבטחים והמדריכים בשעת הצורך.

**8. תאורה**

בכל מחנה, שבו שוהים חניכים בלילה, יימצאו אמצעי תאורה לגיבוי, כגון גנרטור קטן ו/או פנסים. בשעות הלילה יהיה המחנה מואר. במידת האפשר תותקן תאורה "היקפית" – לאורך הגדרות/גבולות התיחום. רצוי להבטיח תאורת חירום למקרה של תקלה ברשת הראשית.

**9. כרזות (פלקטים)**

במקומות בולטים בתחומי המחנה – בנקודות הריכוז, בחדרי האוכל, במגרש המסדרים ועוד – ייתלו כרזות אזהרה מפני חפצים חשודים. יש לוודא מדי יום שהכרזות שנתלו נמצאות במקומן והן שלמות, תקינות וקריאות. את הכרזות אפשר להשיג אצל קציני הביטחון למוסדות חינוך ברשות המקומית ובהנהגה.





## פרק 14: אבטחת המחנה

### 1. מחנות יום ולילה בשטח פתוח ומחוץ לתחום היישוב

- א. בכל מחנה תתקיים אבטחה על-ידי נושאי נשק בהתאם לגידור המחנה, כמפורט בטבלאות בהמשך פרק זה.
- ב. מספר נושאי הנשק ייקבע בהתאם לטבלאות אלה.
- ג. אפשר לקיים אבטחה באמצעות מלווים, הרשאים לקבל נשק מסוג "קרבין" בתחנות המשטרה, מתנדבי המשמר האזרחי, מאבטחי חברות השמירה המאבטחות את מוסדות החינוך, שהם בעלי תעודות מתאימות ומורשים לשאת נשק כחוק, מתנדבים נושאי נשק מ"המפעל הראוי" ומאבטחי טיולים.
- ד. השימוש בנשק מסוג תמ"ק "עוזי" ותמ"ק "מאוזר פלקון" לצורך אבטחת מחנות אסור בהחלט.
- ה. המאבטחים יתודרכו ויתורגלו בזיהוי מטעני חבלה, באמצעים שיש לנקוט לאחר גילויים ובכל הקשור לנוהלי הפינוי.
- ו. המאבטחים יהיו בקיאים בהוראות הפתיחה באש ובכללי הבטיחות לגבי נשיאת הנשק.

### 2. אבטחה במחנה ביום ובלילה

- מנקודת הראות של בטחון המחנה ושל אבטחתו יש להדגיש: מחנות יום ולילה, המתקיימים בתנאי פנימייה ובשטחים פתוחים מחוץ לתחום היישוב; ומחנות, הכוללים לינת לילה בשטח – מחייבים סידורי ביטחון מיוחדים נוסף לכל ההוראות והסידורים, המפורטים בסעיפים הנוספים בכרך זה, כדלקמן:
- א. ככלל תתקיים אבטחה בנשק.
  - ב. מספר המאבטחים יהיה תואם את טבלת תקן כוח האדם לחובשים, לרופאים ולמאבטחים, כמפורט בטבלאות בהמשך פרק זה.
  - ג. יש להקפיד על תכנון האבטחה: יש להציב מאבטח בשער ולדאוג לאבטחה רגלית סביב שטח המחנה (פטרול). כן יש לקיים כיתת כוננות.
  - ד. תכנון האבטחה יתבצע על-פי תוכנית אבטחת המחנה, כפי שאושרה על-ידי קב"ט המחוז.





## טבלת כוח אדם לחובשים, לרופאים ולשומרים במחנה קיץ מחוץ ליישוב שאינו מגודר

תקן מינימום								מס' החניכים במחנה	מס"ד
שמירת לילה				שמירת יום					
סה"כ	כיתת כוננות	פטרול	שומר שער	סה"כ	כיתת כוננות	פטרול	שומר שער		
6	2	2	2	4	-	2	2	עד 100	.1
6	2	2	2	4	-	2	2	מ-100 עד 200	.2
6	2	2	2	6	2	2	2	מ-201 עד 300	.3
8	4	2	2	6	2	2	2	מ-301 עד 400	.4
8	4	2	2	8	4	2	2	מ-401 עד 500	.5
10	4	(2X2) 4	2	8	4	2	2	מ-501 עד 600	.6
10	4	(2X2) 4	2	8	4	2	2	מ-601 עד 700	.7
12	6	(2X2) 4	2	10	6	2	2	מ-701 עד 800	.8
12	6	(2X2) 4	2	10	6	2	2	מ-801 עד 900	.9
12	6	(2X2) 4	2	10	6	2	2	מ-901 עד 1000	.10
14	6	(3X2) 6	2	12	6	(2X2) 4	2	מ-1001 עד 1100	.11
14	6	(3X2) 6	2	12	6	(2X2) 4	2	מ-1101 עד 1200	.12
14	6	(3X2) 6	2	12	6	(2X2) 4	2	מ-1201 עד 1300	.13
14	6	(3X2) 6	2	12	6	(2X2) 4	2	מ-1301 עד 1400	.14
14	6	(3X2) 6	2	12	6	(2X2) 4	2	מ-1401 עד 1500	.15
14	6	(3X2) 6	2	14	6	(3X2) 6	2	מ-1501 עד 1600	.16
14	6	(3X2) 6	2	14	6	(3X2) 6	2	מ-1601 עד 1700	.17
14	6	(3X2) 6	2	14	6	(3X2) 6	2	מ-1701 עד 1800	.18
14	6	(3X2) 6	2	14	6	(3X2) 6	2	מ-1801 עד 1900	.19
14	6	(3X2) 6	2	14	6	(3X2) 6	2	מ-1901 עד 2000	.20
16	6	(4X2) 8	2	14	6	(3X2) 6	2	מ-2001 עד 2100	.21
16	6	(4X2) 8	2	14	6	(3X2) 6	2	מ-2101 עד 2200	.22
16	6	(4X2) 8	2	14	6	(3X2) 6	2	מ-2201 עד 2500	.23
20	8	(5X2) 10	2	18	8	(3X2) 6	2	מ-2501 עד 3000	.24

- המספרים הם למשמרת אחת.
- משמרת שנייה בפטרול ובשער עשויה להיות מורכבת מצוות כיתת הכוננות.
- שעות השמירה למשמרת אחת לא יעלו על 6 שעות.
- כמות החובשים והרופאים מתייחסת לשהייה במחנה. בכל יציאה מהמחנה לטיול וכדומה יהיה מספר החובשים/המע"רים על-פי ההנחיות של הלשכה לתיאום טיולים.
- באזורים 2 ו-3 אפשר להציב מאבטח אחד חמוש + אדם נוסף לא חמוש בכל עמדה.





### טבלת תקן כוח אדם למאבטחים במחנה קיץ מגודר\*

תקן מינימום								מס' החניכים במחנה	מס"ד
שמירת לילה				שמירת יום					
סה"כ	כיתת כוננות	פטרול	שומר שער	סה"כ	כיתת כוננות	פטרול	שומר שער		
4	-	2	2	2	-	-	2	עד 100	.1
6	2	2	2	2	-	-	2	מ-101 עד 200	.2
6	2	2	2	4	-	2	2	מ-201 עד 300	.3
6	2	2	2	4	-	2	2	מ-301 עד 400	.4
6	2	2	2	6	2	2	2	מ-401 עד 500	.5
8	2	(2X2) 4	2	6	2	2	2	מ-501 עד 600	.6
10	4	(2X2) 4	2	8	2	(2X2) 4	2	מ-601 עד 1000	.7
12	4	(3X2) 6	2	10	4	(2X2) 4	2	מ-1000 עד 1500	.8
14	6	(3X2) 6	2	10	4	(2X2) 4	2	מ-1501 עד 2000	.9
16	6	(4X2) 8	2	14	6	(3X2) 6	2	מ-2001 עד 2500	.10
16	6	(4X2) 8	2	16	6	(4X2) 8	2	מ-2501 עד 3000	.11

\* תקני החובשים והרופאים במחנה מגודר יהיו על-פי המפורט בטבלה הקודמת: "טבלת כוח אדם לחובשים, לרופאים ולשומרים במחנה קיץ מחוץ ליישוב שאינו מגודר".

### 3. אבטחה צמודה בשער

מטרתה העיקרית של האבטחה הנייחת היא בקרת הנכנסים לתחום המחנה, לרבות בדיקת תיקיהם, ומניעת הכניסה מאנשים ומרכב שאינם מורשים להיכנס. המאבטח משמש גם צופה ומתריע על זרים, הנעים סמוך למחנה בנסיבות חשודות, וכן גוף המרתיע גורמים עוינים.

כדי לבצע משימות אלה יש לוודא:

- א. כי שער המחנה סגור, אך מאפשר פתיחה נוחה מצדו הפנימי. בשטח פתוח ומגודר, שאין בו שער קבוע, יותקן שער בצורת מחסום - מוט או חבל - שימנע מעבר של כלי רכב, אם לא ייפתח באופן מכוון על-ידי המאבטח.
- ב. כי המאבטח ממוקם באופן בולט ונשקו צמוד אליו. כן יש לספק לו אמצעי קשר עם האחראי לביטחון או עם המשרד/מפקדה של המחנה לצורך בירור מידי או דיווח חיוני על סיכונים ועל חשודות. עם זאת יש לוודא שהמקום נוח ומוצל, כדי להקל על המאבטח את ביצוע תפקידו.
- ג. כי המאבטח בודק באמצעות תעודה מזהה את זהותו של כל אדם זר, המבקש להיכנס לשטח המחנה, ואת מטרת כניסתו, ומעביר את הנתונים הדרושים באמצעי הקשר שברשותו אל קב"ט המחנה או למפקדה לצורך אישור כניסתו. אם הנכנס נושא תיק או חבילה, יש לבדוקם.
- ד. אם הנכנס נושא נשק, יש לבדוק אם הוא מורשה לשאת נשק זה, ולדווח על כך לאחראי לביטחון כדי לקבל את אישורו.





4. **אבטחה ניידת (פטרול)**

- א. מטרתה העיקרית של האבטחה הניידת היא שמירה ופיקוח לגבי שטחים, שלמאבטח אין אפשרות לצפות לעברם או לפקח עליהם. בעיקר אמורים הדברים לגבי מחנות הפועלים בשטח גדול, פתוח, או בשטח שיש בו עצמים המגבילים את שדה הראייה, כגון חורשה, מתקנים גבוהים, מגבלות טופוגרפיות וכיו"ב.
- ב. הפטרול יסייר בגזרה שנקבעה עבורו או מסביב למחנה לאורך הקו התוחם או הגדר, או יתמקד בפיקוח על פעילות מיוחדת הנערכת במחנה – הכול לפי ההנחיות שיתנו האחראי לביטחון ו/או מנהל המחנה.
- ג. במהלך הסיור יסרוק הפטרול את השטח באופן שוטף כדי לאתר "חפצים חשודים" או מפגעים אחרים, העלולים לסכן את המשתתפים. הסיור ייעשה בנשק צמוד ויכלול אמצעי קשר לדיווח לגבי אנשים, "חפצים חשודים" או כל התפתחות, שיש בה סכנה למחנה. בכל מקרה כזה יש לדווח מיידית באמצעי הקשר לאחראי לביטחון, תוך שמירה על קשר עין רצוף עם הגורם החשוד.

5. **יציאה מהמחנה לסיורים ולטיולים ביום ובלילה**

היציאה מהמחנה לסיורים ולטיולים ביום ובלילה תתואם עם לשכת תיאום הטיולים של משרד החינוך.

6. **תוכנית אבטחת המחנה – כללי**

- א. במהלך ההכנות יכין קב"ט המחנה תוכנית אבטחה למחנה.
- ב. תוכנית האבטחה תובא לאישורו של קב"ט המחוז או מי שמונה מטעמו.
- ג. אישור קב"ט המחוז לתוכנית האבטחה הוא תנאי לקבלת אישור רישוי עסקים ואישור לקיום המחנה.
- ד. אם יתגלו ליקויים בתוכנית האבטחה שהציג קב"ט המחנה במהלך הסיור בשטח, יבהיר קב"ט המחוז מה הם הליקויים הללו, וקב"ט המחנה יתקן אותם כדי לקבל את האישור המתאים.
- ה. התוכנית לאבטחת המחנה תוכן כמפורט להלן ותלווה בתרשימים, בתמונות ובטבלאות כנדרש.

7. **המסגרת להכנת תיק אבטחה במחנה קיץ**

**תוכן התיק**

- א. כללי
- ב. עיקרי השיטה של אבטחת המחנה
- ג. בעלי התפקידים במחנה
- ד. דגשים והנחיות למאבטחים במחנה
- ה. הנחיות והוראות למאבטחים במחנה
- ו. אירועי חירום במחנה – מקרים ותגובות
- ז. טלפונים ואמצעי תקשורת
- ח. רפואה במחנה
- ט. תיאום עם גורמי חוץ
- י. הוראות פתיחה באש
- יא. נספחים

ראו את פירוט הנושאים הכלולים בתיק בחוזר מנכ"ל סט/8(ג), ז' בניסן התשס"ט, 1 באפריל 2009 (קיץ).



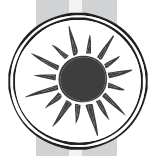

## פרק 15: חלוץ/מאסף

### 1. הביטחון בחלוץ

- א. לפני הגעת החלוץ לשטח יש ליידע את קב"ט הרשות.
- ב. עד קבלת האישור הבטחוני מקב"ט המחוז ומכוחות הביטחון יפעל צוות החלוץ לפי הנוהל של חניון לילה, כמפורט באישור הבטחוני של הלשכה לתיאום טיולים.

### 2. אישור בטחוני לחלוץ

- א. כדי לקיים את פעולת החלוץ יש להגיש בקשה ללשכה לתיאום טיולים, לקיום החלוץ על-פי ההנחיות לתיאום טיולים.
- ב. באישור הבטחוני לקיום החלוץ, שיתקבל מהלשכה לתיאום טיולים, צריכה להיות הגדרה מפורשת של תקופת החלוץ ושל כמות נושאי הנשק במקום.
- ג. חלוץ, הכולל עד 200 משתתפים, יוגדר ככזה עד הגעתו של הגוף העיקרי, ויפעל על-פי ההנחיות לחניית לילה בטיולים.
- ד. חלוץ, הכולל יותר מ-200 משתתפים, יוגדר ככזה במשך שני לילות ויפעל על-פי ההנחיות לחניית לילה בטיולים. בחלוץ מעל לשני לילות חובה שיהיו גדר תקינה ושערים בהתאם להנחיות חוזר זה, וכן תוכנית אבטחה המאושרת על-ידי קב"ט המחוז בהתאם להנחיות חוזר מנכ"ל קיץ 2009.
- ה. חלוץ של מחנה – בכל מספר שהוא – מחייב אחראי לביטחון (הוא אינו חייב להיות קב"ט המחנה). האחראי לביטחון יאושר על-ידי הקב"ט המחוזי.

### 3. בטיחות ובריאות בחלוץ

- כללי השמירה על הבטיחות ועל הבריאות של החניכים במחנה חלים גם על החלוץ – למעט האישורים לפתיחת המחנה. אלה יינתנו בשלבי ההקמה של המחנה טרם פתיחתו וטרם הגעת המחנאים.

### 4. נוכחות בעלי תפקידים בחלוץ ובמאסף

- א. האחראים לביטחון, לבריאות ולבטיחות חייבים להיות בשטח ההקמה משלב החלוץ ועד שלב המאסף לצורך מתן הנחיות, פיקוח ובקרה.
- ב. כללים אלה חלים גם על המאסף.





## פרק 16: השימוש בנשק

ראו הרחבות על שימוש בסוגי נשקים בחוזר מנכ"ל סט/8(ג), ז' בניסן התשס"ט, 1 באפריל 2009 (קיץ).

### 1. הוראות פתיחה באש

הגדרות

- א. **סכנת חיים:** סכנה של אובדן חיי אדם או של חבלה מסוכנת בגופו.
- ב. **נשק חם:** כלי ירייה, רימון יד, בקבוק תבערה, מטען נפץ וכדומה.
- ג. **נשק קר:** סכין, פגיון, גרזן, אלות, מוטות מתכת וכדומה.
- ד. **אזהרה מוקדמת:** הודעה על כוונה לפתוח באש, אם התקיפה לא תיפסק.

עקרונות כלליים

- א. השימוש בנשק לעבר אדם מותר רק כשהוא דרוש באופן **מידי** לשם **הגנה** על היורה או על אדם אחר מפני תקיפה, שנשקפת ממנה **סכנת חיים** מוחשית ליורה או לאדם אחר.
- ב. השימוש בכלי ירייה לצורך הגנה עצמית ייעשה כמוצא אחרון, לאחר שנשקלו ומוצו דרכי פעולה אחרות להפסקת התקיפה, לרבות אזהרה מוקדמת – ובלבד שאין בכך כדי לסכן את חייו של היורה או של זולתו, וכאשר אין דרך אחרת בנסיבות העניין להתגבר על התוקף המסכן חיים.
- ג. נחיצות השימוש בכלי הירייה תיבחן בכל שלב משלבי האירוע. יש להפסיק את הירי מיד עם הפסקת התקיפה וכאשר אין עוד סכנה לחיים.
- ד. לצורך הדיפת התקיפה המסכנת חיים מותר לפתוח באש לעבר גופו של התוקף כדי לפגוע בו, וכך למנוע ממנו להשלים את התקיפה. **אם אפשר לסכל את התקיפה באמצעות ירי לעבר רגלי התוקף, יש להעדיף ירי כזה.**
- ה. כאמור לעיל תבוצע הפתיחה באש לעבר התוקף בלבד ובירי בודד ומכוון, תוך נקיטת אמצעי זהירות למניעת פגיעה באנשים אחרים הנמצאים בטווח האש. **יש להפסיק את הירי מיד עם הפסקת התקיפה, וכאשר אין עוד סכנה לחיים.**
- ו. אם התוקף נמלט, אין לירות בו – אלא אם הוא עדיין מסכן חיים. אם קיימת עדין סכנה לחיים, ואם אפשר למנוע את הסכנה באמצעות ירי לעבר רגלי התוקף, יש להעדיף ירי כזה; אבל אם הדבר אינו אפשרי, מותר לירות לעבר גופו.
- ז. אם ידוע למאבטח כי התוקף אינו חמוש כלל בנשק חם או בנשק קר, אין לירות בו, שהרי אין נשקפת ממנו סכנה לחיים. **יש להפסיק את הירי מיד עם הפסקת התקיפה, וכאשר אין עוד סכנה לחיים.**

### 2. אחזקת נשק

- 1. אם ירוכזו כלי הנשק על-ידי האחראי לביטחון, תחול עליו חובת אחזקת הנשק בהתאם לחוק ולהוראות משטרת ישראל.
- 2. יש להקפיד על כללי הבטיחות והזהירות בשימוש בנשק מסוג "קרביין". ראו נספח ד' בחוזר מנכ"ל סט/8(ג), ז' בניסן התשס"ט, 1 באפריל 2009 (קיץ).





3. פעולות לאחר סיורי הירי

- פריקת הנשק (בהתאם לנוהל)
- טיפול רפואי
- דיווח
- סריקות
- בידוד אזור הירי
- עריכת תחקיר

פרק 17: מצבי חירום

1. הטיפול בחפץ חשוד - עקרונות

פעולות שיש לעשות

- א. איתור מקום החפץ והמודיע.
- ב. תחקור המודיע לגבי החפץ החשוד.
- ג. מסירת פרטי התחקור באמצעי הקשר למשטרה, הנמצאת בדרכה למקום.
- ד. הפרדת האזור מקהל סקרנים ברדיוס של 50 מ' לפחות.
- ה. הפעלת מערכת כריזה (אם קיימת), מגפון, מדריכים ואזרחים במקום כדי להרחיק את הקהל.
- ו. פנייה לאזרחים באזור הרלוונטי בבקשה לפתוח דלתות וחלונות.
- ז. בדיקת האפשרות לכיוון התנועה אל דרכים עוקפות.
- ח. הקפדה על שמירת מרחק בטיחות מהחפץ החשוד במהלך עבודת החבלן.
- ט. המתנה להוראות החבלן המטפל; ייתכן שיהיה צורך בסריקות לאיתור מטענים נוספים.

פעולות שאין לעשות

- א. אסור לבדוק את החפץ החשוד ואת תכולתו - גם לא בעין.
- ב. אסור להרים את החפץ החשוד ולהזיזו.
- ג. אסור להרחיק את החפץ ממקום הימצאו.
- ד. אסור להמתין לחבלן ליד החפץ החשוד.
- ה. אסור להימצא באזור הסכנה מעבר לזמן הדרוש לצורך הרחקת הקהל.
- ו. אסור לאפשר לילדים/למבוגרים לחצות את השטח הסגור.
- ז. אסור לאפשר לכלי רכב לחצות את אזור הסכנה - למעט מכוניות כיבוי אש ואמבולנסים בנסיעת חירום.
- ח. אסור לפתוח את האזור לתנועה לפני קבלת אישור ברור מהחבלן המטפל.
- ט. אסור להפנות גב לקהל בעת חסימת האזור, כדי למנוע כניסת קהל לזירת האירוע.
- י. אסור לעזוב את מקום האירוע אלא לאחר החזרת שגרת החיים התקינה.







2. **אמצעים לשליטה, לאזעקה ולמילוט במצבי חירום**

- בכל מחנה יימצאו האמצעים, שיפורטו בהמשך, במצב תקין ושמיש ובסטנדרטים המחייבים:
- א. אמצעי קשר חיצוני, כגון טלפון, טלפון נייד או מכשיר קשר ליצירת קשר עם מוקד, הפועל 24 שעות ביממה ובאופן רצוף. במפקדה או במשרד המחנה תיתלה במקום בולט טבלה, ובה מספרי טלפון חיוניים: משטרה או צה"ל (לפי אזורי האחריות), מכבי אש, מד"א, בית חולים קרוב, קב"ט מקומי וכו'; אמצעי קשר פנימי, כגון מכשירי קשר קטנים לקשר עם שומרים/פטרול; מערכת כריזה ו/או מגבירי קול ניידים (מגפון), בהתאם לגודל המחנה.
  - ב. יציאות חירום (לפחות יציאה אחת נוסף ליציאה הראשית), דרכי פינוי נוחות ובטוחות ושטחי פינוי (לפחות 2 ובכיוונים נוגדים) במרחק 300 עד 500 מ' מאזור המחנה.
  - ג. שטחי כינוס למקרה שיהיה צורך בפינוי כל המשתתפים במחנה יום ובמחנה לילה, המתקיימים בשטח פתוח מחוץ לתחום היישוב, בעת אירוע חירום.
  - ד. אמצעי כיבוי אש ועזרה ראשונה, כמפורט בטופס אישור העסקים של המחנה ובטופס אישור הבטיחות למחנה.
  - ה. תיק אבטחה. הוא יוכן על-ידי קב"ט המחנה ויימצא במנהלת המחנה.

**פרק 18: פיקוח ובקרה במחנה על הביטחון במחנה**

1. **תדרוכים**

- א. ביום הראשון יינתן תדרוך לכל סגל המחנה, ובו יפורטו נוהלי הביטחון, תוכנית האבטחה ונוהלי החירום.
- ב. ביום הראשון יינתן תדריך מפורט לאנשי האבטחה במחנה, ובו יפורטו נוהלי הביטחון והחירום במחנה, הנחיות הביטחון ונוהלי השימוש בנשק והפתיחה באש.
- ג. מדי יום תתבצע עליית משמר למשמרת הלילה, ובה יתודרכו המאבטחים על-ידי הקב"ט בנושאים אלה: מודיעין, חלוקת שמירה וגזרות, טבלת שמירה, נוהלי חירום ודגשים מיוחדים.
- ד. כוחות העזר במחנה - מנהל המחנה, הרופא, החובשים, המנהלן וכו' - יתודרכו בתחילת המחנה ולפחות פעם בשבוע בנושאים אלה:
  - 1. נוהלי חירום.
  - 2. דרכים וצירי פינוי.

2. **פיקוח ובקרה**

- א. במהלך היום והלילה יבצע קב"ט המחנה בדיקות של תקינות האבטחה במחנה באופן מדגמי.
- ב. קב"ט המחנה יבצע בדיקות מדגמיות לכל הטוילים, היוצאים משטח המחנה, לגבי תקינותם ועמידתם בתקנים הנדרשים.
- ג. קב"ט המחנה יפקח על קיום האבטחה ותוכניתה במהלך המחנה.
- ד. האבטחה בכלל המחנות תיבדק על-ידי יחידת הפיקוח על הטוילים של משרד החינוך. היא תבקר במחנה לפחות פעם אחת במהלכו ותבצע ביקורת פתע.





## פרק 19: טקס סיום

1. טקס הסיום יתקיים בשטח שהוכן לכך מראש ואושר על-ידי מנהל המרחב ורכז הבטיחות התנועתי.
2. אמבולנס המחנה יימצא במרחב הטקס.
3. אם הטקס מתקיים מחוץ לשטח המחנה, יכין קב"ט המחנה תוכנית אבטחה לטקס.
4. אין להכניס למרחב הטקס ציוד מסוכן, כגון מקלות עץ, ציוד אש כלשהו וכדומה. ציוד זה יוחרם בכניסה לטקס.
5. מרחב הטקס יואר – בעיקר שבילי ההליכה בהם צועדים החניכים.
6. יש לתחום את מרחב הטקס ב-ח' מחובללת תלת-מימדית(ראו שרטוט). יש לתדרך את החניכים לא לחצות חבל זה.
7. הכניסה למרחב הטקס והיציאה ממנו יהיו בסדר מסוכם מראש, ויוכרוזו במערכת הכריזה במקום.
8. במרחב הטקס תימצא מערכת הגברה. כן יימצא שם מגפון למקרה של הפסקת חשמל.
9. הבמה במרחב הטקס תוקם לפי הנהלים המופיעים בכרך ב' – פעילות חריגה, פרק 5, סעיף 2, עמ' 62.
10. הדלקת כתובות אש תיעשה בהתאם לנהלים, המופיעים בכרך ב' – פעילות חריגה, פרק 6, עמ' 63-65.
11. יש לבצע הכנה מראש לחניכים. היא תכלול כללי התנהגות לאור ערכיה החינוכיים של תנועת הצופים.

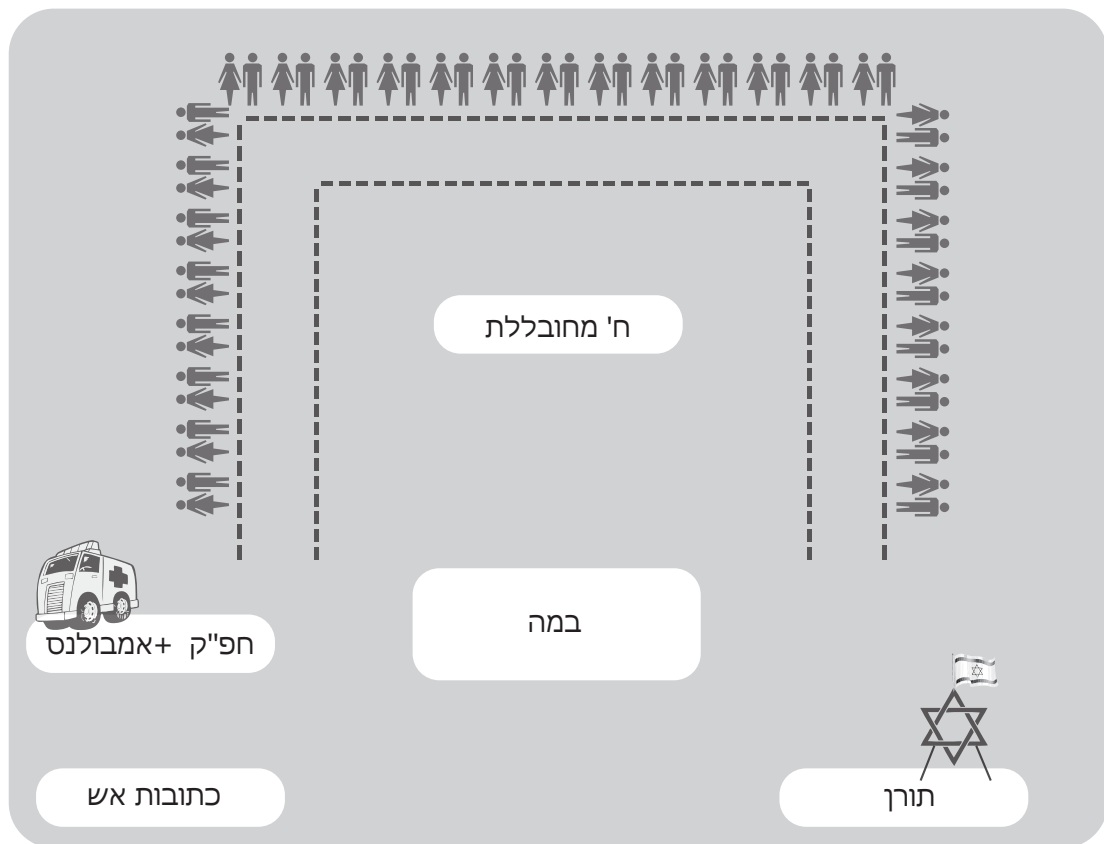

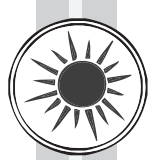

## פרק 20: ביקור הורים

1. ככלל אסורה כניסת הורים לשטח המחנה.
2. אם הוחלט לאשר כניסת הורים, ייעשה הדבר באישור מנהל המחנה. טרם כניסתם יש לוודא שאינם נושאים כלי נשק ושאינם מכניסים מזון לשטח המחנה.
3. כל כניסת הורה לשטח המחנה ויציאה ממנו תתועד על-ידי מפקדת המחנה ביומן המחנה.
4. אם הוחלט על קיום יום ביקור הורים מתוכנן, יש לבנות תוכנית פעולה לגבי האבטחה והתארגנות המחנה לקראת הביקור. התוכנית תכלול: פריסת אבטחה, חניה וסידורה, כניסות ויציאות, חסמים, חלוקת תפקידים ומיקומים, לוח זמנים, התנהלות בחירום (שריפה, פח"ע, חפץ חשוד וכדומה). בתוכנית יש לקיים את הנהלים הבאים:
  1. יש לתאם **מראש** עם משטרת ישראל את דבר קיום הביקור, כדי למנוע עומס תנועה בדרך למחנה. כן יש לשכור שוטרים לביצוע הכוונת תנועה.
  2. יש להכשיר מגרש חניה בהתאם למספר ההורים הצפויים להגיע. אם מגרש החניה רחוק משטח המחנה, יש לארגן הסעות מיוחדות.
  3. אם הגעת ההורים תיעשה בהסעות מאורגנות מאזור המגורים שלהם, יש למנות אחראי לניהול החניה ולהיערך לניהולה מבעוד מועד.
  4. קב"ט המחנה יתכנן את האבטחה באופן שתיתן מענה לצרכים החדשים.
  5. בפתח המחנה יש להקים עמדת מודיעין. היא תאויש על-ידי חברי שכבה בוגרת ותיתן מענה להורים המגיעים.
  6. הן בחזור ההורים המקדים הן ביום הביקור יש לאסור על ההורים להכניס מזון לשטח המחנה.
  7. בהכנה ליום ביקור יש להביא בחשבון את ניהול שגרת המחנה במקביל לניהול הביקור ולהיערך בהתאם.





נספח 1: אישור יציאה משטח המחנה

עותק חניך

אישור יציאה משטח המחנה

שבט: \_\_\_\_\_

תאריך: \_\_\_\_\_

שם החניך: \_\_\_\_\_, כיתה: \_\_\_\_\_, משעה: \_\_\_\_\_ עד שעה: \_\_\_\_\_

מרכז השבט: \_\_\_\_\_, חתימה: \_\_\_\_\_

מפקדה: \_\_\_\_\_, חתימה: \_\_\_\_\_

(אישור המפקדה לאחר אישור מפקד המחנה ו/או קב"ט המחנה).

עותק מפקדה

אישור יציאה משטח המחנה

שבט: \_\_\_\_\_

תאריך: \_\_\_\_\_

שם החניך: \_\_\_\_\_, כיתה: \_\_\_\_\_, משעה: \_\_\_\_\_ עד שעה: \_\_\_\_\_

מרכז השבט: \_\_\_\_\_, חתימה: \_\_\_\_\_

מפקדה: \_\_\_\_\_, חתימה: \_\_\_\_\_

(אישור המפקדה לאחר אישור מפקד המחנה ו/או קב"ט המחנה).

עותק שבט

אישור יציאה משטח המחנה

שבט: \_\_\_\_\_

תאריך: \_\_\_\_\_

שם החניך: \_\_\_\_\_, כיתה: \_\_\_\_\_, משעה: \_\_\_\_\_ עד שעה: \_\_\_\_\_

מרכז השבט: \_\_\_\_\_, חתימה: \_\_\_\_\_

מפקדה: \_\_\_\_\_, חתימה: \_\_\_\_\_

(אישור המפקדה לאחר אישור מפקד המחנה ו/או קב"ט המחנה).





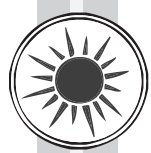

נספח 3: שילוט למבנים מחנאיים ולמטבח

שלט למבנה מחנאי (דוגמא)

### הכניסה ללא ליווי מדריך אסורה!!! הגבלות למתקן:

- ✓ במתקן ישתמשו חניכים מכיתה ז' ומעלה.
- ✓ אין לעלות למתקן בכובע.
- ✓ מעל 5 חניכים לא יעלו למתקן במקביל.

שלט למטבח

### הכניסה אסורה – פרט לצוות המטבח!!!

#### כללי בטיחות במטבח

- ✓ הדלקת האש תיעשה רק על-ידי בוגר.
- ✓ חיבור/החלפת מכל גז ייעשו רק על-ידי מרכז השבט ו/או מי שהוסמך על-ידי רכז בטיחות הנהגתי.
- ✓ הכלים והמצרכים יאוחסנו בגובה 30 ס"מ מהרצפה.
- ✓ צוות המטבח יידע לתפעל עמדת כיבוי אש הכוללת: מטפה 6 ק"ג ומחבט, העמדה תהיה במרחק של 3 מ' לפחות מבלוני הגז ומעמדת הבישול ולא יותר מ-10 מ'.
- ✓ יש לוודא כי אין חומרים דליקים בקרבת הכיריים (בד, שמן, דלק וחבלים).
- ✓ אם פורצת שריפה בכלי הבישול ו/או במכלי הגז, אין לכבות את האש במים אלא במטף.
- ✓ יש לוודא כי כלי הבישול תקינים (עם ידיות, ללא סדקים).
- ✓ יש לוודא כי כירת הגז/בישול תקינה ויציבה.





## נספח 4: נוהל קליטת חניכים ביום הראשון

### 1. הקליטה בשבט

- א. יש לוודא כי החניכים הביאו עמם את כל הציוד הדרוש למחנה.
- ב. יש לוודא כי כל החניכים הביאו עמם אישור בריאות החתום על-ידי ההורים. במידת הצורך יש לוודא כי צורף אישור השתתפות לחניך מהרופא.
- ג. **לשכב"ג:** יש לבצע תדריך העמסה ופריקה של ציוד כפי שמפורט בעמ' 168. כן יש לתדרך את השכב"ג מה עליהם לבדוק ביום הקליטה בשבט.

### 2. הקליטה ביער

- א. בסמוך לחניון האוטובוסים תוקם נקודה לקליטת חניכים. בנקודה יימצאו רשימות החניכים כפי שנתקבלו בסגירת ההרשמה. ובהן הפרטים הבאים: שבת, שם משפחה ושם פרטי, כתובת, טלפון, טלפון של הורה, אישור הורים, בעיות בריאות, צמחוני/לא.
- ב. יש למלא פרטים אלה בטבלה ולהעביר את הנתונים הבאים:
  1. למפקדה – מספר החניכים המדויק ורשימות מדויקות.
  2. לאקונומיה – מספר הצמחוניים.
  3. למרפאה – רשימת בעיות בריאות מעודכנת.
- ג. לכל חניך יש לתת מדבקות אחידות לכלל המחנה, על מנת שיסמן בהן את ציודו.
- ד. לאחר הקליטה יש להוביל את החניך למתחם השבט, שם יעבור תדריך בטיחות בשתי רמות: שכב"ג – על-ידי נציג צוות הנהגה ועל-ידי מרכז השבט. שכב"צ – על-ידי מרכז השבט והרשג"ד.

### אין לבצע כל פעילות לפני ביצוע התדריך.

- ה. יש לבצע סיור היכרות עם המחנה. במהלך הסיור יש לתת את הדגשים הבאים:
  1. גבולות השבט והמחנה.
  2. איסור נגיעה בתשתית מים ו/או חשמל.
  3. סימון נקודת ריכוז שבטית למקרה חירום.
  4. מקום המרפאה למקרה חירום.
  5. מקום שטח ההנהגה ואיסור הכניסה לשטח זה.
  6. מקום השירותים הכימיים.
  7. מקום המקלחות.
  8. מקום עיר קופים ואיסור הכניסה אליה ללא מדריך.
- ו. יש לוודא כי כל חניך במחנה יבצע תרגיל פינוי מהיער פעם אחת לפחות.





## נספח 5: אישור קיום פעילות מחוץ לגדר המחנה

### חלק א' – ימולא על-ידי מבקש הפעילות

שבט: \_\_\_\_\_, גדוד: \_\_\_\_\_, כיתה: \_\_\_\_\_

תאריך הפעילות: \_\_\_\_\_, יום: \_\_\_\_\_, בין השעות: \_\_\_\_\_ - \_\_\_\_\_

#### תוכנית הפעילות:

הדלקת אש כן/לא

ירידה משבילים כן/לא

מסלול יחידים כן/לא

שם האחראי בשטח: \_\_\_\_\_ טלפון סלולרי (שימצא בטיול): \_\_\_\_\_

שם הרשג"ד/רכז הדרכה צעיר: \_\_\_\_\_, חתימה: \_\_\_\_\_.

### חלק ב' – ימולא על-ידי מרכז השבט

שם מרכז השבט: \_\_\_\_\_, חתימה: \_\_\_\_\_.

### חלק ג' – ימולא על-ידי מפקדת המחנה

הפעילות אושרה/לא אושרה בהתאם להגבלות שלהלן:

\_\_\_\_\_  
\_\_\_\_\_  
\_\_\_\_\_

**דגשים:** כיבוי אש, מים לשתייה, מלווים חמושים ורפואיים, קשר, טלפון סלולרי, הגבלת שעות, מספר מלווים צעירים, מספר מלווים בוגרים, קיום טיול הכנה.

קב"ט המחנה/מרכז ההנהגה: \_\_\_\_\_, חתימה: \_\_\_\_\_.

**עותק 1 יישאר במפקדת המחנה; עותק 2 – בידי אחראי הפעילות.**







## נספח 6: נוהל בדיקת מבנים יומית

נוהל בדיקת מבנים יומית:

- כפיתות המבנה. ✓
- יתרים (מתיחה, סימון). ✓
- סנאדות (ללא סדקים, ללא ריקבון, סימון חלקים בולטים). ✓
- שילוט. ✓
- מעקים (הימצאות, חיזוק). ✓
- בזנ"טים (סימון וכיסוי). ✓

## נספח 7: כרזת ביטחון

**זהירות מחפץ חשוד!!!**  
 אין לגעת בחפץ חשוד!  
 יש לדווח מיד למדריך או למרכז השבט  
 ולהתרחק מהמקום!







## כרך ה' – צבר עולמי

### תוכן העניינים

205	..... חלק א' – כללי
206	..... חלק ב' – משלחות
206	..... פרק 1: הגדרות ומושגים
206	..... 1. משלחת
206	..... 2. הגוף המשגר
206	..... 3. ראש המשלחת
206	..... פרק 2: ביטחון במשלחת
206	..... פרק 3: התדרוך הבטחוני
206	..... 1. כללי
207	..... 2. עיקרי התדרוך
207	..... 3. טיסות
207	..... 4. בתי מלון
208	..... 5. מגע עם זרים
208	..... 6. דואר וחבילות
208	..... 7. מטען
208	..... 8. דרכון וכרטיס טיסה
208	..... 9. תחבורה
209	..... 10. תנועה רגלית
209	..... 11. התנהגות
209	..... 12. רפואה וביטוח
209	..... פרק 4: הוראות בטיחות במחנה קיץ ובזמן החופשי
209	..... 1. פעילויות מים
210	..... 2. רכיבה על בעלי-חיים
210	..... 3. פעילות ספורט אתגרי
210	..... 4. סיורי ג'יפים
210	..... 5. טיולי אופניים
210	..... 6. הדלקת אש
210	..... 7. שימוש בכלי עבודה
211	..... 8. נסיעה בכלי תחבורה
211	..... 9. זמן חופשי
211	..... 10. איסור הביקור בדיסקוטקים ובבתי קזינו





## כרך ה' – צבר עולמי

### תוכן העניינים – המשך

211	.....	11. שעות השינה של בעלי תפקידים (רק במשלחת לפולין).
211	.....	12. סיורים בשעות הלילה
212	.....	13. היפרדות יחיד ממשלחת
212	.....	14. טיולי טבע
<b>פרק 5: כללי התנהגות</b>		
213	.....	1. במשפחות מארחות
213	.....	2. במחנה
<b>פרק 6: דגשים מיוחדים – משלחת לפולין</b>		
214	.....	
<b>חלק ג' – "חץ וקשת"</b>		
215	.....	
<b>פרק 1: ביטחון ובטיחות – כללי</b>		
215	.....	1. המטרה
215	.....	2. השיטה
215	.....	3. בטיחות באוטובוס
216	.....	4. תדריך בטיחות
<b>פרק 2: נהלים</b>		
216	.....	1. קליטה
217	.....	2. משמעת
<b>פרק 3: אבטחה והוראות נשיאת נשק</b>		
218	.....	1. כללי
218	.....	2. בנסיעה באוטובוס
218	.....	3. מקרים ותגובות
<b>פרק 4: לו"ז</b>		
219	.....	1. כללי
219	.....	2. דרישת המסדר
219	.....	3. ארוחת בוקר
220	.....	4. סיכום יום
<b>פרק 5: הוראות נסיעה באוטובוס</b>		
221	.....	





## כרך ה' – צבר עולמי

### תוכן העניינים – המשך

222	פרק 6: נהלים נוספים
222	1. נוהלי אכסניה
222	2. אוכל
222	3. לבוש
223	4. ציוד
224	5. נוהל איסוף ופיזור
225	6. נוהל נתק
225	7. יציאה למסלול
226	8. רפואה





## כרך ה' – צבר עולמי

### חלק א' – כללי

1. ככלל, מיועדת פעילות המחלקה לבוגרים ולחניכים צעירים, כאשר לוקחים חניכים מתחת לגיל 18 חלק בפעילות, יש להקפיד ולשמור על הנחיות משרד החינוך ואוגדן זה בהתאם לאופי הפעילות.
2. המחלקה לקשר עם התפוצות מבצעת פעילויות שונות בשיתוף קבוצות המגיעות מחו"ל. כאשר מתבצעת פעילות כזו, יבצעו השבט/הנהגה, השולחים את החניכים לפעילות, תהליכי בקרת איכות, ויפעלו לפי הנחיות משרד החינוך ואוגדן זה בהתאם לאופי הפעילות.





## חלק ב' – משלחות

### פרק 1: הגדרות ומושגים



#### 1. משלחת:

אדם אחד או יותר היוצאים לחו"ל בחסות תנועת הצופים ו/או משרד החינוך.

#### 2. הגוף המשגר:

תנועת הצופים העבריים בישראל – המחלקה לקשר עם התפוצות.

#### 3. ראש המשלחת:

חבר משלחת, שהוא חבר הגוף המשגר ומונה על-ידי להיות ממונה ואחראי על ביצוע הנהלים וסדרי המנהלה. הוא מונחה על-ידי הקב"ט הארצי של משרד החינוך.

תפקידי ראש המשלחת:

- א. אחראי על המשלחת ומהווה איש הקשר מול המחלקה בארץ, המשרד בחו"ל ומשרד הקב"ט הארצי בכל הקשור למשלחת.
- ב. בעת שהייה בחו"ל אחראי לסדר היום וללוח הזמנים שנקבע מבעוד מועד.
- ג. אחראי על שינוי בלוח הזמנים או באתרי הביקור.

### פרק 2: ביטחון במשלחת

- 1. הגדרת רמת האבטחה למשלחת נעשית על-פי קביעה בלעדית של משרד החינוך.
- 2. הנחיות האבטחה יינתנו לראש המשלחת על-ידי הקב"ט הארצי של משרד החינוך לפני יציאת המשלחת.
- 3. לפני יציאת המשלחת לחו"ל על כל חברי המשלחת לעבור תדרוך בטחוני להתנהגות מונעת בתיאום עם משרד הקב"ט בארצי.
- 4. אם מצטרף קב"ט, על ראש המשלחת לטפל בארגון סידורי הטיסה והלינה של הקב"ט ולצייד אותו במכשיר טלפון נייד.

### פרק 3: התדרוך הבטחוני

#### 1. כללי

- א. כל משלחת תתודרך לפני יציאתה לחו"ל בכללי ההתנהגות המונעת, למעט משלחות שקיבלו תדרוך במהלך שלושת החודשים שקדמו למועד היציאה לחו"ל.
- ב. בתדריך האמור ישתתפו כל חברי המשלחת היוצאים לחו"ל, ובכללם חניכים, מדריכים בוגרים, הורים מלווים וכדומה.





2. עיקרי התדרוך

- א. התנהגות מונעת.
- ב. סקירה של רמת האבטחה שנקבעה.
- ג. תדרוך יסודי של נאמן הביטחון והדגשים ברמת האבטחה.
- ד. נוהלי התקשרות.
- ה. חובת הדיווח על אירועים חריגים לקב"ט הנציגויות הישראליות בחו"ל.

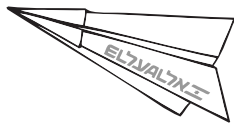

3. טיסות

- א. מומלץ להשתמש במטוסים של חברות ישראליות.
- ב. מומלץ לטוס בטיסות ישירות, ללא עצירות ביניים והחלפת מטוסים.
- ג. אם אין אפשרות טיסה בחברה ישראלית, מומלץ לבחור רק חברות תעופה של מדינות, המקיימות יחסים דיפלומטיים עם ישראל.
- ד. אם הטיסה אינה בחברה ישראלית, יש לוודא כי נתיב הטיסה אינו עובר מעל שטחן של ארצות ערב.
- ה. אם מתבצעת נחיתה לא מתוכננת במדינה ערבית, יש לנהוג כדלהלן:
  - 1. להזדהות בפני הקברניט כאזרח ישראלי ולבקש ממנו לשנות את תוכניתו.
  - 2. אם הדבר לא מתאפשר, לבקש ממנו לקחתך תחת חסותו.
  - 3. להסיר סימנים המזהים כישראלים/יהודים, ובמידת האפשר - לשנות מקום ישיבה.
  - 4. היציאה מישראל מותרת בכל חברות התעופה הזרות - ובלבד שאינן טסות מעל שמי מדינות ערב - וזאת עד לתחנה הראשונה אחרי ישראל, בה מעלים נוסעים או מטען. מתחנה זו הטיסה אסורה.
  - 5. בשדות התעופה ובטיסה יש להקפיד ללבוש חולצות ללא כתובות המזוהות עם ישראל, הן בעברית הן באנגלית. כן יש להקפיד לא לדבר בעברית בקול רם.

4. בתי מלון

- א. רצוי להתגורר בקומת ביניים: לא בקומת קרקע או בקומה הראשונה ולא באחרונה.
- ב. רצוי להתגורר בחדרים, המרוחקים מפתחים של מעליות וחדרי מדרגות.
- ג. בזמן שהייה בחדר המלון יש לנעול אותו במרב המנעולים הקיימים.
- ד. אין לפתוח את הדלת לאורח בלא לוודא את זהותו על-ידי הצצה בעינית או פתיחת הדלת הקשורה במנעול שרשרת.
- ה. בזמן שאינך נמצא בחדר יש להשאירו נעול.
- ו. בכל כניסה לחדר במלון יש לערוך סריקה אם נוספו חפצים שאינם מוכרים לך בחדר או בסמוך לו.
- ז. אין לגעת בחפץ בלתי מוכר או לא מזוהה. יש להודיע על כך לפקיד הקבלה במלון, ובמידת הצורך - לקב"ט בשגרירות ישראל הסמוכה.
- ח. עדיף לשהות בבית מלון גדול מאשר במלון קטן או אכסניה. יש להימנע משהייה במוטל דרכים חד-קומתי.
- ט. בשטחים ציבוריים יש להימנע מלבישת פרטי לבוש, המזוהה עם ישראל, הן בעברית הן באנגלית.
- י. יש להתנהג בצניעות ולא להתבלט.







5. **מגע עם זרים**

- א. אין לספר לזרים את פרטי התוכנית שלך ופרטים על עצמך.
- ב. אין לקבל חבילות ומתנות מזרים אם לעצמך או להעברה לישראל.
- ג. אין לקבל שינוי בתוכנית מזרים. ללא בדיקה אצל המארחים/משרד הצופים בחו"ל/המחלקה בארץ.
- ד. אם עליך להיפגש עם אנשים שאינם מוכרים, מומלץ לפגוש אותם במקום ציבורי ומרכזי, שיש בו קהל.

**הכלל לגבי מגע עם זרים: "כבדהו וחשדהו".**

6. **דואר וחבילות**

- א. אין לקבל מידי זרים חבילות, דברי דואר אחרים ומתנות.
- ב. אם קיבלת דבר דואר, בדוק את פרטי השולח וסבירות המשלוח, את גודלו, משקלו וצורתו החיצונית. אם נתגלה חשד, פעל בהתאם לנוהל: התרחק מהחפץ, דווח למשטרה ולקב"ט הנציגות הישראלית הקרובה.
- ג. הימנע ממשלוח קנייתך באמצעות שליחים.

7. **מטען**

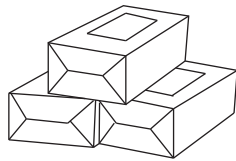

- א. יש לנעול את המזוודות בכל עת.
- ב. אין להשאיר את המטען האישי ללא פיקוח.
- ג. אם המזוודה לא הגיעה, יש לפנות לראש המשלחת וליידעו.

8. **דרכון וכרטיס טיסה**

- א. דאג שדרכונך וכרטיס הטיסה שלך יהיו צמודים אליך כל הזמן, או לפחות בפיקוח שלך.
- ב. צילום הדרכון וכרטיס הטיסה יימצא גם במשרדי הצופים בישראל ובמשרד הצופים בניו-יורק או בידי מרכז המשלחת.
- ג. **במחנות קיץ:** יש להפקיד לשמור את הדרכון וכרטיס הטיסה בכספת המחנה.

9. **תחבורה**

- א. הנסיעה בתחבורה ציבורית היא חריגה, ותיעשה רק בתיאום מראש ובהתאם לנהלים הבאים:
- ב. רכבת: רצוי לנסוע בקרונות או בתאים מאוכלסים, כי הימצאות נוסעים נוספים בתא תפחית את הסבירות לנסיונות פגיעה.
- ג. מונית: היכנס אליה בתחנה או ביוזמתך. אל תיכנס למונית הנעצרת ביוזמת הנהג. הימנע מהזמנת מונית באמצעות פקיד הקבלה של בית המלון.
- ד. רכב פרטי/אוטובוס צמוד: העדף נסיעה ברחובות הומים. הקפד על נעילת דלתות המכונית מבפנים. רצוי שהחניה תהיה במוסך סגור או במגרש חניה מסודר. לפני הכניסה לרכב יש לבצע סריקה למציאת חפצים חשודים מתחתיו, מצדדיו ובתוכו.
- ה. אין לנסוע בטרמפים ואין להסיע טרמפיסטים.





**10. תנועה רגלית**

- א. רצוי לנוע ברחובות הומים.
- ב. הימנע מהסתובבות באזורים בעייתיים.
- ג. דאג שיהיה בכיסך כרטיס ביקור/פתק, ובו מצוין שם בית המלון בו אתה שוהה ומספר הטלפון שלו; מספר הטלפון של המחנה בו אתה נמצא; מספר הטלפון של המשפחה המארחת - אם קיימת; ומספרי הטלפון של ראש המשלחת/מלווה, המשרד בארץ והמשרד בחו"ל.
- ד. יש להימנע מלבישת פרטי לבוש, המזוהה עם ישראל, הן בעברית הן באנגלית.

**11. התנהגות**

- א. אל תתבלט בשטח שלא לצורך.
- ב. הימנע משגרה; השגרה מקילה על פגיעה.
- ג. הכר והתמצא במקומות שבהם אתה שוהה: פתחים ומדרגות חירום, ציוד כיבוי, אמצעי תקשורת וכדומה.

**12. רפואה וביטוח**

- א. הגוף המשגר ידרוש מכל חניך אישור רופא ליציאתו במשלחת. האישור יישמר במחלקה בארץ, ועותק ממנו יישלח למשרד בחו"ל. באחריות כל הורה להעביר דיווח מלא לגבי מצב בריאותו של בנו/בתו. אם חל שינוי במצב בריאותו של הילד, על ההורים לדווח על כך בכתב למשרד בארץ טרם היציאה למשלחת.
- ב. ראש המשלחת ירכז את רשימת בעיות הבריאות של חברי המשלחת, ויעבירה לגורם הרפואי הבכיר ביותר במשלחת ו/או לרופא המחנה.
- ג. התנועה תבטח כל חבר משלחת בביטוח לנסיעות לחו"ל.
- ד. כל משתתף, שטרם מלאו לו 18, חייב להעביר אישור מהוריו על השתתפותו במשלחת. באישור תצוין הסכמתם להשתתפותו בפעילויות מיוחדות שיעבור החניך במהלך שהותו בחו"ל.

**פרק 4: הוראות בטיחות במחנה קיץ ובזמן החופשי**

**1. פעילויות מים**

- א. יש לוודא כי חניך, המשתתף בפעילויות במים, יודע לשחות. אם אינו יודע לשחות, אין לאפשר לו להשתתף בפעילות מסוג זה.
- ב. בכל כניסה למים - בין אם לשחייה ובין אם לשימוש במתקנים - יש לוודא נוכחות מציל במקום, ויש להישמע להוראותיו ולכללי הבריכה.
- ג. בכל שימוש במתקני שיט יש ללבוש חגורת הצלה ולנעול נעליים. אם אין חגורת הצלה, אין להשתתף בפעילות זו.
- ד. בשימוש במתקני שיט אין לשבת על דופן הסירה או בחרטום.
- ה. אין לקום במהלך השיט אלא בעצירות בלבד.
- ו. אין לבצע שחיית לילה בבריכות שאינן מוארות מספיק.
- ז. בפעילות במים יש לחבוש כובע - למעט שחייה בבריכה.





2. רכיבה על בעלי-חיים

- א. הרכיבה על בעלי-חיים תיעשה בנוכחות מדריך מוסמך, ויש להישמע להוראותיו.
- ב. אם מתבצעת הרכיבה במסלול טיול, אין לעקוף את ראש הקבוצה.
- ג. בכל רכיבה יש לחבוש קסדת בטיחות. אם אין קסדה, אסור להשתתף בפעילות זו.
- ד. אין לרכוב על בעלי-חיים בשעות החשיכה.
- ה. הכניסה לאזור או למבנה מסודר, שבו בעלי-החיים סגורים בתאים, תיעשה רק באישור ובליוי המדריך המקצועי.
- ו. אין לעמוד מאחורי בעלי-החיים.
- ז. אין לכרוך את רצועת ההנחיה סביב פרק היד או כל חלק גוף אחר.

3. פעילות ספורט אתגרי

- א. סוג הפעילות: קיר טיפוס, סנפלינג, גלישה זוויתית (אומגה) וכדומה.
- ב. הגישה לפעילות זו תהיה באישור ובליוי של מדריך מקצועי מוסמך.
- ג. בכל פעילות ספורט אתגרי יש לחבוש קסדה ולרתום רתמה.

4. סיורי ג'יפים

- א. בג'יפים, שאין בהם כיסוי לגג, יש לחבוש קסדות.
- ב. יש להקפיד כי לכל חניך יהיה מושב ברכב.
- ג. יש לוודא כי גיל הנהג מעל 21.
- ד. חניך, שטרם מלאו לו 18, אינו רשאי לנהוג בכלי רכב מכל סוג שהוא.

5. טיולי אופניים



- א. בכל רכיבה על אופניים יש לחבוש קסדה.
- ב. רצוי להרכיב ברכיות מגן.
- ג. בטיול אופניים אין לעקוף את המדריך המוסמך.
- ד. אין לרכוב בשעות הלילה, אלא אם כן המסלול מואר.

6. הדלקת אש

- א. יש לבקש את אישור המחנה/הממונים להדלקת האש לשם בישול בגז, מדורות, כתובות אש. בכל מקרה יש לבדוק את נוהלי הבטיחות להדלקת אש במחנה. הנוהל המחמיר בין אוגדן זה לנוהלי המחנה - הוא הקובע.
- ב. בהדלקת מדורה יש לוודא הימצאות מכל מים למקרה של התפשטות האש.
- ג. יש להקפיד לתחום את המדורה במעגל אבנים, ואם ניתן - לאטום בבוץ.
- ד. בבניית טבון לבישול יש לוודא כי הוא יציב.
- ה. יש להרחיק את החניכים מהמדורה - לפחות מטר ממנה.

7. שימוש בכלי עבודה

- חברי משלחת, שטרם מלאו להם 15, אינם רשאים להשתמש בכלי עבודה - אלא באישור המחנה ובפיקוח מדריך מוסמך.





**8. נסיעה בכלי תחבורה**

- א. חל איסור לנסוע בטרמפים.
- ב. אין לנסוע עם נהג מתחת לגיל 21 – אלא באישור מיוחד של שליח תנועת הצופים בחו"ל. יש לוודא כי הנהג כשיר לנסיעה: אינו תחת השפעת אלכוהול וכדומה.
- ג. חניך, שטרם מלאו לו 18, אינו רשאי לנהוג בכלי רכב מכל סוג שהוא.

**9. זמן חופשי**

- א. בכל מחנה קיימים מסגרת פעילות קבועה וזמן חופשי מוגדר. בכל יציאה לחופש – כגון סוף-שבוע במחנה-יום, או יום חופש במחנה-לילה – יתאם החניך מראש עם המלווה שלו את יציאתו ויקבל אישור לכך.
- ב. חבר משלחת במחנה-יום יתאם עם המשרד בחו"ל את יציאתו לנופש עם המשפחה המאמצת.
- ג. חבר משלחת במחנה-לילה יתאם עם המשרד בחו"ל את מקומו בכל יציאה ממתחם המחנה.
- ד. כאשר מפזרים את הקבוצה לזמן חופשי, יתדרך ראש המשלחת את חברי הקבוצה בנושאים אלה:
  1. שעת המפגש.
  2. נקודת המפגש.
  3. אופן ההליכה (לפחות בזוגות).
  4. סימני זיהוי של המאבטחים, אם קיימים.
  5. תחום האזור המותר לפיזור.
  6. כייסים.
  7. קריאה לעזרה במקרה של בעיות: צעקות או סימנים מוסכמים.
  8. מספרי הטלפון של ראש המשלחת, המשרד בחו"ל וקב"ט השגרירות הקרובה.

**10. איסור הביקור בדיסקוטקים ובבתי קזינו**

על משתתפי המשלחת חל איסור לבקר בדיסקוטקים, פאבים ובתי קזינו. איסור זה תקף גם לדיסקוטקים, פאבים ובתי קזינו, הנמצאים במלון בו שוהים.

**11. שעות השינה של בעלי תפקידים (רק במשלחת לפולין)**

- א. יש להקפיד שנהג האוטובוס יהיה משוחרר מפעילות לפחות 8 שעות לצורך מנוחה.
- ב. יש להקפיד שהמלווים החמושים יהיו משוחררים מפעילות לפחות 6 שעות לצורך מנוחה.

**12. סיורים בשעות הלילה**

- א. אין לבצע סיורים במקומות לא מוארים, אלא באתרים המאושרים בחוזר מנכ"ל משרד החינוך.
- ב. אם מתקיימים סיורים בשעות הלילה, יש להקפיד על הנהלים הבאים:
  1. לצורך הביקור יצטיידו חברי המשלחת בפנסים.
  2. יש למקם את האוטובוס בקרבת האתר. כדאי שהאתר יהיה מואר, ואפשר יהיה לראות את האוטובוס.
  3. הפעילות תתבצע סמוך לאתר ובצורה מרוכזת.
  4. יש לבצע את הפעילות המותרת עד השעה 22:00.





### 13. היפרדות יחיד ממשלחת

- א. האחריות הביטחונית והבטיחותית על היחיד הנפרד מקבוצתו חלה על ראש המשלחת בלבד.
- ב. בכל מקרה על ראש המשלחת לפעול על-פי כללים אלה:
1. היחיד ילווה על-ידי בוגר/הורה ישראלי.
  2. תיקבע נקודת חבירה מסודרת.
  3. מומלץ כי שהמלווה יצויד בטלפון נייד.
  4. למלווה יועבר מספר הטלפון של קב"ט השגרירות הקרובה.
  5. המלווה יידע את שם המלון, שבו תשהה הקבוצה בלילה, את כתובתו ואת מספר הטלפון שלו.

### 14. טיולי טבע

- לפני הכניסה למסלול יש להעביר לחניכים תדריך בטיחות. הוא יכלול הנחיות בטיחות ותדריך על המסלול הספציפי שבו מטיילים. יש להתייחס בו לנקודות הבאות:
- א. סקירת השטח: אזור הטיול, רקע על המסלול, נקודות תורפה במסלול, יישובים קרובים, משך ההליכה וכדומה.
- ב. הקפדה על שתייה.
- ג. על החניך להקפיד על:
1. נעליים סגורות ושרוכות.
  2. תיק בעל שתי כתפיות.
  3. כיסוי מלא לראש.
  4. חולצה בעלת שרוולים כהגנה מפני השמש (לא גופייה).
  5. מי שתייה: כל חניך יישא בתיקו את רוב/כל כמות המים, וההשלמה תיעשה מן הג'ריקנים.

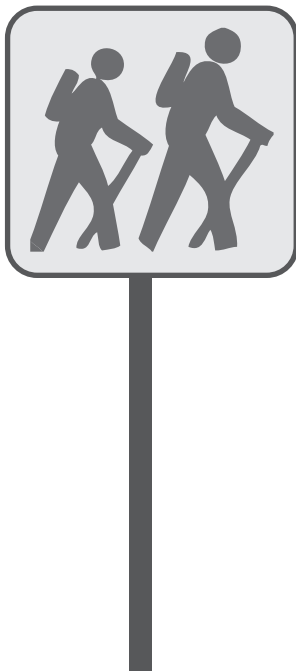



## פרק 5: כללי התנהגות

### 1. במשפחות מארחות

- א. אירוח משפחות יתקיים רק אם אחד ההורים או שניהם נמצאים בבית.
- ב. ההורים במשפחה המארחת יגיעו לאסוף את חבר המשלחת מנקודת מפגש שנקבעה מראש – אלא אם כן יש הסעה של המחנה או המשרד בחו"ל לבית המשפחה המארחת. בכל מקרה אין להגיע לבית המשפחה המארחת בתחבורה ציבורית או ברגל.
- ג. בעת אירוח במשפחה אין לשתות אלכוהול, מלבד יין לקידוש.
- ד. אין לקבל מתנות יקרות ערך, אלא יש לסרב בנימוס ולהודיע על כך לאיש הקשר מטעם המשרד בחו"ל.
- ה. אין לעזוב את בית המשפחה המארחת ללא ליווי של אחד מבני המשפחה.
- ו. אם אירע אירוע בעל אופי אלים במהלך האירוח, יש לצאת מיד מהחדר ולהתקשר למשרד בחו"ל. כנ"ל לגבי היתקלות בסמים ואלכוהול בקרב צעירים מגיל 21.

### 2. במחנה

- א. אם פורצת אלימות בין חניכים למדריכים, יש להזעיק מיד את מנהל המחנה או מבוגר אחראי אחר.
- ב. אם נתקלים בשימוש בסמים, יש לעזוב מיד את החדר.
- ג. שתיית אלכוהול אסורה בתכלית, מלבד יין קידוש. אם נתקלת בשתיית אלכוהול בקרב צעירים מתחת לגיל 21, יש לעזוב את החדר.





## פרק 6: דגשים מיוחדים – משלחת לפולין

1. לא ניתן לצרף למשלחת, שקיבלה את חסות משרד החינוך, חברי משלחת אחרת, שלא קיבלו חסות.
2. יציאת משלחות לפולין מותרת במהלך כל השנה – למעט החודשים ינואר, פברואר, יוני ודצמבר.
3. לא תאושר נסיעת משלחת לצ'כיה לאחר פולין, אלא לפנייה.
4. זמני הפעילות יהיו בין השעות 6:00-22:00 (22:00 – זמן ההגעה למלון). סיום הפעילות במלון תהיה עד השעה 23:30.
5. אין לצאת מהמלון לפני השעה 6:00.
6. לבישת בגדי הייצוג של המשלחות והנפת דגלי הלאום מותרות רק בשטחי המחנות ובטקסים רשמיים באתרי ההנצחה. שירה וריקודים באזורים מיושבים אסורה.
7. יש לרכז את לינת המשלחת בקומה/קומות – ולא לפזרה במלון.
8. על מנת למנוע עיכובים מיותרים בשדה התעופה יש להקפיד על:
  - א. החלפת כספים תבוצע במלון, ולא בשדה התעופה.
  - ב. כל תיקי המשלחת יסומנו בסימון אחיד עוד בארץ.
  - ג. לאחר שיאספו את המזוודות שלהם, ירוכזו חברי המשלחת בנקודת מפגש מוגדרת בטרמינל, ומשם ייצאו בהנחיית המאבטח לחניון האוטובוסים.
9. יש לוודא כי המושב הראשון באוטובוס שמור למאבטח.
10. בתנועה רגלית יש להקפיד על הליכה כגוש אחד. כן יוצב בוגר בתפקיד המאסף.
11. מומלץ לא לנסוע ברכבות, שכן הן יעד מועדף לכייסים מקצועיים. אם יוחלט לנסוע ברכבות, יש להקפיד על הנהלים הבאים:
  - א. הימצאות כל הקבוצה במרוכז, רצוי בקרון אחד.
  - ב. הימצאות מבוגר ער מטעם המשלחת במשך כל הנסיעה במסדרון, השולט על הכניסות והיציאות של הקרון.
  - ג. בחודשי החורף יש להקפיד על לבוש חם, הכולל כובע צמר, צעיף, כפפות ומעיל.

### הערה:

**בנוסף למשלחות הנוער מוציאה תנועת הצופים משלחות המיועדות לבוגריה. ההנחיות והנהלים למשלחות אלה יועברו לחברי המשלחת בהתאם לאופיה והרכבה לפני היציאה.**





## חלק ג' – "חץ וקשת"

### פרק 1: ביטחון ובטיחות – כללי

#### 1. המטרה

שמירה על בטיחותם וביטחונם של חניכי הקורס והסגל.

#### 2. השיטה

- א. הסגל והחניכים יפעלו בהתאם להנחיות ולנהלים, המופיעים בתוכנית העבודה ובתיק הבטיחות של הקורס, שמצוי אצל המ"פ. הסגל יתודרך ויתדרך את החניכים, ספציפית לכל פעילות, בהתאם להנחיות תיק הבטיחות ותוכנית העבודה.
- ב. הסגל והחניכים ימלאו את הוראות הבטיחות המופיעות בתיק היסוד, ויפעלו בהתאם לנהלים המופיעים בה.
- ג. העברת הוראות בטיחות לסגל ולחניכים ספציפית לכל יום/פעילות/מקום, ופיתוח המודעות בנושא. הפעלת שכל ישר, "ראש גדול", שיקול דעת ומודעות לנושא הבטיחותי, תוך הבחנה בין עיקר לטפל, ובהבנה ששמירת ביטחונם, בטיחותם ובריאותם של החניכים היא העיקר.
- ד. בדיקת הפעילות והשטח מבעוד מועד ותוך כדי הפעילות, תוך זיהוי נקודות חולשה ומתן פתרון לנקודות אלה.
- ה. וידוא עמידה בהוראות/הנחיות הבטיחות ונוהלי הקורס.
- ו. שמירה על רמת משמעת בסיסית של החניכים, שתאפשר עמידה בכללי הבטיחות והנהלים.
- ז. בכל מקום, זמן ופעילות מהווה הסגל את כוח האבטחה של הקורס.

#### 3. בטיחות באוטובוס

- א. הסגל, בראשות המ"מ כמפקד האוטובוס, יקפיד שלאורך כל הנסיעה הנהג ערני ונוהג בבטיחות ובמהירות המותרת.
- ב. יש לתדרך את הנהג לגבי מסלול הנסיעה, נקודות עצירה ודגשים מיוחדים. אם אירעה חריגה מנסיעה תקינה, יש להעיר לנהג, ובמידת הצורך לעצור את הנסיעה ולדווח לחברת האוטובוסים ולמפקד "חץ וקשת". בכל מקרה אין לאפשר נסיעה שאינה לפי כללי הבטיחות בדרכים.
- ג. הסגל יקפיד שהאוטובוס יעצור להוריד ולהעלות חניכים רק במקומות ראויים לעצירה, כלומר לא בכביש, אלא ליד מדרכה, כדי שהחניכים יוכלו לעלות לאוטובוס ולרדת ממנו בבטיחות המרבית.
- ד. עצירה לשירותים תהיה רק במקומות מוסדרים, כתחנות דלק וכדומה, שלהם חניה מסודרת לאוטובוסים.







4. **תדריך בטיחות**

יכלול את הנושאים הבאים:

- א. נוהל נתק
- ב. משמעת והתנהגות
- ג. מסלול הטיול ול"ז
- ד. ריבוי שתייה, חבישת כובע
- ה. ציוד נדרש: כלי רחצה/גילוח, ביגוד חם
- ו. נוהל רחצה בים/בריכה
- ז. אבטחה, לרבות מקרים ותגובות
- ח. דרכי קשר עם מפקדים וחניכים
- ט. מתן דגשים לגבי סיכונים קיימים
- י. עזרה ראשונה, פינוי נפגעים, דרכי קשר למוקד חירום
- יא. עמידה בל"ז, ארגון וציוד

כל בוקר לפני היציאה ימסור המ"מ למ"פ רשימה שמית (שבצ"ק) של החניכים והסגל שנמצאים באוטובוס.

**פרק 2: נהלים**

1. **קליטה**

א. **קליטת ישראלים**

- 1. יסודר חדר לקליטה, ובו 4 שולחנות: ליד אחד יישבו מ"פ ורס"פ, וליד האחרים יישבו סגלי המחלקות.
- 2. יש להכין מראש על השולחנות שלטי שמות לכל אנשי הסגל.
- 3. בזמן קליטת החניכים יפוזרו המש"קיות/חובשות בתחנות בכניסה, יברכו את החניכים בכניסתם, יראו להם היכן להניח את התיקים, ויכוונו אותם לחדר הקליטה.
- 4. החניך ייכנס, ייגש לשולחן המ"פ, ולאחר מכן לשולחן המחלקה, שם יכיר את הסגל ואת מדריכו הישיר.

ב. **קליטת נוער חו"ל**

- 1. לפני תחילת הקורס יחולקו החניכים לצוותים, מחלקות ופלוגות על-ידי מנהל "חץ וקשת" בחו"ל.
- 2. לפני עלייתם למטוס בשדה התעופה בחו"ל יקבלו החניכים חולצות "חץ וקשת". לכל אחד מהם יוצמד תג מזהה לפי מחלקה.
- 3. עם הנחיתה בשדה, עוד לפני היציאה מהמכס, יחולקו החניכים למחלקות בהתאם לתגי הזיהוי והרשימות. הם ייצאו לאולם מקבלי הפנים מחלקה אחר מחלקה, ויתקבלו על-ידי הסגל המחלקתי. הסגל יקלוט את החניכים אחד-אחד על-פי הרשימות, יספור אותם ויאסוף את דרכוניהם.
- 4. לאחר שיוודא המ"מ שכל החניכים ברשותו ושחולק להם כיבוד קל, ייצאו החניכים לאוטובוסים, ומשם לבית המלון.
- 5. הדרכונים יועברו למשרדי המחלקה לקשר עם התפוצות לשמירה בכספת.





משמעת .2

א. נוהל הפנייה לסגל

- הפנייה למפק"צ - המפקד + שם.
- הפנייה למש"ק - כנ"ל.
- הפנייה לסמל - הסמל.
- הפנייה לרס"פ - הרס"פ.
- הפנייה למ"מ - המ"מ.
- הפנייה למ"פ - המ"פ.
- הפנייה לק' לוגיסטיקה - המפקד.
- הפנייה לס' מח"ק - המפקד.
- הפנייה למח"ק - המפקד.

- בשבוע חיילות: על-פי ההנחיות בסעיף א'.
- בפעילות אזרחית: החניכים עומדים באופן מסודר - בשלשות/ב-ח', לפי שיקול המ"מ - ונציג הסגל מקבל את המ"מ ב"הקשב!".

- ב. כל הפעילויות החברתיות יתבצעו במרחב הציבורי.
- ג. אין לצעוק על החניכים.
- ד. חל איסור מוחלט על הסגל והחניכים לקיים יחסים אינטימיים.
- ה. מפקד, המשחרר את חניכיו/סגל שבפיקודו מכל סוג של פעילות פחות מ-7 שעות לפני ההשכמה, עובר עבירת משמעת חמורה.
- ו. יש להקפיד לקיים את הוראות המשמעת, כפי שהן באות לידי ביטוי בנוהלי הלוי"ז, הוראות הנסיעה באוטובוס, נוהלי אכסניה, נוהלי לבוש וציאה למסלול המפורטים להלן.

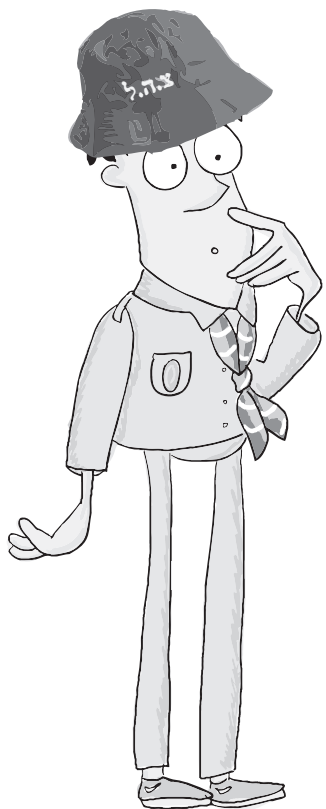



## פרק 3: אבטחה והוראות נשיאת נשק

### 1. כללי

- א. הסגל יישא את נשקו בהצלב, כשהוא פרוק ונצור, עם שתי מחסניות בהישג יד.
- ב. פתיחה באש תתבצע רק אם קיימת סכנת חיים מוחשית וודאית, לעולם לא לכיוון החניכים והסגל, ורק לאחר שזוהה בבירור מקור סכנת החיים. הירי ייעשה לעבר מקור הסכנה על מנת לנטרלו. טעינת כלי הנשק תתבצע אך ורק על-פי הוראה מפורשת של הקצין האחראי.
- ג. בדיקת הנשק תתבצע בזווית ביטחון של 60 מעלות.

### 2. בנסיעה באוטובוס

- א. אם נורות יריות לכיוון האוטובוס, על כולם להתכופף מתחת לקו חלונות. האוטובוס ימשיך בנסיעתו עד ליציאה מטווח הירי, ולאחר מכן יגיבו מפקד הנסיעה והסגל בהתאם להנחיות במקרים ותגובות שבהמשך.
- ב. אם נזרקות אבנים לכיוון האוטובוס, על כולם להתכופף מתחת לקו חלונות. האוטובוס ימשיך בנסיעתו עד ליציאה מטווח האבנים, ומפקד הנסיעה והסגל יגיבו בהתאם כדי להרחיק ולעצור את זורקי האבנים.
- ג. אם נזרק בקבוק תבערה וחדר לאוטובוס, יש לפנות את האוטובוס במהירות מרבית על-פי ההוראות שניתנו על-ידי מפקד הנסיעה בתחילתה, ולהגיב בהתאם למקרים ולתגובות שבהמשך.
- ד. על הסגל התורן בנסיעה, המשמש כמאבטחים, להישאר ערניים במהלך כל הנסיעה.
- ה. בכל מקרה חריג אחר יש לנהוג על-פי הוראות מפקד הנסיעה.
- ו. כל מקרה חריג מחייב דיווח למ"פ.

### 3. מקרים ותגובות

- א. גילוי חפץ חשוד: הרחקת כל האנשים מהאזור ואזעקת חבלן משטרת.
- ב. ירי על מבנה: השכבה כל האנשים על הרצפה, זיהוי מקור הירי בוודאות, חתירה למגע על-פי נוהלי פתיחה באש.
- ג. זיהוי אדם חשוד: נוהל מעצר חשוד.
- ד. זריקת בקבוק תבערה: אם הוא מתפוצץ. יש לכבות את השריפה, להרחיק אנשים מהמקום, לטפל בפצועים, אם יש, ולחתור למגע על-פי נוהלי פתיחה באש והפקודות.
- ה. זריקת רימון: זיהוי מקום האויב, השכבת כל האנשים על הרצפה, זיהוי מקור הרימון, חתירה למגע על-פי נוהלי פתיחה באש והפקודות.
- ו. מחבל מתאבד: ירי על מנת להרוג.
- ז. ירי על האוטובוס: השכבת הנוסעים על הרצפה, זיהוי מקור הירי ופתיחה באש.
- ח. ירי בשעת סיור רגלי אל עבר הקבוצה: הוראות למסיירים לתפוס מחסה, זיהוי מקור הירי בוודאות, חתירה למגע על-פי נוהלי פתיחה באש.
- ט. אובדן חניך: הודעה למ"פ + סריקות בהתאם.
- י. טביעת חניך: נסיון הצלה על-ידי מציל, החיאה על-ידי חובש/פרמדיק/רופא, פינוי מהיר לבית-חולים, דיווח למ"פ.
- יא. יידוי אבנים על האוטובוס: ירידה מתחת לקו חלונות, התפנות מן המקום.

על כל אירוע יש לדווח למפקדים הממונים!





## פרק 4: לו"ז

### 1. כללי

- א. הלו"ז המנחה הוא הלו"ז הקורסי-פלוגתי, ויש לסנכרן את הלו"ז המחלקתי על-פיו.
- ב. כל שינוי בלו"ז מחייב אישור מ"פ מראש, שיאשרר זאת אצל מפקד "חץ וקשת".
- ג. על כל חריגה בלו"ז יש לדווח בזמן אמת למ"פ.
- ד. ישיבות הקצינים והסגל המחלקתי יתקיימו במועד הקבוע בלו"ז בלבד, ויימשכו לכל היותר 45 דקות.
- ה. כאשר מופיעה בלו"ז ישיבת סגל פלוגתי, היא מחליפה את ישיבת הקצינים והסגל המחלקתי גם יחד.
- ו. השכמה: כל הסגל יקום כדי להשכים את החניכים, על מנת שכולם יושכמו בזמן הנקוב, ושהיציאה לפעילות תצא בזמן על-פי הלו"ז.
- ז. שינוי בפורום המשכימים – באישור מ"פ בלבד.
- ח. יש לחלק את החדרים ולוודא פיזית, שכל החניכים מתעוררים ויוצאים מהמיטות. רצוי לוודא שנית כמה דקות אחרי השכמת שאר החדרים.
- ט. מועד מסדר ההשכמה: מוגדר לחניכים ערב קודם.

### 2. דרישת המסדר

- א. תיק מימייה ובה 3 ליטרים מים.
- ב. תיקים ארוזים לחלוטין – במידה ועוזבים את האכסניה.
- ג. תיק קטן, ובו הציוד והביגוד הנדרשים לפעילות אותו יום על-פי ההנחיות שניתנו בתדריך, לרבות קרם הגנה, בגדים להחלפה, בגד ים, סנדלים למים וכו'.
- ד. סדינים מסודרים על המיטה/שק שינה (על-פי דרישת האכסניה, שתוגדר על-ידי הרס"פ ערב קודם).
- ה. נעליים מתאימות.
- ו. כובע.
- ז. ציוד מחלקתי כנדרש.

חשוב שבדיקה זו במסדר ההשכמה תיעשה בקפדנות על-מנת למנוע עיכובים בהמשך הבוקר. אם עוזבים את האכסניה, יש לקחת את המפתח מידי החניכים. העמסת האוטובוס: הסמל יפקח על ההעמסה מתחילתה. יש להעמיס בצורה הגיונית, נוחה ויעילה. רצוי לקבוע חניך/צוות חניכים שאחראים על ההעמסות.

### 3. ארוחת בוקר

- א. ארוחת הבוקר מתקיימת כ-10-15 דקות אחרי מסדר ההשכמה. לפני הכניסה לארוחה יש לבדוק נוכחות צוותית ב-ח' לפני חדר האוכל, ולוודא שוב כי כל החניכים לקחו את הציוד הנדרש לפעילות היום.





ב. כניסה לחדר האוכל: מנוהלת על-ידי הרס"פ והסמלים. הסגל יישב לאכול אחרי שכל החניכים קיבלו את ארוחתם, ואחרי שהמפק"צים הודיעו לחניכים באיזו שעה עליהם להיות על האוטובוסים או בכל מקום אחר להמשך לוי"ז – בדרך כלל כ-45 דקות אחרי תחילת כניסת החניכים לחדר האוכל.

#### 4. סיכום יום

**כללי:** ייערך כל יום לפני הפיזור לחדרים בלילה, תוך הדגשת עיבוד המידע והפעילות שהועברה במהלך היום ותיאום ציפיות/עמדות בנושאים שהועלו. כן ייערך תדריך ותיאום ציפיות קצר ליום שלמחרת. יש לחדד את מטרות סיכום היום:

- א. לעבד עם החניכים את כל החומר/הדברים שעברו באותו יום ולכוון אותם בהתאם.
- ב. לרשום את כל ההתרשמויות/ההערות של כל איש סגל לאירועי היום – לחיוב ולשלילה – בכל המובנים, בראי שלו ובראי החניכים. כך יגיעו למטה בזמן אמת נתונים מהשטח, ובהתאם להם יוכל לפעול לשיפור, להתייעלות ולתגובה תוך כדי תנועה.

#### תדריך ליום המחרת

- א. לוי"ז בוקר: השכמה, מה נדרש למסדר השכמה.
- ב. לוי"ז כללי: חשוב מאוד שהחניכים יידעו לאן הולכים מחר, על-מנת שיוכלו להכין את עצמם פיזית ומנטלית.
- ג. הציוד הנדרש.
- ד. פתרון בעיות.
- ה. כיבוי אורות: הסגל יוודא נוכחות מלאה בחדרים. החדר יהיה סגור, אך לא נעול, ואין חובה לחושך. הסגל התורן יוודא נוהל זה כל הלילה.





## פרק 5: הוראות נסיעה באוטובוס

1. כל בוקר, לפני היציאה ימסור המ"מ למ"פ רשימה (שבצ"ק) שמית של החניכים והסגל שנמצאים באוטובוס.
2. האוטובוס מהווה את "הבית השני" של המחלקה, ולכן זכרו:
  - א. הקפדה על ניקיון
  - ב. הקפדה על בטיחות
  - ג. הקפדה על נהלים, שינעימו לנו את הנסיעה
  - ד. יחסים טובים עם הנהגים
3. לרוב מתבצעת הקליטה הראשונה של האוטובוס על-ידי המ"מ.
4. יש לשלט את האוטובוס. אוטובוס לא ינוע ללא שילוט.
5. באחריות מ"מ לבצע סריקה באוטובוס – בתא הנוסעים ובתא המטען – ולוודא שאין פגמים; ולערוך בדיקה בטחונית ולהחתיים את הנהג על פגמים קיימים/שלמות האוטובוס.
6. לפני עליית החניכים לאוטובוס מודאים בפעם האחרונה שלכל החניכים יש כל הציוד הנדרש, כולל פק"לים צוותיים ומחלקתיים: ג'ריקנים + אלונקות.
7. כאשר עלו כל החניכים לאוטובוס, מבצעים מפק"צים ספירה בצוותים.
8. כאשר יורדים החניכים מהאוטובוס, מבצעים מפק"צים ספירה בצוותים.
9. ביום-יומיים הראשונים של התוכנית יש לתת לכל חניך מספר ברזל. הם יזכרו אותם לאורך כל הקיץ, וכך בכל פעם שמבצעים ספירה, עושים זאת על-ידי "מספרי ברזל – להתפקד!" (הדבר אף תורם להווי המחלקה!).
10. הקצין סופר את החניכים כשהם באוטובוס ובירידתם ממנו, על מנת לוודא שלא נותרו בו חניכים.
11. תיקים שמועמסים על האוטובוס מרוכזים בספסל האחורי.
12. יש לוודא שלכל החניכים ולסגל יש מקומות ישיבה. אין לעמוד במהלך הנסיעה או לשכב במעבר.
13. לרוב יישב הסגל במושבים הקדמיים.
14. מוזיקה: רצוי מאוד באוריינטציה ישראלית. בנושא זה לא יפנו החניכים לנהג ישירות, אלא דרך הסגל.
15. יש לוודא ירידה זריזה של החניכים מהאוטובוס על-ידי הסמל. הוא יישאר אחרון באוטובוס ויזרז את ירידת החניכים – אך לא בצעקות.
16. ביום הנסיעה יש לבצע סריקה קפדנית של האוטובוס: בתאים למעלה, על ספסלים, מתחת לספסלים ובתא המטען.
17. יש לנקות את האוטובוס לפי תורנות החניכים. אין להשאיר אוטובוס מלוכלך!
18. ביציאה לפעילות אסור להשאיר באוטובוס כסף ודברי ערך. על הסגל והחניכים לשאת את הכסף ודברי הערך בתיקים האישיים הקטנים.
19. אם יוצאים לפעילות ו/או נמצאים במקום, שלא ניתן לקחת אליו את חפצי הערך, על הסגל לרכז את דברי הערך אצל מפקד תורן לשמירה ו/או להציב שמירה באוטובוס.
20. על הסגל בראשות המ"מ, כמפקד האוטובוס, לוודא כי נשמרות הוראות הבטיחות בנסיעה באוטובוס, המופיעות בפרק ההנחיות לסגל הפיקוד בסעיף ביטחון ובטיחות.





## פרק 6: נהלים נוספים

### 1. נוהלי אכסניה

- א. רצוי מאוד לקבל את רשימת החדרים, מספריהם ומספר החניכים בכל חדר עוד לפני ההגעה לאכסניה. באחריות הסמל חלוקת החניכים לחדרים. בכל חדר יהיו ישראלים וחניכים מחו"ל, תוך לקיחת גורמים נוספים בחשבון.
- ב. לפני ההגעה, אפשר באוטובוס, יש להקריא לחניכים את מספרי החדרים.
- ג. עם ההגעה לאכסניה יחלק הסגל לחניכים את המפתחות שקיבל מן הרס"פ. לכל חדר ימונה אחראי, והוא יחתום על קבלת המפתח לחדר זה.
- ד. אם יש פגמים בחדר, על החניכים לדווח על כך מיידית, כדי שלא יחויבו בתשלום בסיום השעות באכסניה.

### 2. אוכל

- א. כל האוכל בקורס כשר!
- ב. ניהול הכניסה לחדר האוכל יעשה על-ידי הרס"פים והסמלים.
- ג. יש לכוון את החניכים למלא שולחנות ולשמור על סדר ושקט בזמן האוכל.

### 3. לבוש

- הסגל והחניכים יופיעו לפעילויות בהתאם לקוד הלבוש שלהלן בלבד.
- רק למפקד "חץ וקשת" או לסגנו יש הסמכות לשנות את קוד הלבוש לפעילות מסוימת, המופיע בלו"ז. אם לא מופיע בלו"ז קוד לבוש, אזי סגל=2.ס, חניכים=2.ח, או לפי החלטת המ"פ.
- כאשר מופיע קוד לבוש בלו"ז בשעה/פעילות מסוימת, הוא תקף עד שמופיע קוד לבוש אחר.

#### קוד לבוש סגל

- ס.1 – א' מלא ותקני.
- ס.2 – ב' מלא ותקני.
- ס.3 – חצי ב' = מכנס ב' + נעליים תקניות + חולצה קצרה תקנית/ח"ק.
- ס.4 – ב' חלקי = כנ"ל ס.3 עם אופציה לסנדלים.
- ס.5 – בגד ים.
- ס.6 – אזרחי (ללא גופיות ונעלי אצבע).
- ס.7 – אזרחי חופשי (אופציה לגופיות ונעלי אצבע).

#### קוד לבוש חניכים

- ח.1 – א' חניכים: מכנס ארוך/קצר, חולצה קצרה, נעליים סגורות.
- ח.1 א' – כנ"ל, אבל מכנס ארוך בלבד למקומות מסוימים (הכותל, יד ושם וכו').
- ח.2 – ב' חניכים: מכנס קצר/ארוך, חולצה קצרה, סנדלים.
- ח.3 – חופשי חניכים: מכנס קצר/ארוך, גופייה, נעלי אצבע.
- ח.4 – בגד ים.





### דגשים לחניכים

- א. חבישת כובע היא חובה עד לשעות הערב. בטקסים רשמיים חובה כובע – ולא בנדנה.
- ב. מסלול עירוני, כגון בירושלים, בתל-אביב: אסור גופיות, מותר סנדלים.
- ג. מסלול הליכה בטבע: נעליים סגורות.
- ד. אין יציאה לפעילות בנעלי אצבע, גם לא בשטח האכסניה, אלא אם הוגדר אחרת בקוד הלבוש.
- ה. קבלת שבת: חולצה לבנה.
- ו. זמנים מיוחדים: חולצת "חץ וקשת".

### דגשים לסגל

- א. ימי פיזור איסוף – מדי א'. שאר השבוע – מדי ב'.
- ב. מסלול הליכה בטבע: חצי ב' – חולצת "חץ וקשת"/חולצה לבנה (על-פי החלטת מ"פ), נעליים סגורות תקניות.
- ג. הליכה במים: מותר סנדלים, אפשר מכנסיים קצרים, אם יש צורך בכך.
- ד. כשהפעילות מצריכה ללבוש בגד ים, יוכל גם הסגל ללבוש בגד ים – אלא אם קיבל הוראה שונה מהמ"פ.
- ה. קבלת שבת: חולצה לבנה.
- ו. מקומות קדושים: מדי א'.
- ז. בזמנים מיוחדים: חולצת "חץ וקשת".

### 4. ציוד

- א. ביום הראשון של התוכנית מקבל כל חניך תיק מימיה.
- ב. התיק צמוד לחניכים לאורך כל התוכנית. במסדר הבוקר ולפני יציאה לכל פעילות/מסלול יודא הסגל שהיא מלאה מים.
- ג. לא תאושר יציאת חניך לפעילות ללא התיק.
- ד. במעמד חלוקת התיקים יש לרשום על גבי התיק, בחלקו הפנימי, את שם החניך. יוסבר לחניכים: אם איבד החניך את התיק, הוא ירכוש שקית שתייה חלופית. לפיכך יישא החניך על עצמו בכל זמן 3 ליטרים של מים. כנ"ל אנשי הסגל.
- ה. ציוד צוותי (באחריות מפק"צ): תיק ע"ר, הכולל: תחבושות + תחבושות אלסטיות, מדחום, קרם הגנה, אל-תוש, כדורים להקלה לגרון, כדורים להורדת חום, פלסטרים; ג'ריקן 10 ליטרים + מנשא, 4 ג'ריקנים בני 5 ליטרים + מנשאים.
- ו. ציוד מחלקתי: ג'ריקן 20 ליטרים, אלונקה.
- ז. על כל מ"מ לשאת מפה מנוילנת של כבישי ישראל ולהסביר לחניכים את מקומו בארץ.
- ח. ציוד אישי של הסגל: פק"ל כיסים, תעודת חוגר/קצין, כסף, מערכי שיעור/הדרכות, מספרי טלפון חשובים וקלסר "חץ וקשת" המכיל את תיק היסוד.

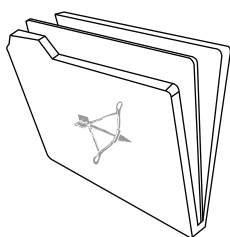





## 5. נוהל איסוף ופיזור

- א. החל ביום א' של שבוע, שבסיומו מתקיים פיזור חניכים לאירוח חניכים ישראלים או למשפחות, יעבוד הסגל המחלקתי באחריות הסמל על רשימות הפיזור והאירוח לסוף השבוע.
- ב. הרשימה תכלול: שם החניך/כתובת/טלפון/תחנת הורדה/תחנת איסוף/קרבה/הערות.
- ג. באחריות המ"מ, הסמלים והרס"פ לרכז רשימה מחלקתית/פלוגתית לפי חלוקת חניכים לאוטובוסים על-פי תחנות הורדה ואיסוף – תל-אביב, חיפה, ירושלים ובאר-שבע – בהתאם למספר החניכים שצריכים לרדת במקומות השונים.
- ד. בבוקר הפיזור תיתלה על כל אוטובוס רשימה, ובה שמות חניכים על אותו אוטובוס. העלייה לאוטובוס תבצע על-פי רשימה זו – ולא לפי זו שעל גבי האוטובוס המחלקתי.
- ה. כאשר האוטובוס עוצר בכמה תחנות, יש לתדרך את החניכים, היורדים בתחנה הסופית, להעמיס את ציודיהם האישי ראשונים. על המ"מ, באמצעות סגל החוגרים הנמצאים אתו באוטובוס הפיזור, לפקח על ההעמסה ולוודא עניין זה.
- ו. לפני היציאה יערוך המ"מ תדריך יציאה, הכולל הנחיות לגבי הפיזור, תחנת האיסוף (וידוא לכל חניך היכן ומתי הוא עולה ביום א'), תדריך לשבוע הבא, ציוד נחוץ, לויז כללי וברכת "שבת שלום".
- ז. לכל מ"מ תהיה רשימה עדכנית של כל חניכיו. היא תכלול את האוטובוס, המסיע את חניכיו, ואת נקודות הפיזור והאיסוף (לעתים הן שונות זו מזו) של כל חניך.
- ח. בכל אוטובוס פיזור יהיה נוכחים מ"מ (מפקד הפיזור) ולפחות 2 חוגרים, ויחדיו יהיו אחראים על החניכים בפיזור זה. למפקד הפיזור של האוטובוס (המ"מ) תהיה רשימת החניכים באוטובוס בעת הפיזור ובעת האיסוף.
- ט. הסגל יעזוב אחרון את נקודת הפיזור וידאג שכל החניכים יגיעו בשלום ליעדם. יש לוודא שיש להם כסף לנסיעה, שהם יודעים כיצד הם נוסעים, שהם בקשר עם מארחיהם, ושלכל החניכים יש מספר הטלפון של מוקד "חץ וקשת".
- י. יש להנחות את החניכים, כי אם מתעוררות בעיות במהלך סוף השבוע, יש ליצור קשר עם מוקד "חץ וקשת". זה יעדכן את מנהלי התוכנית. אם יש בעיה רפואית, יתודרכו החניכים לפנות למוקד והוא יתדרך אותם בנוהל הפעלת הביטוח.
- יא. חל איסור מוחלט לחניכי חו"ל, בזמן שהם שוהים בקרב משפחותיהם/משפחות מארחות, לנסוע בתחבורה ציבורית, למעט מוניות.
- יב. מנהלי "חץ וקשת חו"ל" אחראים על הפיזורים והאיסופים.
- יג. סגן מפקד "חץ וקשת" אחראי על הלוגיסטיקה של הפיזור והאיסוף.





## 6. נוהל נתק

- על המ"מ להעביר נוהל זה לחניכים ולסגל ביציאה לפעילות בכל יום.
- אם איבד חניך קשר עם הקבוצה, עליו לעצור ולחכות במקומו, רצוי במקום בולט, עד למציאתו.
  - על החניך ליצור קשר עם מוקד "חץ וקשת" ולהודיע להם שאיבד קשר עם הקבוצה. מספר טלפון המוקד (03-6303666) נמצא בכרטיס החירום, שעל החניכים לשאת בכל עת.
  - ברשות הסגל צריכה להימצא רשימת הטלפונים הניידים של החניכים. אם יש לחניך טלפון נייד, עליו לפתוח אותו ולהשאירו במצב פועל עד שיימצא, כדי שהסגל ייצור עמו קשר ויאתרו.
  - כאשר מבחין הסגל כי אבד קשר עם חניך, עליו להודיע מיידית למ"מ. זה יודיע מיידית למ"פ, והוא יעדכן את מפקד "חץ וקשת" והמוקד.
  - במקביל יעצור סגל המפקדים בפיקוד המ"מ את הפעילות ויתחיל מיידית בחיפושים אחרי החניך, ובשלב הראשון – במסלול הליכת הקבוצה.
  - בחיפושים ניתן לשלב חניכים עם הסגל, אך יתרת הקבוצה תימצא במקום מתאים בליווי מפקד אחד לפחות.
  - המ"פ יגיע מיידית לנקודת האירוע ויפקד על החיפושים. במקביל יגיעו מפקד "חץ וקשת" והמטה מיידית למקום האירוע לסייע בחיפושים.
  - כשהחניך נמצא, יש ליידע את כל הגורמים ולדווח על חזרה לשגרה.
  - עוד באותו יום יכין המ"מ תחקיר ויעבירו למ"פ, וזה יתדרך את הסגל והחניכים בלקחים הנדרשים.

## 7. יציאה למסלול

- ירידה מהאוטובוס: יש לדאוג לירידה יעילה, זריזה ובטוחה מהאוטובוס.
- על מפקד הצוות לוודא על-ידי ספירה פיזית, כי כל חניכיו ירדו ואין בעיות מיוחדות.
- על המפקד לוודא כי לכולם תיק מימיה מלא מים, כובע, קרם הגנה, לבוש ונעליים מתאימות.
- לפני היציאה למסלול יבצע המ"מ ספירה והקראת שמות של החניכים.
- על הסמל לוודא שכל הפק"לים המחלקתיים (ג'ריקנים, אלונקות) נלקחו על-ידי החניכים.
- חובה: פק"ל קרם הגנה אצל המ"מ/חובש.
- מפקד צ' מוודא שהחניכים מורחים קרם הגנה מהשמש.
- אם יש חניכים שאינם יכולים לצאת למסלול הליכה, יימצא להם הפתרון המתאים על-ידי המ"מ. אם נשארו חניך או כמה חניכים על האוטובוס, יישאר עמם איש סגל.
- ביציאה למסלול יקבע המ"מ איש סגל מאסף בדרך כלל הסמל – ואת מקומם בכוח של שאר אנשי הסגל, לרבות החובש. זה ילך בין האחרונים ובקשר עין עם הסמל.
- בכל מקרה מוביל מ"מ את המסלול.
- ההליכה תתבצע בנוהל צבאי: משמעת, הליכה מרוכזת, איש סגל מלפנים ומאחור (כמאסף), ושאר אנשי הסגל סביב המחלקה, כלומר הסגל אינו מרוכז במקום אחד.





## 8. רפואה

- א. לכל מחלקה יצוות חובש, והוא יהווה חלק בלתי נפרד מסגל המחלקה.
- ב. החובש יצויד בתיק ע"ר.
- ג. החובש ילך בין האחרונים במסלול, ותמיד בקשר עין עם הסמל המאסף.
- ד. אם נפגע חניך, ייתן לו החובש מענה רפואי ראשוני. בסמכות החובש להחליט על פינוי. אם יש צורך בכך, יפונה החניך בהתאם לנהלים (חניך ישראלי/מחו"ל).
- ה. חניך מחו"ל: עליו לשאת עמו העתק של תעודת הביטוח. העתק נוסף ימצא אצל המ"מ, והמקור אצל החובש.
- ו. פינוי ייעשה באישור מ"פ בלבד לאחר עדכון מטה "חץ וקשת" ובטיפולו: התקשרות לחברת הביטוח, בירור רופא/מרפאה קרובים ופינוי החניך – למעט מקרי חירום.
- ז. חניך ישראלי יטופל כמו גדנ"עי במרפאה צבאית/חר"פ.
- ח. בכל מקרה של פינוי ילווה החניך באיש סגל עד לסיום הטיפול.
- ט. תרופות מרשם ייקנו בבית מרקחת העובד עם חברת הביטוח, לאחר שיתקשרו לוודא שניתן להשיג את התרופות ללא תשלום.





תוכן העניינים

232 ..... חלק א' – צופי-ים מבוא והגדרות

232 ..... פרק 1: כללי

232 ..... 1. הקדמה

232 ..... 2. מטרת הנהלים

232 ..... 3. אמצעים למימוש

232 ..... 4. מקורות

233 ..... 5. בעלי תפקידים בשבטי צופי-ים

233 ..... א. הגדרות התפקידים

234 ..... ב. מבחני הסמכה

235 ..... פרק 2: פעילות השבט במרחב השבט ובסביבתו

235 ..... 1. נוכחות

235 ..... 2. תיק בטיחות וביטחון שבטי

235 ..... 3. פעילות המרחב השבט – כללי

235 ..... 4. סדר וניקיון

235 ..... 5. כללי התנהגות

236 ..... 6. אישורי הורים

236 ..... 7. אבטחת הבטיחות בתנועה לשבט וממנו

236 ..... 8. לינה/אירוח בשבט

236 ..... 9. עבודות אחזקה/משק

237 ..... 10. מסדרובדיקת כשירות כלי שיט

237 ..... 11. אירועים ופעילות חריגה

237 ..... 12. גיוס חניכים

237 ..... 13. הסעות

238 ..... 14. שימוש באש

238 ..... 15. ציוד עזרה ראשונה (ע"ר)

239 ..... חלק ב' – פעילות ימית בצופי-ים – כללי

239 ..... פרק 1: התנהלות במעגן/מרינה/נמל/חוף

239 ..... 1. עגינה במעגן

239 ..... 2. הפלגה/חתיירה במעגן/מרינה/נמל (כולל אימון "גישות")

239 ..... 3. הכנות לסערה במעגן

239 ..... 4. התקשרות





תוכן העניינים – המשך

240 ..... הרמה/הורדה של תורן ..... 5.

240 ..... הורדה/העלאה של סירות בממשה ..... 6.

**פרק 2: תהליך יציאה לים**

242 ..... 1. אחראי בטיחות ..... 1.

243 ..... 2. אישורי יציאה לים ..... 2.

244 ..... 3. ירידה מסירה במעגן ועלייה עליה ..... 3.

244 ..... 4. כ"ש ליווי/חילוץ ..... 4.

244 ..... 5. כניסה למעגן ויציאה ממנו ..... 5.

245 ..... 6. אימוני החפה/גלי חוף ..... 6.

245 ..... 7. סדר פעולות היציאה לים בגלי חוף ..... 7.

246 ..... 8. סדר הפעולות בירידה לחוף ..... 8.

246 ..... 9. העמסת מטען על כ"ש ופריקתו ..... 9.

**פרק 3: הפלגה בים**

247 ..... 1. הוראות כלליות ..... 1.

247 ..... 2. תחום בית ואזורי אימונים בים ..... 2.

248 ..... 3. תקן צוות כ"ש ..... 3.

248 ..... 4. שגרת הפלגה (מפרשים/חתירה) ..... 4.

249 ..... 5. קשר וסימנים מוסכמים ..... 5.

249 ..... 6. עגינה ..... 6.

250 ..... 7. הפלגת לילה ..... 7.

250 ..... 8. פיקוד עצמי ..... 8.

250 ..... 9. גישה בין כ"ש בים ..... 9.

251 ..... 10. "חיסול" סירות ..... 10.

**פרק 4: מצבי חירום**

252 ..... 1. סערה/רוח חזקה – צמצום ..... 1.

252 ..... 2. גרירות ..... 2.

253 ..... 3. התהפכות סירה ..... 3.

253 ..... 4. נטישה ..... 4.

254 ..... 5. אדם בים ..... 5.

254 ..... 6. הצפה/חור מתחת לקו המים ..... 6.

254 ..... 7. הפלגה בערפל/ראות מוגבלת ..... 7.

255 ..... 8. פציעה ופינוי רפואי ..... 8.

255 ..... 9. אותות מצוקה ..... 9.





## כרך ו' – צופי-ים

### תוכן העניינים – המשך

256	פרק 5: פעילות ימית בכ"ש קטנים
256	1. שיט בקיאים
256	2. גלשני רוח
256	3. גלשני גלים
256	4. סירות מפרש קטנות
257	פרק 6: פעילות רטובה
257	1. פעילות יבשה
257	2. שחייה
257	3. צלילה/קמ"ס
258	פרק 7: סירות חילוץ/ליווי
258	1. מפקד כ"ש לוי
258	2. הפעלת מערכות
259	3. שגרת הפלגה
259	4. עבודות אחזקה של כ"ש ממונע
259	5. הפעלת סירות גומי
261	פרק 8: נוהלי בטיחות נוספים
261	1. נוהל תדריך/תחקיר
261	2. סמינרי בטיחות שבטי וארצי
262	3. קצין בטיחות בפעילות שבטית
262	4. הערכה ומדידה של רמת הבטיחות
262	5. הכשרת אחראי הבטיחות
262	6. אחזקת ציוד הנצלה
262	א. חגורות ציפה
263	ב. נוהל החלפת ציוד פירוטכני
264	7. דף סיכום פעילות
265	8. מנחה לקיום תחקיר לאחר אירוע בטיחות (כמעט ונפגע/נפגע)
268	חלק ג' – פעילות ימית מחוץ לתחום הבית
268	פרק 1: כללי
268	פרק 2: הגדרות





תוכן העניינים - המשך

**פרק 3: שמונה שבועות לפני הפעילות** ..... 269

1. איסוף מידע ..... 269

2. קביעת הצוות המוביל ..... 269

3. תכנון נתיב השיט והפעילות היבשתית ..... 269

**פרק 4: שישה שבועות לפני הפעילות** ..... 270

1. הכנת תקציב ואישורו ..... 270

2. הוצאת אישורים ביטחוניים ותעודות ..... 270

**פרק 5: ארבעה שבועות לפני הפעילות** ..... 271

1. חוזר מידע להורים ואיסוף אישורי הורים ..... 271

**פרק 6: שבועיים לפני הפעילות** ..... 271

1. אישור התנועה/ההנהגה ליציאה לפעילות ..... 271

2. הכנת פקודת הפלגה ..... 271

3. הכנה של רשימת טלפונים ..... 272

4. הצטיידות באמצעי קשר ..... 273

5. הכנת תיק פעילות ים חריגה ..... 273

**פרק 7: עשרה ימים לפני הפעילות** ..... 274

1. הכנת בקשה לפעילות ים חריגה; ותחקיר עם מזכירות צופי-ים ..... 274

**פרק 8: שבוע לפני הפעילות** ..... 274

1. הכנת הסירות ומסדר כשירות ..... 274

2. הכנה זיווד כ"ש מלווה (ממונע) ..... 274

3. תדרוך הצוות, המפקדים ועורף החוף ..... 276

4. תדרוך החובש ..... 277

**פרק 9: יום לפני הפעילות** ..... 278

1. בדיקת תחזית ים מעודכנת ..... 278

2. זיווד והעמסת כלי הרכב ועורף החוף ..... 278

3. העמסת ספינות הליווי והאבטחה ..... 279

**פרק 10: יום היציאה לפעילות** ..... 279

1. בדיקת הסירות ..... 279





תוכן העניינים – המשך

279 ..... 2. תדרוך מפקדים וצוות

279 ..... 3. בדיקת קשר

**פרק 11: במהלך פעילות ים מחוץ לתחום הבית**

280 ..... 1. נוהל הפלגה בשייטת

281 ..... 2. שגרת הפלגה בסירות מחוץ לתחום בית – מורחב

282 ..... 3. החלפת פיקוד בים

282 ..... 4. החלפת משמרת ים

283 ..... 5. נוהלי דיווח בים

285 ..... 6. דו"ח אירוע חריג/תאונה

285 ..... 7. נוהל מעבר בשטחי אש

285 ..... 8. נוהל מעבר מכשולי ניווט

286 ..... 9. מניעת התייבשות ונזקי שמש

286 ..... 10. טיפול בבעיות בריאות/הגשת עזרה ראשונה

287 ..... 11. הכנה והגשה של מזון בים

287 ..... 12. אשפה ואקולוגיה

287 ..... 13. הנחיות לשהייה בחוף

**פרק 12: בסיום הפעילות**

288 ..... 1. חיסול הסירות ומסדר כשירות מסכם

288 ..... 2. תחקיר מפקדים וצוות

**נספחים**

289 ..... **נספח 1: טופס מילוי תחזית מטאורולוגית + סולם בופור**

291 ..... **נספח 2: טופס רשימת צוות**

292 ..... **נספח 3: טופס בקשה לפעילות ים מחוץ לתחום הבית (פי"ח)**

294 ..... **נספח 4: צו 100 + רשימת קואורדינטות**

300 ..... **נספח 5: פרק 11 בתקנות הנמלים (בטיחות השיט) של משרד התחבורה**

308 ..... **נספח 6: חובש בים**

הערה: כרך זה מבוסס על גרסה 4 של תקנון פעילות צופי-ים, טבלת גרסאות ועדכונים:

מס' הגרסה (סעיפים)	נערך על-ידי	בתאריך	מהות העדכון
1	אראל בן צדוק	19.5.2007	
2	זברק יוסף	20.7.2007	
3	אראל בן-צדוק	1.12.2007	4.2.1
4	אראל בן צדוק	23.2.2008	4.3.4 , 4.2.2 , 7.6 , 3.11







## חלק א' – צופי-ים מבוא והגדרות

### פרק 1: כללי

#### 1. הקדמה

כרך זה מתייחס בעיקרו לפעילות הימית של שבטי צופי-ים בתנועת הצופים, ורק להם. הפעילות היבשתית מתנהלת בכפוף לנוהלי תנועת הצופים, כפי שהם מופיעים ביתר כרכי אוגדן זה.

#### 2. מטרת הנהלים

לתרום לשימור והעלאה של רמת הידע המקצועי-ימי בצופי-ים באמצעות תיעוד ולימוד של נוהלי עבודה, שנכתבו כתוצאה מניסיון שנצבר בפעילות הימית במשך השנים. ידע זה נחוץ, בראש ובראשונה, על מנת להעלות את רמת הבטיחות בפעילות החינוכית של שבטי צופי-ים בארץ, וכך למנוע אירועים העלולים לסכן את החניכים. כרך זה חל על כל הפעילות בשבטי צופי-ים בארץ, לרבות בוגרים, הורים וכיו"ב.

#### 3. אמצעים למימוש

לצורך מימוש הכללים הכתובים בתקנון זה תסייע מזכירות צופי-ים ישראל בהקצאת אמצעים ככל שיידרש על מנת לעמוד ביעדי הבטיחות, כפי שיוגדרו על-ידי מועצת המזכירות הארצית, לרבות ציוד, כ"א וכל סיוע שיידרש בנושא.

#### 4. מקורות

בכתיבת כרך זה נכללו המקורות הבאים, המגדירים את כללי הפעילות:

שם הגוף	שם המסמכים המחייבים
תנועת הצופים העבריים לישראל	אוגדן הבטיחות התנועתית, גרסה שלישית: ספטמבר 2009, תש"ע
משרד התחבורה	תקנות התעבורה לכלי שיט קטנים, התשל"ו. ראו קישור *
חיל הים	צו-100 מפקד חיל-הים
משרד החינוך	חוזר מנכ"ל המעודכן ביותר. ראו קישור **

\* תקנות התעבורה, אתר רשות הנמלים והספנות:

 [http://www.mot.gov.il/wps/portal!/ut/p/\\_s.7\\_0\\_A/7\\_0\\_434/.cmd/ad/.ar/sa.subject/.c/6\\_0\\_2ET/.ce/7\\_0\\_46M/p/5\\_0\\_3JE/.d/0?PC\\_7\\_0\\_46M\\_subject=HE\\_SHIPPING\\_13&actionType=browse" | "7\\_0\\_46M./](http://www.mot.gov.il/wps/portal!/ut/p/_s.7_0_A/7_0_434/.cmd/ad/.ar/sa.subject/.c/6_0_2ET/.ce/7_0_46M/p/5_0_3JE/.d/0?PC_7_0_46M_subject=HE_SHIPPING_13&actionType=browse)

\*\* חוזר מנכ"ל

 [http://cms.education.gov.il/EducationCMS/Applications/Mankal/ChipusPashut/DafChipus.htm?REFF\\_GUID={E](http://cms.education.gov.il/EducationCMS/Applications/Mankal/ChipusPashut/DafChipus.htm?REFF_GUID={E)



## א. הגדרות תפקידים

הגדרה	תיאור התפקיד	דרישות התפקיד
מפקד סירה	חניך, מדריך או בוגר השבט, המפקד בפועל על סירה בים.	מונה על-ידי מרכז השבט ככשיר לנהל כלי שיט, עבר מבחני הסמכה כפי שנדרש מעת לעת על-ידי מרכז השבט, וחתם פעם בשנה שקרא והבין את נוהלי הבטיחות של הפעילות בשבט.
רכז הדרכה ומפעלים (שבטי)	ראו כרך א' - כללי, פרק 1, סעיפים 1 ו-2, עמ' 13.	אישור ראש השבט, מרכז השבט, מזכיר צופי-ים ישראל וההנהגה המקומית.
מרכז השבט	ראו כרך א' - כללי, פרק 1, סעיפים 1 ו-2, עמ' 13.	בעל מינוי כאחראי בטיחות, קיבל אישור מן המזכירות הארצית, ובעל תעודת משיט ישראלית.
ראש השבט וגזבר	לפי הנחיות תקנון עמותת הצופים. ראו קישור באתר התנועת: <a href="http://www.zofim.org.il/pics/center/תקנון%20עמותת%20תנועת%20הצופים">http://www.zofim.org.il/pics/center/תקנון%20עמותת%20תנועת%20הצופים</a>	
רכז פעילות מעגן	אחראי על הפעילות המקצועית והחברתית במרינה, עגינת סירות ושמירה על הציוד; אחראי על הקשר עם המרכז הימי במרינה ועם מנהלת המרינה; אחראי על ביצוע פעילות מקצועית לחניכים בספינות השבט.	מונה על-ידי מרכז השבט ואושר על-ידי ראש השבט.
אחראי ספינה	מדריך הבקיא בתפעול וטיפול של ספינה ובנוהלי העבודה בספינה; אחראי על הכנת מערך הדרכה לחניכים בספינה; אחראי לתחזוקה שוטפת של הספינה.	מונה על-ידי מרכז השבט ואחראי הבטיחות השבטי.
אחראי בטיחות	בוגר בעל תעודת משיט, אשר מונה בהסכמתו על-ידי משרד התחבורה כאחראי בטיחות לפעילות הימית בשבט.	מונה על-ידי מזכירות צופי-ים ומרכז השבט.

שאר בעלי התפקידים בשבט זהים לאלה הקיימים בשאר שבטי הצופים בארץ ועל-פי הגדרות תנועת הצופים.





**ב. מבחני הסמכה**

במסגרת פעילות צופי-ים יתקיימו מבחני הסמכה לחניכים, למדריכים ולאנשי הצוות כדרישת-קדם להסמכה לתפקידים. ההסמכות הימיות הן בהנחיה ופיקוח של מזכירות צופי-ים. להלן פירוט התפקידים הדורשים מבחני הסמכה ותיאור המבחנים:

שם התפקיד	הגורם המסמיך	תיאור ההסמכות או המבחנים
מפקד סירה	מרכז השבט	בוגר קורס מפ"ס (מפקדי סירות) ו/או בוגר מבדק שבטי והשתלמות מדריכים צעירים, בעל תעודת משיט 21.
מפעיל כלי שיט ליווי וחילוץ	מרכז השבט	מבחן בקיאות והכרת כ"ש (חפרפרת), רשיון משיט מתאים, מבחן שליטה וחילוץ כ"ש.
רכז שכבה	מרכז השבט	מדריך בשבט, בעל רקע ימי ובוגר קורס רכזים והשתלמות בטיחות אחת לשנה.
אחראי בטיחות מטעם רספ"ן	המזכירות הארצית ומרכז השבט	מאושר על-ידי רספ"ן (רשות הספנות והנמלים) אשר סיים קורס החיאה. בעל רשיון משיט ועבר השתלמות בטיחות אחת לשנה.
מרכז שבט	המזכירות הארצית	ראו כרך א' - כללי, פרק 1, סעיפים 1 ו-2, עמ' 13. בנוסף, אחראי בטיחות אשר עבר השתלמות בטיחות.
בוגר שבט	מרכז השבט	ראו כרך א' - כללי, פרק 1, סעיף 2, עמ' 13. כן שימש בתפקיד מדריך בצופי-ים.

יתר בעלי התפקידים בשבט יחויבו בהסמכה המקובלת בשאר שבטי תנועת הצופים ובהגדרות התנועה.





## פרק 2: פעילות השבט במרחב השבט ובסביבתו

### 1. נוכחות

- א. נוכחות מרכז השבט היא לפי ההנחיות המופיעות בכרך א' - כללי, פרק 1, סעיף 3, עמ' 13.
- ב. בכל יציאה לים יהיה נוכח אחראי בטיחות (כולל נחל הירקון, הכינרת, מרינות ונמלים).

### 2. תיק בטיחות וביטחון שבטי

- א. בנושא תיק הבטיחות השבטי יש לפעול לפי הנהלים המופיעים בכרך א' - כללי, פרק 2, עמ' 14-16.
- ב. בתיק יימצאו המסמכים הבאים:
  - אוגדן בטיחות תנועתי מעודכן, הכולל כרך זה.
  - חוזר מנכ"ל מעודכן בנושא הפעילות הימית.
  - תקנות הבטיחות והתעבורה של משרד התחבורה. (פרק 11, האמנה הבין-לאומית למניעת התנגשויות בים)
  - מכשולי ניווט מעודכנים על-פי פרסומי "הודעות לימאים" מאת משרד התחבורה.
  - צו-100 מעודכן של חיל הים.
- ג. תיק הבטיחות יכלול הגדרת תחום בית (ראו בהמשך כרך זה, חלק ב', פרק 3, סעיף 2, עמ' 247).
- ד. בנוסף למופיע בהנחיות הכלליות, סעיף א', יוצג התיק למזכירות הארצית של צופים פעם בשנה ויאושר בחתימת יו"ר המזכירות.
- ה. כפי שמפורט בכרך א' - כללי, פרק 2, סעיף 1, עמ' 14-15, כחלק מההכנות לשנת הפעילות, ימולא בשבט אחת לשנה דו"ח מיפוי נקודות תורפה בטיחותיות וניהול סיכונים על-ידי מרכז השבט וראש השבט. עותק מהדו"ח יועבר גם למזכירות הארצית של צופים.

### 3. פעילות במרחב השבט - כללי

- כל הפעילות במרחב השבט תתקיים לפי הנחיות המופיעות בכרך א' - כללי, פרקים 3 ו-4, עמ' 16-19.

### 4. סדר וניקיון

- הסדר והניקיון הם חלק ממערך הפעילות והבטיחות של השבט. יש לשמור על הסדר והניקיון של המבנים וכלי השיט בכל עת. אין להעביר פעילות בחדר שאיננו נקי ומסודר.
- בסיום כל פעילות יודא האחראי על הפעילות, שהמרחב הושאר נקי ומסודר ומוכן לפעילות באה.
- לאורך כל הפעילות חובה לשמור על השקט ולמנוע הפרעות לשכנים, המתגוררים בסמוך לשבט, ו/או לכלי שיט העוגנים במרינה.

### 5. כללי התנהגות

- אסורה אלימות מכל סוג שהוא, לרבות אלימות מילולית.
- כל גילוי אלימות יטופל במסגרת ועדת משמעת שבטית/ארצית.
- חל איסור לעשן בפעילות.
- שתיית משקאות משכרים אסורה בהחלט.
- חניך, אשר לא נשמע להוראת הממונים עליו בים, יוחזר מיידית לחוף ויועבר לטיפול ועדת המשמעת.





- מפקד כלי שיט, שלא ישמע להוראות הממונים עליו באימון בים, יוחזר מיד עם הסירה והצוות לחוף ויועבר לטיפול ועדת המשמעת.
- הרחקת חניכים מפעילות תתבצע באישור מרכז השבט בלבד.

#### 6. אישורי הורים

- בנושא אישור הורים שנתי יש לנהוג לפי הנהלים המופיעים בכרך א' – **כללי**, פרק 1, סעיף 4, עמ' 14. בכל הנוגע לאישורי הורים לפעילות החריגה של החניכים וחניכי השכב"ג בשבט יש לפעול לפי הנהלים המופיעים בכרך ג' – **טיולים**, פרק 5, סעיף 2, עמ' 108, ונספח 10, עמ' 152.
- הפלגות ארוכות מהוות פעילות חריגה לכל דבר ועניין, ובנוסף להנחיות בכרך זה יש לפעול לפי הנהלים המופיעים בכרכים ב' ו-ג' – **פעילות חריגה וטיולים**.

#### 7. אבטחת הבטיחות בתנועה לשבט וממנו

- תנועת חניכים אל השבט וממנו תתבצע לפי הנהלים המופיעים בכרך א' – **כללי**, פרק 4, עמ' 17-20.

#### 8. לינה/אירוח בשבט

- בנושא לינה/אירוח בשבט יש לפעול לפי הנהלים המופיעים בכרך ב' – **פעילות חריגה**, פרק 1, עמ' 54.

#### 9. עבודות אחזקה/משק

- א. עבודות האחזקה והמשק (צביעה, שיוף ועבודות חבל) יבוצעו על-ידי אנשי האחזקה והחניכים.
- ב. בכל עבודות השבט, הנוגעות לשימוש ואחסון של כלים כבדים וחומרים מסוכנים, יש לפעול לפי הנהלים המופיעים בכרך א' – **כללי**, פרק 8, עמ' 28-30.
- ג. עבודות חניכים בכלי עבודה חשמליים או פניאומטיים (אשר פועלים באמצעות לחץ אוויר) יבוצעו לפי הנהלים המופיעים בכרך א' – **כללי**, פרק 8, סעיף 1, עמ' 28.
- ד. חדר העבודה בשבט, מחסן הציוד וחומרי העבודה יהיו נעולים לכל אורך הפעילות על מנת למנוע תאונות. בכל מקרה אין לאפשר כניסת חניכים לחדר העבודה.
- ה. כל עבודות האחזקה בשבט יבוצעו באישור איש צוות בוגר ובפיקוח צמוד של מדריך.
- ו. טרם ביצוע העבודה יבוצע תדרוך על-ידי איש צוות בוגר בנושאים הבאים:
  - הנחיות מדויקות לגבי אופן ביצוע העבודה.
  - שימוש באמצעי הגנה, לבוש וכדומה.
  - הכלים הדרושים לעבודה וכללי בטיחות.
  - החומרים הדרושים לעבודה וכללי בטיחות.
  - במסגרת התדריך יש להתייחס לנהלים המופיעים בתת-סעיפים א' ו-ב' בסעיף זה.
- ז. עבודות אחזקה יבוצעו אך ורק במתחם המיועד לכך על-ידי מרכז השבט, על-מנת למנוע כניסת חניכים ואורחים לאזור העבודה.
- ח. אין לבצע עבודות שיוף – ובפרט לא עבודות פיברגלס – ללא מסכות נגד אבק.
- ט. בכל עבודת ריתוך יש לוודא הימצאות ציוד כיבוי אש מתאים ותקין בהישג יד, ושהמקום מרוחק מכל חומר דליק.
- י. שימו לב: אין לעבוד יחפים בעת שימוש בכלי עבודה חשמליים וכן לא בקרבת מים.

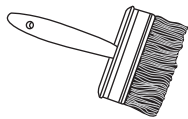



## 10. מסדר ובדיקת כשירות כלי שיט

א. מסדרי כשירות כ"ש יבוצעו בצופי-ים באופן סדיר, על מנת לוודא את תקינות הסירות ומניעת כשלים. המסדרים יבוצעו בתדירות הבאה:

תדירות המסדר	סוג כ"ש
אחת לחודש	קרול, סנונית, לווייתנית
אחת לחודשיים	ס"ג (סירת גומי), כ"ש ממוכן
אחת לשלושה חודשים	420, 470, לייזר, אופטימיסט וכדומה
אחת לחצי שנה	קיאק, גלשן גלים, גלשן רוח

- ב. מסדרי הכשירות יבוצעו על-ידי אחראי האחזקה בשבט/סגן מרכז השבט תוך דיווח למרכז השבט.
- ג. במהלך המסדר יסקור רכז האחזקה את כ"ש על-פי רשימת תיוג, שתוכן מראש על-פי סוג כ"ש. בסיום המסדר תימסר הרשימה לרכז השכבה האחראי.
- ד. לאחר שבוע מיום ביצוע המסדר ידווח רכז השכבה האחראי לרכז האחזקה על תיקון הליקויים בכתב על גבי רשימת הליקויים.
- ה. לכל כלי שיט תוכן רשימת תקלות משביתות. כלי שיט, שתתגלה בו תקלה משביתה, יוצא מסד"כ הסירות עד תיקון הליקויים. להלן רשימה כללית של תקלות משביתות:
- חור בסירה מעל/מתחת לקו מים.
  - כשל בהגה מכל סוג.
  - סדק/שבר או כל תקלה בתורן.
  - חוסר/תקלה בצידוד בטיחות על-פי כושר השיט.
  - תקלה במערכת ההנעה (מכל סוג) בכ"ש ממונע.
- ו. על לוח המודעות בשבט תיתלה רשימה של כ"ש המושבתים.
- ז. הוצאת כ"ש מרשימת כ"ש המושבתים תהא באישור מרכז השבט בלבד.

## 11. אירועים ופעילות חריגה

יש לפעול לפי הנהלים המופיעים בכרך ב' - פעילות חריגה, עמ' 51-98, בהתאם לסוג הפעילות.

## 12. גיוס חניכים

יש לפעול לפי הנהלים המופיעים בכרך א' - כללי, פרק 5, עמ' 21-22.

## 13. הסעות

בנושא ההסעות יש לפעול לפי הנהלים המופיעים בכרך א' - כללי, פרק 4, סעיפים 4, 5 עמ' 19-20.





14. שימוש באש

- א. בנושא שימוש באש (מדורות, גז וכיבוי אש) יש לפעול לפי הנהלים המופיעים בכרך א' - כללי, פרק 7, עמ' 27-28.
- ב. בנושא כיבוי אש יש לפעול לפי הנהלים המופיעים בכרך א' - כללי, פרק 2, סעיף 3, עמ' 15.

15. ציוד עזרה ראשונה (ע"ר)

- א. בכל שבט יימצא ציוד ע"ר כמפורט בכרך ג' - טיולים, נספח 5, עמ' 138.
- ב. הציוד יאוחסן בארון ע"ר במקום נגיש ובולט ומסומן כנדרש.
- ג. בהשתלמות המדריכים יש לוודא שכל הצוות בשבט יודע את מקום ציוד ע"ר בשבט.
- ד. באחריות רכז השבט לערוך ביקורות תקופתיות (לפחות אחת לחודש) ולוודא שהציוד בארון שלם ובמצב שמיש.
- ה. בכל שבט תימצא ערכת החיאה. הערכה תופעל במקרה חירום בלבד ורק על-ידי מי שהוסמך לכך (ראו טבלת הכשרות, סעיף ו').
- ו. טבלת הכשרות בתחום ע"ר בצופים:

תפקיד	ההסמכה הנדרשת
מדריך/מפקד כ"ש	קורס מגיש ע"ר
איש צוות בוגר	קורס מגיש ע"ר
אחראי בטיחות/רכז שבט	קורס מגיש ע"ר הכולל החיאה ורענון החיאה שנתי

- ז. בכל מקרה של פציעה יש לפעול לפי ההנחיות המופיעות בכרך ג' - טיולים, פרק 11, סעיף 4, עמ' 114.
- ח. בסיום הפעילות יש למלא דו"חות פציעה בהתאם לצורך. ראו כרך ג' - טיולים, פרק 15, סעיף 4, עמ' 120.





## חלק ב': פעילות ימית בצופי-ים – כללי

### פרק 1: התנהלות במעגן/מרינה/נמל/חוף

#### 1. עגינה במעגן

- א. על מרכז השבט לוודא חבלי קשירה מתאימים ומערך קשירה מספק לכל שינוי בכיוון ובעוצמה של הרוחות.
- ב. אחת לשנה, לפני עונת החורף, תיערך על-ידי מרכז השבט בדיקה של חבלי הקשירה והסינקרים במים, כדי למנוע התנתקויות הנגרמות מבלאי בציוד וממזג האוויר הקשה.
- ג. אין לעגן סירות בנתיבי שיט או ברציפים שאינם עומדים לרשות צופי-ים, אלא באישור בלבד.
- ד. בסיום כל פעילות שיט יבדוק רכז הפעילות את קשירת הסירות במעגן.

#### 2. הפלגה/חתיירה במעגן/מרינה/נמל (כולל אימון "גישות")

- א. ככלל חל איסור על פעילות שיט וחתיירה במעגן. פעילות מסוג זה מחייבת תיאום עם מנהל המעגן.
- ב. לאורך כל הפעילות וגם במעגן, יחגרו החניכים חגורות ציפה.
- ג. חל איסור מוחלט לקיים כל פעילות בנתיב השיט של המעגן/מרינה/נמל, למעט יציאה מהמעגן או כניסה אליו.
- ד. גם בפעילות ימית בשטח המעגן ישהה כ"ש חילוץ במים, מוכן להנעה, מזווד ומצויד כנדרש.
- ה. חל איסור להוציא חלק כלשהו של הגוף מחוץ לסירה אלא באישור מפורש של מפקד הסירה.
- ו. בריאותם ושלומם של החניכים קודמים תמיד לשמירה על הסירה או הציוד. אין לבלום את התקרבות כ"ש לרציף בעזרת חלקי גוף.
- ז. ככלל אין לעמוד בסירה אלא למטרת ביצוע פעולה מוגדרת.
- ח. אין לקפוץ בסירה, ואין ללכת על דופנותיה או על הספסלים שבה.
- ט. אין להתקרב לסינקרים או כ"ש עוגנים או לבצע אליהם "גישות".

#### 3. הכנות לסערה במעגן

- א. עם קבלת התרעה למזג אוויר קשה, יישלח למעגן צוות חניכים בליווי מדריך לבדוק את מצב הסירות ולבצע פעולות הכנה לסערה. במידת הצורך יורדו תרנים, תתבצע העברת סירות למקום בטוח, ותשופר הקשירה לרציפים.
- ב. עם תחילת הסערה תוקצה קבוצה + מדריך, והם יבקרו במעגן כל פרק זמן שיוגדר על-ידי מרכז השבט (על-פי אופי הסערה). הקבוצה תבצע שאיבת מים מהסירות ובדיקות קשירה.

#### 4. התקשרות

- א. הקשירה לרציפים תיעשה על-פי הנחיות מנהל המעגן, רכז השבט, אחראי הפעילות, רכז הפעילות.
- ב. הסירות ירופדו באמצעים רכים למניעת נזק ובלאי.







## 5. הרמה/הורדה של תורן

- א. מעת לעת נדרשים חניכי צופי-ים להרים תרנים בסירות, כאשר הן עוגנות במעגן/מרינה/נמל.
- ב. בכל הרמת תורן יהיה נוכח בסירה מדריך ו/או רכז השכבה (צוות בוגר), והוא יבקר את ההרמה מהרציף.
- ג. יש לייצב את הסירה ולוודא שאין מעבר של כ"ש/אונייה, העלול לגרום לטלטולים בעת ההרמה.
- ד. יש לחלק את הצוות כך: איש עקב, איש ונטה קדמית, מפקד ההרמה; ושאר החניכים המרימים/מורידים את התורן.
- ה. בסירות גדולות (סנונית/לווייתנית) יש לתגבר את כמות האנשים בתפקידים השונים, ובכל מקרה לא פחות משמונה אנשי צוות.
- ו. בסיום ההרמה יוודא המדריך קשירה של הוונטות כראוי.
- ז. הורדה/הרמה של תורן בחוף תבוצע באותו אופן. יש לוודא שהסירה תמוכה ומאוזנת כראוי (גם אם הסירה על עגלה/חמורים וכדומה).
- ח. ביצוע ה"סודר" בים הפתוח/במעגן כאשר המים סוערים אסור בהחלט. סודר כזה יתבצע במקרים חריגים בלבד ועל-פי שיקול דעתו של אחראי הבטיחות.
- ט. אסור בתכלית האיסור להעלות אדם על התורן. בכל מקרה יש להעדיף הורדת תרנים.

## 6. הורדה/העלאה של סירות בממשה

- א. מומלץ שבכל שבט ימצאו גדר/שער, המונעים ירידה לא מבוקרת ממשה.
- ב. עם פתיחת השער יוודא הרכז האחראי (איש צוות בוגר) הימצאות אמצעים נגד החלקה בחלקו התחתון של ממששהנושק למים.
- ג. לכל פעילות של הרמת סירות בממשה, או של שימוש בכננת ומנוף, יש למנות קצין מיומן. אשר יצפה על הפעילות ויעיר הערות בטיחות בזמן אמת. אחראי ההרמה יאושר על-ידי רכז השבט.
- ד. בכל סירה עולה/יורדת יש לקשור את חבל החרטום לוויןץ' או פיתה למניעת החלקה לא מבוקרת למים.
- ה. טרם ביצוע ההרמה/ההורדה יוודא האחראי הממונה את התקינות והשלמות של חבל ההרמה. עוביו לא יפחת מ-32 מ"מ.
- ו. קצין הבטיחות יוודא אישית את תקינות הקשירה של החבל לסירה (הצלה+אבטוח), כולל מיקום מתאים של החבל ביצול העגלה.
- ז. על-יד הכננת/פיתה יעמוד מדריך, שהוסמך לכך על-ידי רכז השבט. כל מפעיל כננת/מנוף חייב לעבור ריענון אחת לשנה.
- ח. לכל אורך ההרמה/ההורדה ישמור מפעיל הכננת קשר עין עם המדריך המלווה את הסירה, וישמע להוראותיו על-פי סימנים מוסכמים.
- ט. כל החניכים ימוקמו לפני הגלגלים של העגלה ויאחזו בדופן הסירה (וכך אם הסירה תידרדר, הם לא יידרסו על-ידי הגלגלים או הסירה).
- י. בשום שלב של ההרמה/ההורדה אסורה בתכלית האיסור הימצאות חניכים מאחורי דף הירכתיים או מאחורי הגלגלים.
- יא. בכל עצירת ביניים יש להניח מיד סטופרים מתחת לגלגלי העגלה.
- יב. ניתוק החבל בצורה בטוחה ייעשה לאחר אישור אחראי ההרמה, כאשר הסירה נמצאת במקום מישורי, והגלגלים מקובעים על-ידי סטופרים, ו/או במים, קשורה לחיץ.





- יג. הוצאת העגלה מתחת לסירה מחייבת נוכחות מדריך, ותיעשה בתשומת לב רבה לירידת הסירה לקרקע.
- יד. לפני הורדה/העלאה של הסירה יש לוודא חרב/הגה מחוץ למים נעולים ומאובטחים.
- טו. אין להעלות שתי סירות בו-זמנית בעזרת הכננת/וינץ'/מנוף.
- טז. חובה על כל החניכים בצוות לנעול נעליים סגורות.

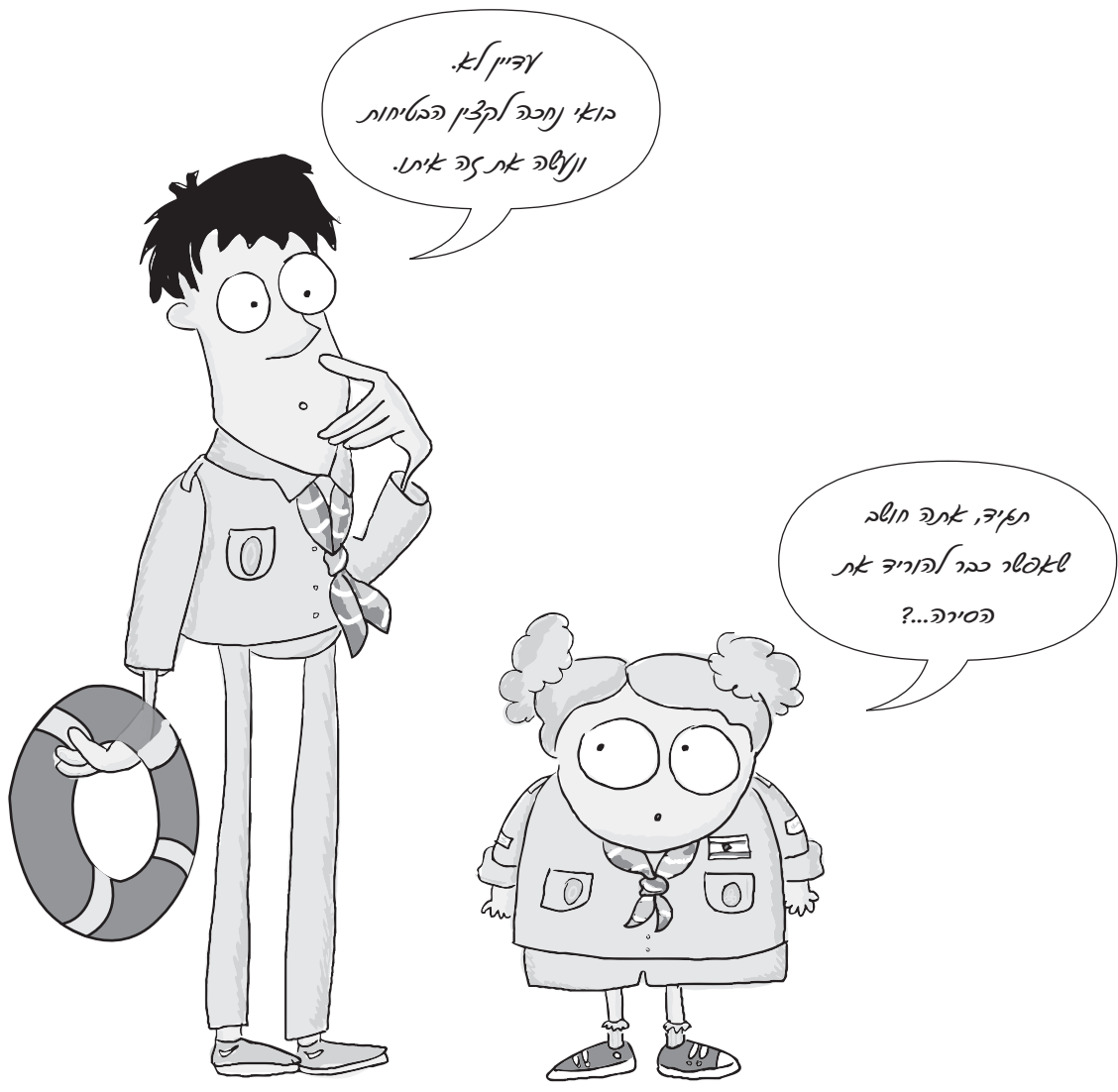



## פרק 2: תהליך יציאה לים

ככלל כפופה פעילות ימית בצופי-ים להוראות מנכ"ל משרד החינוך המתעדכנות מעת לעת:

 [http://cms.education.gov.il/EducationCMS/Applications/Mankal/ChipusPashut/DafChipus.htm?REFF\\_GUID=%7bE](http://cms.education.gov.il/EducationCMS/Applications/Mankal/ChipusPashut/DafChipus.htm?REFF_GUID=%7bE)

וכן להוראות משרד התחבורה, רשות הספנות, האגף למשיטי כ"ש קטנים:

 [http://www.mot.gov.il/wps/portal/!ut/p/\\_s.7\\_0\\_A/7\\_0\\_434/.cmd/ad/.ar/sa.subject/.c/6\\_0\\_2ET/.ce/7\\_0\\_46M/.p/5\\_0\\_3JE/.d/0?PC\\_7\\_0\\_46M\\_subject=HE\\_SHIPPING\\_13&actionType=browse#7\\_0\\_46M](http://www.mot.gov.il/wps/portal/!ut/p/_s.7_0_A/7_0_434/.cmd/ad/.ar/sa.subject/.c/6_0_2ET/.ce/7_0_46M/.p/5_0_3JE/.d/0?PC_7_0_46M_subject=HE_SHIPPING_13&actionType=browse#7_0_46M)

### 1. אחראי בטיחות

- א. בכל פעילות ימית של צופי-ים (לרבות הירקון, נמלים ומרינות) ימונה אחראי בטיחות מוסמך מטעם משרד התחבורה ומזכירות צופי-ים ישראל, המאשר את יציאת החניכים לים. ראו טבלה בכרך זה, חלק ב', פרק 8, סעיף 5, עמ' 262.
- ב. אחראי הבטיחות לא יתחלף במהלך הפעילות אלא באישור מרכז השבט, תוך החלפתו באחראי בטיחות מאושר אחר.
- ג. אחראי הבטיחות יהיה נוכח במקום החל בשלב ההכנות ליציאה לים ועד חזרתן של הקבוצות מהים. האחראי יקיים קשר עין רצוף עם כ"ש לאורך כל הפעילות.
- ד. אם אחראי הבטיחות נמצא בים, ימנה אחראי הבטיחות "עורף חוף" וינחה אותו כיצד לפעול במידת הצורך.
- ה. אחראי הבטיחות ידאג לכ"ש ליווי ולמערך שליטה ימית כנדרש לכל אורך הפעילות.
- ו. אחראי הבטיחות יודא קשר בין הסירות (כולל אמצעים נגד רטיבות).
- ז. האחראיות על תקינות הסירות ומידת מוכנותן לפעילות מוטלת כולה על אחראי הבטיחות (כולל ציוד כושר שיט על-פי המוגדר ברישיון ודרישות מזכירות צופי-ים).
- ח. אחראי הבטיחות יהיה מעודכן במצב הים הנוכחי, לרבות תחזית מטאורולוגית מעודכנת.
- ט. אחראי הבטיחות יגדיר למפקדי הסירות טרם היציאה לים את נתיב ההפלגה, לוח, תחום הבית ושטח האימונים בהתאם לתנאי הים.
- י. אחראי הבטיחות יעזוב את בסיס הפעילות רק אחרי שיוודא שהסירות עגנו, שנערכו סיכומי פעילות לקבוצות, ושהחניכים נשלחו לבתיהם.

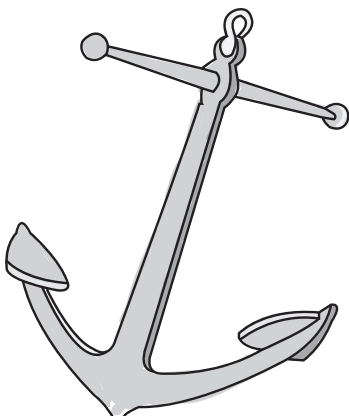



## 2. אישורי יציאה לים

- א. אישורי היציאה לים יינתנו אך ורק על-ידי אחראי הבטיחות הנוכח במקום, ובשני שלבים:
1. בשלב הכנת הסירה על קו המים.
  2. ברגע היציאה לים לאחר תדרוך מפקדים.
- ב. אישור היציאה לים יינתן לאחר ביצוע הפעולות הבאות:
1. בדיקת כשירות כ"ש: תקינות הגוף, הציוד ושלמותם. הימצאות ציוד הבטיחות כנדרש על-פי חוק:
    - אבטוח החלקים הנעים בסירה: הגה, פירוטכני וכדומה.
    - בדיקת תקינות העוגן וחבל העוגן וקשירתו לסירה.
    - הימצאות חבלי חרטום וירכתיים תקינים.
    - הימצאות מכלי שתייה בכמות מספקת (2 ליטרים לאדם). אין לכלול בכמות זו מים מינרליים. יש להשתמש במי ברז בלבד.
    - הימצאות ציוד בטיחות ו/או ציוד פירוטכני על-פי דרישות כושר השיט ו/או השווה לו.
    - בדיקת תקינות חגורות הציפה.
    - הימצאות משוטים: 6 לקרוול/סנונית, 8 ללווייתנית גדולה.
    - הימצאות כלי שאיבה.
    - בדיקת תקינות כל חלקי מערך המפרשים.
  2. בדיקת מצב הים: מזג האוויר וקבלת תחזית מטאורולוגית מתחנת חיזוי מוסמכת (במידת הצורך תבצע תצפית ממושכת באזור פתח המעגן לבדיקת אזור הכניסה/יציאה):
    - יציאה לים בעומס חום כבד - באישור מרכז השבט בלבד ולאחר הצטיידות בכמות מים גדולה מהרגיל.
    - לא תאושר יציאה לים ברוח שעולה על 15 קשרים.
    - לא תאושר יציאה לים ברוח מזרחית שעולה על 12 קשרים.
    - אין לצאת לים כאשר שורר ערפל.
  3. קביעת לוח זמנים: הגדרת לוח לפעילות על-פי זמני הזריחה/השקיעה ושטח האימון.
  4. מילוי רשימות מפליגים: מילוי דו"ח יציאה לים ותלייתו במשרד עורף חוף.
    - על הסירה יפליגו חניכי צופים בלבד (מכיתה ה' ומעלה) או בוגרי התנועה, אשר הסדירו את ביטוחם כנדרש.
    - ניתן לצרף לרשימת צוות המפליגים גם אורחים ונספחים, בתיאום עם מרכז השבט/אחראי הבטיחות.
  5. ביצוע תדריך מפורט לצוות המדריכים לגבי אזור הפעילות, כללי התנהגות ותוואי האימון.
  6. בדיקת לבוש: הימצאות ביגוד הולם להפלגה, כולל בגדים חמים, כובעים, נעליים וקרם הגנה במידת הצורך.
  7. בדיקת קשר בין הסירות ובינן לבין החוף (בטלפון סלולרי ו/או מכשירי מירס ו/או VHF).
  8. כשירות כ"ש ליווי: כ"ש מוכן להנעה, מצויד, מתודלק ומצוות כחוק.
  9. ככלל לא תצא לים סירה בודדת - פרט למקרים חריגים. במקרה כזה חייב כ"ש ליווי להיות בכוננות יציאה לים בתצפית עין על הסירה.





**3. ירידה מסירה במעגן ועלייה עליה**

- א. יש להקפיד הקפדה יתרה על שלב העלייה לסירה והירידה ממנה במעגן.
- ב. בכל ירידה לסירה מהרציפים יהיה נוכח מדריך עד לשיבת החניכים בסירה.
- ג. עלייה לסירה תתבצע לאחר מינוי איש חרטום והצמדת הסירה לרציף חרטום/דופן - באישור מדריך בלבד.
- ד. המדריך יודא שכ"ש מנהלתי או אחר אינו עובר ומסכן את יציבות הסירה בעת מעבר החניכים.
- ה. לפני תחילת תהליך הכניסה לסירה ילבשו החניכים חגורות ציפה.
- ו. אין לקפוץ מהרציף לסירה.
- ז. חל איסור לעבור מסירה לסירה שלא דרך הרציף, אלא במקרים חריגים באישור מפקד הסירה.
- ח. אין לקפוץ בסירה, ואין ללכת על דופנותיה או על הספסלים.
- ט. יש להקפיד טרם הכניסה לסירה על ספסלים יבשים למניעת החלקה.

**4. כ"ש ליווי/חילוץ**

- א. לא תתקיים פעילות ימית מכל סוג ללא נוכחות ו/או של כוננות כ"ש לחילוץ.
- ב. כ"ש ליווי מוגדר כסירה ממוכנת (גומי/קשיחה/חצי קשיחה) בעלת מנוע של 20 כ"ס לפחות.
- ג. יציאת מעל 5 כ"ש לים תחייב הימצאות של כ"ש ליווי בים.
- ד. כ"ש ליווי ישהה במים לכל אורך הפעילות, מתודלק ומכיל את כל ציוד הבטיחות, ובו 2 מפעילים מיומנים על-פי דרישות רשיון כ"ש.
- ה. לפי החלטת אחראי הבטיחות יהיה כ"ש ליווי צמוד לכלי השיט המפליגים בים. אם לא ידרוש זאת, תתבצע תצפית עין של אחראי החוף, וכ"ש ליווי יופעל על-פי הצורך.
- ו. בעת יציאה ממעגן או כניסה אליו יעמוד כ"ש ליווי במרחק של 100 מטר מפתח המעגן, מוכן למקרה של טעות/תקלה בהפעלת כ"ש על-ידי המדריך.
- ז. פיקוד עצמי והפלגת לילה (ראו בחלק זה, פרק 3, סעיפים 7 ו-8, עמ' 250) מחייבים ליווי צמוד של כ"ש ליווי.
- ח. בכל עת יהיה בכ"ש ליווי חבל גרירה מסודר וקשור, מוכן לזריקה מיידית, ואמצעי שאיבה (מינימום שני דליים).
- ט. כ"ש ליווי יצויד באמצעי קשר מאובטח ואטום למים.
- י. לפני יציאה לים חובה על מפעיל כ"ש ליווי לבדוק את הסירה ותקינותה: מדחף, דלק, שמן, אוויר וכדומה.

**5. כניסה למעגן ויציאה ממנו**

- א. כניסה למעגן ויציאה ממנו יתבצעו בנתיבי השיט המוגדרים בלבד (בין המצופים).
- ב. כ"ש צופים ייצמדו לימין ויפנו את נתיב השיט במהירות המרבית, תוך צמצום מינימלי של השהייה בנתיב.
- ג. בכל כניסה/יציאה יוגדרו נקודת היערכות וסדר הפעולות בה.
- ד. כניסת מספר סירות למעגן לא תתבצע, אלא בטור: כל סירה תבצע זאת רק לאחר שהסירה שקדמה לה תסיים את תהליך היציאה/הכניסה.
- ה. כ"ש מלווה ימצא תמיד בכניסה למעגן עם תחילת תהליך הכניסה/היציאה ועד לסיומו.
- ו. אין להיכנס למעגנים או לצאת מהם במפרשים פתוחים, אלא בחתירה בלבד.
- ז. גישות לתעלות עגינה ולרציפים יתבצעו במשוטים בלבד.





6.

**אימוני החפה/גלי חוף**

- א. אימונים, שבהם סירה יורדת בגלי החוף (החפות), יתבצעו כאימון מסכם רק לאחר השלמת פרק חתירה שרמתו ראויה, ובאישור מרכז השבט בלבד.
- ב. אימוני כניסה ויציאה בגלי החוף יבוצעו בקרוול בלבד.
- ג. בכל אימון החפה חייב להימצא על החוף חובש, ועמו ערכת החיאה.
- ד. חרטום הסירה ימולא תמיד באמצעי ציפה, כגון חגורות ציפה או פנימיות של צמיגי רכבים.
- ה. החותרים יחגרו חגורות ציפה מסוג "וסט" (דגם 1) – ולא מסוג "פרסות" (דגם 2) – וירכסו אותן בעזרת הרצועות.
- ו. לפני כל אימון מסוג זה יבוצע תדריך מפורט למדריכים ולחניכים, תוך הדגשת פעולות בעת התהפכות סירה.
- ז. אחראי הבטיחות יאשר את ביצוע אימון החפות, רק לאחר שבדק את שטח האימונים ומצא, שהוא נקי מכל סלעים/עצמים המהווים סכנה וללא מתרחצים או כל הפרעה אחרת לחניכים, ושהוא מתאים לאימון.
- ח. אימון החפות יבוצע מחוץ לתחום שטחי חופי הרחצה המוכרזים.
- ט. חל איסור חמור לבצע החפה של יותר מסירה אחת בו-זמנית.
- י. בכל ביצוע של אימון החפות יש להקצות צוות חוף, הכולל 2 מדריכים ורכב פינוי צמוד לפעילות.
- יא. אם הסירה מתהפכת, על צוות חוף להתערב מיד ולספור את אנשי הצוות ולבדוק את מצבם.

7.

**סדר פעולות היציאה לים בגלי חוף**

- א. בדיקת מצב החרב בסירה.
- ב. הורדת סירה לקו המים על-פי הנוהל בשבט, ובדיקת אטימות (פקקים).
- ג. אבטוח ציוד אישי וציוד השיט לסירה.
- ד. העמדת הסירה "חרטום מול גלים".
- ה. משוטים ב"שפה שוט".
- ו. חלוקת תפקידים: חותרים, איש חרטום, מפקד וכיו"ב.
- ז. משיכת הסירה לעומק הברכיים.
- ח. התקנת ההגה והרומפל.
- ט. העלאת החותרים לסירה.
- י. עליית המפקד לסירה.
- יא. העלאת איש החרטום.
- יב. יציאה לתעלת השיט בחתירה.
- יג. המתנה בתעלה לשתיל וספירת גלים/זמן להתקפה.
- יד. יציאה מעבר לקו משברים – חרטום ניצב לגלים.





## 8. סדר הפעולות בירידה לחוף

- א. בדיקת אבטוח ציוד בסירה, כולל עוגן צף.
- ב. בדיקת מקום החרב בתוך גוף הסירה.
- ג. ריקון מים מהסירה במידת הצורך.
- ד. איוש מקסימום חותרים בסירה.
- ה. התמקמות על קו המשברים ומדידת זמני ההתקפה והרגיעה (חתירה לאחור במידת הצורך).
  - ו. ביצוע תצפית עין כדי לוודא שקו החוף נקי מסירות ושחיינים בנקודת הנחיתה.
  - ז. הכנת לוחית הגה לשחרור מהיר.
  - ח. ירידה לחוף תוך חתירה רצופה וחזקה עד לנגיעת החרטום בחוף.
  - ט. הקפדה על ירכתיים לגלים לכל אורך החתירה לחוף.
  - י. אין "לתפוש גל", אלא יש לרכז מקסימום משקל באזור הירכתיים (אפשרי בנוהל "רכבת") ולהשתמש בעוגן צף על-מנת להאט את הסירה בעת הצורך.

## 9. העמסת מטען על כ"ש ופריקתו

- א. ככלל לא תבוצע העמסת כ"ש בציוד ללא נוכחות מדריך.
- ב. בעת העברת הציוד יתמקמו חלק מאנשי הצוות בסירה, וחלק על הרציף.
- ג. לא תתבצע עלייה של איש צוות לסירה עמוס בציוד, אלא העברת הציוד תיעשה בין אנשי הצוות שעל הרציף לאנשי הצוות שעל הסירה.
- ד. ציוד מיוחד וכבד יש לאבטח בחבלים קודם העמסתו לסירה.





## פרק 3: הפלגה בים

### 1. הוראות כלליות

- א. בכל מהלך פעילות שיט יהיה נוכח במקום אחראי הבטיחות, והוא יקיים קשר עין רצוף עם כ"ש בים.
- ב. לכל אורך ההפלגה יחגרו כל השייטים, כולל מדריכים, נספחים וכו', חגורות ציפה רכוסות היטב.
- ג. אין לקפוץ בסירה, אין ללכת על דופנותיה או על הספסלים.
- ד. השחייה במהלך ההפלגה אסורה בהחלט. ירידת חניכים למים בחירום תהיה עם חגורות ציפה רכוסות בלבד.
- ה. פעילות ימית תבוצע תמיד בלבוש מלא (נעליים, מכנסיים, כובע, חולצה, מעיל וכו').
- ו. לכל כ"ש ימונה מפקד מוסמך אחד, האחראי לשלומם של החניכים ולמילוי הוראות אחראי הבטיחות. מפקד כ"ש לא יוחלף לאורך כל ההפלגה אלא באישור אחראי הבטיחות.
- ז. ההפלגה תבוצע בשעות היום עד לשקיעה. ניתן לקיים פעילות לילה באישור מרכז השבט ועל-פי נוהל הפלגת לילה (ראו בפרק זה, סעיף 7, עמ' 250).
- ח. ככלל תתבצע פעילות השיט רק בתחום בית באזור הנמצא מעל לרוח יחסית למעגן (לדוגמה: ברוח צפונית – באזור שמצפון למעגן), על-מנת להקל את החזרה למעגן בשעת הצורך.
- ט. לא ייצא כ"ש מסוג כלשהו לים ללא כמות מים מספקת (מינימום 2 ליטרים לאדם) - ולא מים מינרליים.
- י. מפקד כ"ש ינהג לכל אורך ההפלגה בהתאם לתקנות התעבורה הישראליות, כללי הימאות הטובה וחוקי השיט הבין-לאומיים, כולל מינוי צופה ופינוי הדרך בעת הצורך.
- יא. לפני היציאה לים ובחזרה לחוף יבדוק אחראי הפעילות את נוכחות המשתתפים לפי רשימות שמיות.

### 2. תחום בית ואזורי אימונים בים

- א. בכל שבט יוגדר תחום בית על-פי חוזר מנכ"ל, ויאושר על-ידי המזכירות הארצית של צופי-ים (במסגרת אישור תיק בטיחות שבטי).
- ב. בכל מקרה לא יעלה רוחבו של תחום הבית על 3 מיילים ימיים, והמרחק מהחוף לא יעלה על שני מייל ימי.
- ג. על כל לוח פעילות בשבטים תוצב מפה, המתארת את תחום הבית.
- ד. אין לצאת מחוץ לתחום בית אלא באישור המזכירות הארצית של צופי-ים.
- ה. לכל אורך ההפלגה אין להתקרב לחופי רחצה, אזורים סגורים, שוברי גלים, מכשולי ניווט, אזורי צלילה וכ"ש עוגנים.
- ו. הפעילות בים תתבצע תמיד כנגד הרוח מנקודת היציאה/כניסה למעגן, על-מנת להקל את החזרה לנמל בעת הצורך.
- ז. יש לוודא התמקמות בנקודות ההיערכות לכניסה/יציאה על-פי מצב הרוח והגלים.
- ח. בכל מקרה לא יכלול אזור האימונים כניסות לפתחי מעגנים, נתיבי שיט ואוניות עוגנות.
- ט. לא ייזרקו מצופי אימון במרחק הקטן מ-500 מטרים מפתח הנמל/המעגן/המרינה ומחוץ לנתיב השיט.







### 3. תקן צוות כ"ש

מרכז השבט יגדיר צוותי מינימום ומקסימום לכל כ"ש בשבט. להלך טבלה, המתארת את גודל הצוות המינימלי והמקסימלי בכ"ש עיקריים בשבטי צופי-ים:

כ"ש	צוות מינימום	צוות מקסימום
קרוול	3	10
סנונית	5	על-פי כושר השיט
לווייתנית	7	על-פי כושר השיט
420	2	3
ליזר	1	2
קיאק	2-1	2-1
גלשן	1	1
כ"ש ממונע	על-פי רשיון כושר השיט	

\* כל חריגה מטבלה זו – באישור המזכירות הארצית של צופי-ים בלבד.

### 4. שגרת הפלגה (מפרשים/חתירה)

- א. לכל אורך ההפלגה ימונה צופה. תפקידו להתריע על כ"ש/מכשולים על נתיב ההפלגה.
- ב. בעת משמרת לילה/גריירה יהיו ערים לפחות 2 אנשים (הגאי+מפקד).
- ג. שאיבת מים מקרקעית הסירה תתבצע באופן רצוף. גובה המים לא יעלה על 3 ס"מ.
- ד. סבב שתייה של מי ברז בלבד יועבר כל 30 דקות (מינימום) באחריות מפקד הסירה.
- ה. כל רבע שעה יש לבצע בקרת נזקים בכ"ש באחריות מפקד כ"ש: חבלים, נקודות עיגון, תורן ומערך, הגה, רצפת כ"ש וכדומה.
- ו. אין לשהות במהלך הפלגה על חרטום הסירה – למעט לפי הוראה מפורשת של המפקד (בדרך כלל למטרות ביצוע עבודות במהלך ההפלגה).
- ז. כחלק בלתי נפרד מהבטיחות יש לדאוג במהלך ההפלגה לסדר וניקיון בסירה באופן רצוף.
- ח. במהלך כל ההפלגה יהיה העוגן קשור ומאובטח, מוכן להטלה בקדמת כ"ש (חבל עוגן קשור ומסודר בבוכטה).
- ט. אם מתגברת הרוח מעבר ל-12 קשרים, יבוצע באופן מיידי צמצום מפרשים על-ידי מפקד הסירה (ראו בהמשך, פרק 4, סעיף 1, עמ' 252).
- י. יש להקפיד לא לחרוג מאזור האימונים ולוח הזמנים שהוגדרו בתדרוך מפקדים על-ידי אחראי הבטיחות.
- יא. אסור בתכלית האיסור להוציא ידיים/רגליים מחוץ לסירה.





## קשר וסימנים מוסכמים

5.

- א. ככלל לא ייצא כלי שיט לים ללא מכשיר קשר ו/או טלפון סלולארי אטום למים ומאובטח.
- ב. בתדרוך היציאה לים יוצג מרשם קשר, וינתן עותק ממנו לכל מפקד כ"ש.
- ג. מפקד כ"ש, אחראי הבטיחות ועורף החוף ימצאו בהאזנה רצופה לאמצעי הקשר לכל אורך ההפלגה.
- ד. הסימנים המוסכמים ואותות המצוקה הבין-לאומיים ישוננו אחת לשנה בהשתלמות הבטיחות, כולל הפעלת ציוד פירוטכני, שימוש במשרוקית, ראי איתות וכדומה.
- ה. סימנים מוסכמים נוספים: נפנוף חגורת ציפה/הרמה והורדה של חלוץ - פירושם "גש אלי" לסיוע. המקרים להלן ידווחו בקשר לאחראי הבטיחות/עורף חוף:
- יציאה לים.
  - כניסה למעגן/ירידה לחוף.
  - חזרה מהים.
  - תקלה בכ"ש.
  - פציעה/פגיעה.
  - אדם בים.
  - כל אירוע ימי חריג.

## עגינה

6.

- א. לכל אורך ההפלגה ימצא בכל סירה עוגן+חבל כולל מצוף סימון. העוגן יהיה קשור לסירה, מסודר, נקי מכל חפץ ומוכן להטלה מיידית. אורך חבל העוגן יהיה לא פחות מ-30 מטרים, ועוביו מעל 12 מ"מ.
- ב. בכל בעיה/תקלה בלתי צפויה בסירה (בקרבת החוף) יש לזרוק עוגן כפעולה מיידית, ורק לאחר מכן לפנות לתקן את התקלה/ליצור קשר עם כ"ש ליווי או החוף.
- ג. העגינה תבצע מחוץ לנתיבי שיט ובאזורים האסורים לשיט, כמפורט בתקנות משרד התחבורה והאמנה הבין-לאומית למניעת התנגשויות בים.
- ד. יש לוודא קרקע חולית טרם העגינה. העוגנים הנמצאים בצופי-ים לא מיועדים לעגינה בקרקע סלעית.
- ה. איך לעמוד על חרטום הסירה בעת הטלת העוגן. יש להטיל עוגן כאשר פלג הגוף העליון נמצא בתוך הסירה וחבל העוגן נמצא בין איש העוגן לדופן הסירה.
- ו. יש לוודא שחבל העוגן מסודר, חופשי ונקי מכל חפץ ומהפרעות טרם הטלת העוגן ("עוגן מוכן").
- ז. בתכנון העגינה יש לוודא רדיוס עגינה מתאים וחופשי ממכשולים גם אם חל שינוי במזג האוויר במהלך העגינה.
- ח. יש לשחרר חבל עוגן בכמות מספקת, ולא פחות מפי 3 מעומק המים. תהליך שחרור החבל יתבצע כאשר החבל מלופף סביב הזקף (שני סיבובים).
- ט. במהלך העגינה יש לבדוק ברציפות את מקום כ"ש כדי למנוע היסחפות. הבדיקה תבצע באמצעות תכונים מצטלבים (טרנזיטים) או GPS. בנוסף יש לבצע בדיקה פיזית של חבל העוגן (קשירה, מתיחה וכדומה).
- י. חילוץ "עוגן תקוע" יתבצע על-ידי הפלגה לכיוונים מנוגדים והעברת המשקל מחרטום לירכתיים תוך תשומת לב למניעת נזקים.





**7. הפלגת לילה**

- א. הפלגת לילה תתבצע אך ורק על כ"ש, המצוידים בכושר שיט לילה מטעם משרד התחבורה.
- ב. טרם היציאה לים יודא אחראי הבטיחות הימצאות כל ציוד הבטיחות, כמפורט ברשיון כושר השיט, ותקינות אורות הניווט בסירות.
- ג. טרם היציאה לים יקבל אחראי הבטיחות תחזית מטאורולוגית מתחנת חיזוי מוסמכת.
- ד. לפני יציאה לים יתבצע תדרוך מפקדים, כולל נקודות התמצאות מוארות בחוף וסימני זיהוי כ"ש בלילה (כיווני תנועה, סוגי כ"ש וכדומה).
- ה. לפני היציאה לים ובחזרה לחוף יבדוק אחראי הפעילות את נוכחות המשתתפים לפי רשימות שמיות.
- ו. כל מפקד ידאג לספירת החניכים ומספורם במספרי ברזל. במהלך ההפלגה יבצע המפקד התפקודות כל שעה.
  - ז. יציאה לים להפלגת לילה תתבצע בליווי צמוד של כ"ש ליווי.
  - ח. לא תתאפשר ירידה בגלי חוף בלילה אלא במקרה חירום.
  - ט. לא תתאפשר יציאה לים בלילה ברוח מעל 10 קשרים ובים גלי.
  - י. אחת לחצי שעה תתבצע בדיקת תקינות כ"ש על-ידי מדריך הסירה בעזרת פנס. בבדיקה ייבדקו אורות הניווט, התורן והמפרשים, הימצאות מים בקרקעית כ"ש וכל ציוד הבטיחות.
  - יא. אין לאפשר ישיבת החניכים על הדפנות. לכל אורך ההפלגה יושבים החניכים על הספסלים בתוך הסירה.
  - יב. אין לקפוץ בסירה, ואין ללכת על דפנותיה או על הספסלים.
  - יג. יש להפליג כאשר המרחק המקסימלי בין הסירות 200 מ'.

**8. פיקוד עצמי**

- א. פיקוד עצמי יותר לחניכים ברוח שעוצמתה מתחת ל-15 קשרים בלבד.
- ב. לפני היציאה לתרגול פיקוד עצמי יש לבצע תדרוך מפקדים מלא ולמנות חניך-מפקד אחד לכל אורך האימון.
- ג. פיקוד עצמי בים לא יותר לחניכים מתחת לכיתה ח'.
- ד. לכל אורך ההפלגה, מתחילתה ועד סופה, חובה להקפיד על נוכחות של כ"ש מלווה בקרבת כ"ש פיקוד עצמי, על קשר עין ועל מרחק שלא יעלה על חצי מייל ימי (כק"מ).
- ה. בכ"ש המלווה יהיו נוכחים מפקדי כ"ש מוסמכים כמספר כ"ש שבפיקוד עצמי בים, למקרה הצורך.

**9. גישה בין כ"ש בים**

- א. ככלל לא יבוצעו גישות בין כ"ש בים אלא במקרים חריגים בלבד ובאישור אחראי הבטיחות, מפקד האימון או המשט.
- ב. אם ניגש כ"ש לכ"ש אחר, יש לוודא שכל החניכים יושבים בתוך הסירה ואינם מוציאים את איברי גופם בין הסירות.
- ג. בכל גישה בין סירות יש לרפד היטב את נקודת המגע בעזרת פנדרים וכל דבר אחר שיידרש.
- ד. ככלל גישה בין סירות בים תתבצע בחתירה בלבד.





ה. במצבי חירום בלבד, שיוגדרו על-ידי אחראי הבטיחות, יפליג כ"ש אחד באיטיות בקידמית חדה, כאשר מפרשיו מנופנפים, כ"ש האחר ייגש אליו במקביל תוך האטת הסירה בעת הצורך בעזרת משוטים ועוגן צף.

ו. מעבר אנשים בין כ"ש בים יתבצע באזור האחורי של הוונטות ובמצבי חירום בלבד.

ז. יש לצמצם את משך זמן המגע בין כ"ש למינימום הנדרש.

### 10. "חיסול" סירות

א. טרם חיסול הסירה יש לוודא שהיא קשורה כנדרש ומאפשרת פריקת ציוד בטוחה.

ב. בסיום הפעולה יש לוודא את החזרת הציוד למקומו נקי, שטוף ותקין.

ג. העברת ציוד והרמתו ייעשו בפיקוח המדריך ותוך שמירה על כללי הבטיחות - בעיקר במעבר בין הסירה לחיץ.

ד. יש לדווח מיד לרכז הפעילות על כל אובדן/תקלה או ציוד שנפגע במהלך ההפלגה.

ה. בסוף כל פעולה יש להשאיר את הסירה נקייה ויבשה - גם אם לא היתה במצב כזה בתחילתה.

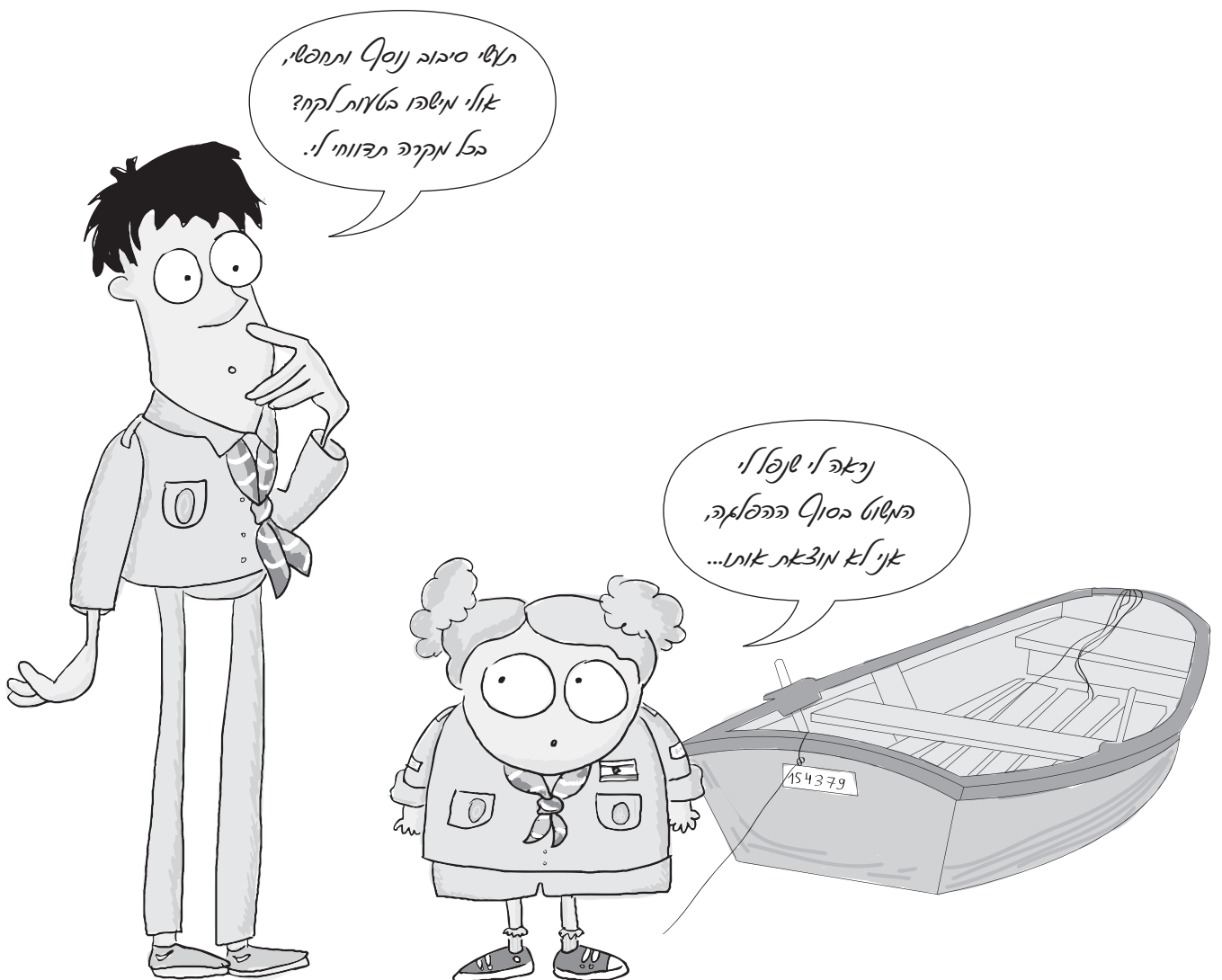



## פרק 4: מצבי חירום

### 1. סערה/רוח חזקה – צמצום

- א. אם מתפתח מזג אוויר סוער, יפעלו מפקד הסירה ואחראי הבטיחות על-מנת להגיע למעגן בטוח במהירות האפשרית.
- ב. ברוח מעל 12 קשרים יש לצמצם מפרשים ("צמצום ראשון"); ברוח מעל 15 קשרים יש לצמצם את המפרשים לחצי משטחם ("צמצום שני"); וברוח מעל 18 קשרים אין לשהות בים, אלא להוריד מיד את המפרשים ולחזור בגרירה למעגן הקרוב.
- ג. אם יבחין מפקד כ"ש שכ"ש אחר של צופי-ים מצמצם את מפרשיו, יצמצם גם הוא את המפרשים מייד ללא המתנה להוראות כ"ש מלווה.
- ד. אם מתפתחים גלי חוף גבוהים, אין לרדת לחוף, אלא להתרחק ולהמתין בים לחילוץ/הוראות או להפליג למעגן עמוק.
- ה. עם הגעת כ"ש חילוץ יש לפנות את אנשי הצוות, ורק לאחר מכן לשקול את חילוץ כ"ש, אם הדבר אפשרי. אם לא, יינטש כ"ש בים, כשהוא עוגן.

### 2. גרירות

- א. בגרירת חירום יודא מפקד הכ"ש שהחרב מורמת, ושכל אנשי הצוות יושבים בתוך הסירה (ולא על הדפנות) מאחורי התורן לכיוון הירכתיים.
- ב. אין לגרור כ"ש קטנים (קיאקים, גלשנים) כאשר הם מאוישים, אלא תחילה יש להעלות לכ"ש ליווי את החניכים/הצוות, ואז לגרור את כ"ש הבלתי מאויש.
- ג. גרירה מתוכננת מחייבת תדרוך מפורט של אחראי הבטיחות:
- סוג הגרירה (שורש/שרשרת/דופן וכו').
  - סדר צי הסירות בגרירה.
  - אופן ההיקשרות.
  - קשר בין הסירות – סימנים מוסכמים.
  - מצבי חירום.
- ד. טרם ביצוע הגרירה חובה לבצע בדיקה של חבל הגרירה על-ידי מפקד כ"ש גורר.
- ה. קשירת הסירות לחבל מרכזי תבצע על-ידי מפקד הגרירה כדי למנוע התנתקות.
- ו. בגרירה על ידי חבל מרכזי ייקשרו כ"ש כבדים (סנוניות/לווייתניות) בקצה חבל הגרירה (מאחור).
- ז. בגרירה של טור סירות ייקשרו כ"ש כבדים בתחילת חבל הגרירה (מלפנים).
- ח. יש למנות תצפיתן בכ"ש הגורר. הוא ישמור על קשר עין עם כ"ש נגררים לכל אורך הגרירה.
- ט. בכ"ש גורר ובכ"ש נגרר יימצאו בסמוך לחבל הגרירה ובהישג יד בכוננות מתמדת סכין/גרזן, כדי להתיר מיידית את חבל הגרירה במקרה חירום.
- י. גרירת לילה מחייבת את האמצעים הבאים:
- לכל חניך יינתן פלאור, והוא יוצמד לחגורת הציפה.
  - בגוררת יותקן זרקור, ובעזרתו יבצע התצפיתן ספירת כ"ש ובדיקת מצבם כל רבע שעה.
  - כל סירה תצויד בפנס.





- ייקבע נוהל נצנוצים למקרה של בקשת עצירה/חירום.
- כ"ש גורר יוודא את הימצאותם של אורות ניווט כנדרש.
- כ"ש נגררים יקפידו על שלושה אנשי צוות ערים בכל עת: מפקד, הגאי ותצפיתן.
- בסירה האחרונה יימצא אמצעי קשר עם הגוררת.

### 3. התהפכות סירה

- א. מפקד הסירה ירכז את כל החניכים ויבצע מיד ספירה.
- ב. אם נלכד חניך מתחת לסירה, יחלצו המפקד/מיד ללא הסרה של חגורת הציפה.
- ג. מפקד הסירה יפקוד לזרוק עוגן ויוודא עגינה בטוחה.
- ד. מפקד הסירה יוודא שכל החניכים חגורים חגורות ציפה רכוסות ואוחזים היטב בחבל הירכתיים ("חבל החיים").
- ה. במידת הצורך יפעיל מפקד הסירה ציוד פירוטכני באופן מבוקר: עד שליש הכמות כאשר קיימת קרבה לחוף, לכ"ש אחר או למטוס; ואת יתרת הציוד יפעיל עם התקרבות המחלצים.
- ו. אם השהייה מתארכת, יש להקיף את החניכים בחבל ארוך בצורת טבעת ולקשור אותו לסירה.
- ז. מפקד הסירה יפעל עם הצוות כדי להפוך את הסירה על-ידי הורדת מפרשים והתורן, שימוש בחרב או בחבלים וכדומה.
- ח. חל איסור חמור לעזוב את כלי השיט. בשום מקרה אין לשלוח שחיינים לחוף לשם הזעקת עזרה או לאסוף ציוד שהתפזר בים.
- ט. כ"ש ליווי ידווח מיד לחוף על האירוע וייגש לנהל את הפיכת הסירה. שאר הסירות בכוח יפליגו בנוהל "כנוס" במרחק עד 200 מ' ממקום האירוע.
- י. אם קיים קושי בהפיכת הסירה, יש להוריד באופן מבוקר מערך ותורן.

### 4. נטישה

- א. נטישת כ"ש תבצע כמוצא אחרון במקרה של חילוץ/טביעה.
- ב. טרם הנטישה יש לדווח לחוף/כ"ש מלווה את מיקום הנטישה.
- ג. יש לסמן את מקום הנטישה בעזרת הצטלבות תכווינים (טרנזיטים) ולוודא את עגינתו של כ"ש.
- ד. במידת האפשר יעברו כל החניכים לכ"ש המחלץ, ותבצע ספירה באחריות מפקד כ"ש.
- ה. במהלך הנטישה יש לבצע פעולות אלה:
  - לוודא שכל אנשי הצוות חגורים בחגורות ציפה רכוסות.
  - להצטייד במים, במזון ומכשירי קשר (אטום למים).
  - לקחת מכ"ש כל אלמנט צף לשימוש החניכים בעת הירידה למים.
  - טרם הירידה למים חובה להסיר מעילים.
  - לחלק את אנשי הצוות לזוגות ולהקיפם בטבעת חבל (ראו נוהל התהפכות בסעיף הקודם).
  - לספור את אנשי הצוות בעת הנטישה ובהגעה לחוף מבטחים.
  - לדווח לתחנת המשטרה הקרובה.
  - יש להקפיד שהירידה תבצע בחוף חולי בלבד.





5. אדם בים

- א. אימון "אדם בים" \* יבוצע באופן שוטף בפעילות השבט; כך יעבור כל חניך תרגולת מסוג זה לפחות פעם אחת בשנה.
  - ב. עם נפילת אדם לים יכריזו העדים לנפילה בקול רם "אדם בים" ויצביעו לעברו. אחד החניכים ישמור קשר עין רצוף עם החניך שנפל.
  - ג. אם נפל האדם למים מסירה ממוכנת, יבצע מפעיל הסירה תמרון חירום להרחקת הירכתיים מהאדם.
  - ד. מפקד הסירה ישליך גלגל הצלה וייגש לעברו במהירות האפשרית.
  - ה. "אדם בים" יישאר במקומו, ישמור על מנוחה במים, ויאגור כוחות לשעת החילוץ.
    - ו. יש להכין צוות הרמה למשיית האדם לסירה.
    - ז. יש לדווח בהקדם על האירוע לחוף, לשאר כ"ש בים ולכ"ש ליווי.
    - ח. בגמר האירוע יש לספק לאדם בגדים חמים ולבדוק את מצבו הבריאותי.
- \* אימון "אדם בים" יבוצע על-ידי הטלת חפץ דומם למים והוצאתו על-פי ההוראות.

6. הצפה/חור מתחת לקו המים

עם גילוי חור מתחת לקו המים יש לבצע את הפעולות הבאות:

- לעצור את הסירה מיד.
- לאתר את מקום החור.
- לדווח לחוף/לכ"ש ליווי על מיקומו המדויק של כ"ש.
- יש לנסות לסתום את החור בעזרת סמרטוטים/מפרשים או כל אמצעי אחר.
- יש להטות את הסירה כדי שהחור יישאר מעל קו מים, ולהגיע כך למעגן הקרוב.
- אם אין אפשרות להפליג עצמאית, תבוצע גרירה אטית ומבוקרת למעגן הקרוב.
- באין ברירה יש להיערך לנטישה.

7. הפלגה בערפל/ראות מוגבלת

אם קיים ערפל/ראות מוגבלת בעת הפלגה, יש לבצע את הפעולות הבאות:

- לפעול מיד על-מנת לחזור לנמל הקרוב, במידה וכ"ש מזוהה בבירור על-ידי רדאר ו/GPS.
- מפקד סירת הליווי ידווח מיד לעורף חוף על מיקום כ"ש.
- לאסוף ולרכז את כל הסירות בקרבת כ"ש ליווי באמצעות הורדת המפרשים וגרירת הסירות לנמל.
- אם הראות מוגבלת ביותר - להמתין בים בעגינה מרוכזת של הסירות.
- רצוי להמתין לכ"ש מחלץ, שברשותו רדאר, לכניסה בטוחה למעגן/נמל.
- כ"ש ליווי יפעיל את הצופר על-פי אותות האמנה הבין-לאומית למניעת התנגשויות בים.





8. פציעה ופינוי רפואי

ככלל בכל נושא פציעה ופינוי יש לפעול לפי ההנחיות המופיעות בכרך ג' - טיולים, פרק 11, עמ' 114; פרק 15, עמ' 120; ונספח 15, עמ' 156.

להלן דגשים ייחודיים:

- א. אם נפגע חניך במהלך פעילות ימית/פעילות בשבט, חובה לדווח על כך לעורף חוף מיד ולמרכז השבט, למזכירות צופי-ים ולמרכז ההנהגה. מרכז השבט יעדכן את הורי החניך.
- ב. מפקד כ"ש/אחראי הבטיחות/הרכז יגיש לנפגע ע"ר - במידת האפשר תוך הסתייעות בקשר עם החוף - ויפעל לפנותו במהירות האפשרית.
- ג. כל פגיעת ראש מחייבת בדיקת חובש ופינוי במידת הצורך.
- ד. כ"ש ליווי יפנה בהקדם את הנפגע למעגן הקרוב, ויתאם הגעת אמבולנס או רכב פינוי בעזרת מכשיר הטלפון הנייד ו/או הקשר.
- ה. כל כלי השיט בים יכונסו ויחזרו לחוף מיד באחריות מפקד כ"ש ליווי.
- ו. את דו"ח הפציעה, הממולא באתר התנועה, יש להעביר גם למזכירות צופי-ים.
- ז. על-פי חוזר מנכ"ל חייב כל מדריך/מפקד כ"ש בצופי-ים לעבור קורס מגישי ע"ר פעם בשנתיים.
- ח. לפני היציאה של כ"ש לים יודא אחראי הבטיחות הימצאות ערכת החייאה בבסיס העורף ורשימת טלפונים חיוניים (מגן דוד אדום, משטרת המרינה, בית חולים ומרפאות וכו').

9. אותות מצוקה

האות	משמעות
נפנוף בחגורת ציפה	גש אלי לסיוע
הורדת מפרש	גש אלי לסיוע
עשן כתום	מצב חירום, דרוש סיוע מידי
לפיד יד אדום	מצב חירום, דרוש סיוע מידי
נצנוץ בפנס יד	גש אלי לסיוע
זיקוק אדום	מצב חירום, דרוש סיוע מידי







## פרק 5: פעילות ימית בכ"ש קטנים

### 1. שיט בקיאקים

- א. הפעילות בקיאקים היא פעילות ימית בצופי-ים, ולכן מחייבת את קיום הנהלים כמקובל: אישור אחראי הבטיחות, תהליך היציאה לים וכדומה.
- ב. לא יעלה לקיאק חניך שאינו חגור בחגורת ציפה רכוסה.
- ג. במהלך סדרת הפעולות הראשונה חובה לבצע תרגולת התהפכות מבוקרת עם הקיאקים.
- ד. לא תתבצע פעילות קיאקים ללא סירת חילוץ בכוננות במרחב שדה האימון.
- ה. במהלך שיט קיאקים בפתחי מעגנים/נמלים תחצוץ סירת החילוץ בין הקיאקים לבין כ"ש בנתיב השיט, ותתריע על כל דבר העלול לסכן את חותרי הקיאקים.
- ו. במהלך כל הפעילות יהיו כל הקיאקים מכונסים ברדיוס שלא יעלה על 100 מ'.

### 2. גלשני רוח

- א. פעילות גלשני רוח היא פעילות ימית בצופי-ים, ולכן מחייבת את קיום הנהלים כמקובל: אישור אחראי הבטיחות, תהליך היציאה לים וכדומה.
- ב. לא תתבצע פעילות גלשני רוח ללא כ"ש ליווי, הנמצא בכוננות במרחב שדה האימון.
- ג. חובה ללבוש חגורות ציפה רכוסות גם מעל חליפת הגלישה.
- ד. אין לגלוש בנמל/מרינה אלא באישור מפורש של מנהל המעגן ומחוץ לנתיבי השיט.
- ה. בחילוץ גולש יעלה הגולש לכ"ש מלווה, והגלשן ייגרר מאחור. בכל מקרה אין לגרור גלשן+גולש.

### 3. גלשני גלים

- א. פעילות גלשני גלים היא פעילות ימית בצופי-ים, ולכן מחייבת את קיום הנהלים כמקובל: אישור אחראי הבטיחות, תהליך היציאה לים וכדומה.
- ב. על כל 10 חניכים במים יהיה נוכח לפחות מדריך אחד.
- ג. כן יהיה נוכח כל זמן הפעילות מדריך צופה בחוף, המשקיף על החניכים.
- ד. לכל אורך הגלישה חובה ללבוש חגורות ציפה רכוסות.
- ה. ברשות הצופה יהיה גלשן, והוא יהיה מיומן בחילוץ מהיר של חניך אשר נקלע למצוקה.
- ו. כל הגלשנים יחוברו לגולשים ב"ליש גמיש".
- ז. החניכים יחולקו לזוגות וישגיחו זה על זה לכל אורך הפעילות.
- ח. כל חצי שעה תתבצע ספירת חניכים (מספרי ברזל) לפני הכניסה למים ומחוץ להם.
- ט. אם בלע חניך מים מלוחים, יש לבדוק מיד את מצבו.

### 4. סירות מפרש קטנות

- א. פעילות סירות מפרש קטנות היא פעילות ימית בצופי-ים, ולכן מחייבת את קיום הנהלים כמקובל: אישור אחראי הבטיחות, תהליך היציאה לים וכדומה.
- ב. בהגדרה "סירות מפרש קטנות" נכללים כ"ש, העונים להגדרות של סירת מפרשים ליחיד/זוג: 420, ליזר, אופטימיסט וכדומה.
- ג. לאורך כל הפעילות בכ"ש קטנים תהיה בכוננות סירת חילוץ במים, מוכנה לפעולה, ובה זוג מפעילים מיומנים בחילוץ והפיכת כ"ש מסוג זה, על-פי דרישות רישון כ"ש.





- ד. הפעילות תבצע על-פי כל ההנחיות, שניתנו בפרקים 2 ו-3 בחלק ב' של כרך זה, עמ' 242-251, כולל תדריך המפקדים ובדיקת הסירות על-ידי אחראי הבטיחות.
- ה. הפלגה בכ"ש מסוג זה מחייבת הסמכה להפעיל את כלי השיט. בכל שבט ייקבע נוהל ההסמכה ומבדק מסכם, והוא ייערך על-ידי מרכז השבט.

## פרק 6: פעילות רטובה

1. **פעילות יבשה**
- א. ככלל מוגדרת הפעילות בצופי-ים כפעילות יבשה\* – מלבד הפעילות בגלשני רוח וגלישה, בהם יקבלו החניכים, במידת האפשר, חליפות גלישה יבשות לשמירת חום גופם.
- \* פעילות אשר לכל אורכה נשאר המשתתף מחוץ למים.
2. **שחייה**
- א. השחייה במסגרת פעילות ימית אסורה. פעילות שחייה ניתן לבצע בנפרד מפעילות ימית על-פי ההנחיות, המפורטות בפרק "הבטחת הבטיחות בפעילויות מים" שבחוזר מנכ"ל סב/6 (ג), סעיף 1.5-27.
- ב. במקרים חריגים מותרת "שחייה מנהלית": שחייה בין כ"ש בים או בין כ"ש לחוף בלבד. יש להשתמש בחגורות הציפה כנדרש לשחינים עד הגעתם לחוף.
- ג. במסגרת שחייה מנהלית אסור בתכלית האיסור לקפוץ ממזחים/שוברי גלים למים מחשש לנזקי ראש. הכניסה למים תבצע באטיות ובזהירות.
3. **צלילה/קמ"ס**
- א. פעילות צלילה וקמ"ס תבצע על-ידי מדריך אשר הוסמך לכך על-פי מפתח של שני מדריכים על כל עשרה חניכים.
- ב. טרם ביצוע הפעילות יבדוק המדריך את ציוד הצלילה וקמ"ס ויודא את תקינותו ושלמותו.
- ג. הפעילות תבצע בבריכה סגורה או בחוף רחצה מוכרז ובתיאום עם המציל.
- ד. הפעילות בים הפתוח תתאפשר רק לאחר ביצוע אימון בבריכת שחייה או בחוף.
- ה. לכל אורך השחייה על הסירות ילבשו החניכים אפודות ציפה או חגורות ציפה.
- ו. אין לבצע פעילות צלילה/קמ"ס מעל גלים שגובהם חצי מ' וברוח שמעל 12 קשרים.
- ז. המדריך יספור את החניכים לפני הכניסה למים ואחרי יציאתם מהם.
- ח. יש לקבל את הסכמת ההורים לפעילות צלילה/קמ"ס.

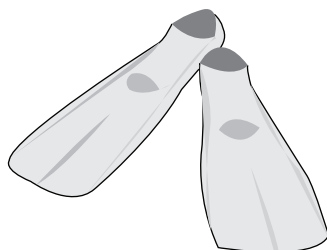



## פרק 7: סירת חילוץ/ליווי

### 1. מפקד כ"ש ליווי

- א. מפקד כ"ש ליווי הוא אחראי הבטיחות על הפעילות בים או מי שמונה על-ידי להיות אחראי.
- ב. מפקד כ"ש ליווי יהיה בוגר בעל תעודת משיט (סירה מהירה או ספינה), אשר הוסמך על-ידי השבט בהפעלת כלי השיט.
- ג. הסמכת מפקד כ"ש ליווי בצופי-ים תתבצע על-ידי רכו השבט במבחן מיוחד, בו תיבחן בקיאותו של המפעיל בנושאים הבאים:
  - הכרת כ"ש ליווי (חפרפרת), כולל ציוד הבטיחות, תקלות ומנוע.
  - ביצוע פעולות חירום בכ"ש: משאבות, כיבוי אש וכדומה.
  - ביצוע תמרונים: כניסה למקום העגינה וציאה ממנו.
  - הכרת המעגן: כניסות ונתיבי שיט.
  - ביצוע גרירת כ"ש.
  - חילוץ אדם בים.
  - עגינת כ"ש.
  - תדלוק כ"ש.

### 2. הפעלת מערכות

- לפני שכ"ש ליווי יוצא לים, או כאשר הוא נמצא בכוננות יציאה לים, תתבצע הפעלת מערכות על-פי רשימת תיוג המתאימה לכ"ש. הרשימה תכלול את הפרטים הבאים:
- א. בדיקת מערכות כ"ש: חשמל, משאבות שיפוליים, מנוע (דלק, שמן, רצועות), מכשירי ניווט וכדומה.
  - ב. הנעת המנוע למשך 5 דקות לפחות ובדיקת מערכת הקירור.
  - ג. הימצאות תעודת כושר שיט וביטוח תקף על כלי השיט.
  - ד. הימצאות תעודת משיט ותעודת זהות של מפעיל כלי השיט.
  - ה. הימצאות ציוד בטיחות תקני ושלם על-פי תעודת כושר שיט.
    - ו. הימצאות מכל מים מלא.
    - ז. הימצאות מכל דלק מלא.
    - ח. הימצאות ארגז כלי עבודה לפי הצורך, כולל סכין חד לחיתוך חבל.
    - ט. הימצאות חבלי גרירה על-פי כמות הסירות בים.
    - י. הימצאות מכשיר קשר אטום למים.
    - יא. הימצאות אמצעי כיבוי אש.
    - יב. הימצאות ערכת ע"ר+ערכת החיאה (מחוץ לתחום הבית).
    - יג. הימצאות מגפון או מערכת דיבור, כריזה.





3. שגרת הפלגה

- א. בכל עת יימצא כ"ש ליווי בקרבת הסירות, ויקיים תצפית רצופה על הנעשה בקרבת נתיב ההפלגה תוך שמירה על קשר עין עם הסירות.
- ב. כ"ש ליווי יקיים משמרות רצופות של לפחות 2 אנשי צוות ביום ו-3 אנשי צוות בלילה.
- ג. בעת ביצוע גרירה ימנה מפקד כ"ש ליווי "צופה גרירה". הוא ישמור על קשר עין רצוף עם הסירות הנגררות.
- ד. בכל שעה יקיים מפקד כ"ש סבב בדיקות של כלי השיט ובמיוחד: מי שיפוליים, חום מנוע, לחץ שמן מנוע ואורות ניווט (בלילה).
- ה. יש לקיים האזנה רצופה למכשיר הקשר (VHF או טלפון נייד).
- ו. תמרונים יבוצעו בספינה אך ורק על-ידי מי שהוסמך כמפעיל על-ידי רכז השבט או מפקד כ"ש ליווי.
- ז. יש לבצע בדיקות רצופות על מנת לקבל תמונה מדויקת של מקום כלי השיט.
- ח. יש להיעזר במכ"ם, GPS או מפה ימית ומצפן על מנת לקבוע את הטווח לחוף ואת המיקום המדויק.
- ט. בכל עת חובה לשמור על סדר וניקיון בכ"ש ליווי על-מנת לאפשר תגובה מהירה במקרה חירום וערנות מרבית.
- י. בכל מקרה אין לכבות מנוע בים.
- יא. אין לכבות מנוע אלא במעגנים הבאים: מרינה אשקלון, מרינה אשדוד, מרינה תל-אביב, מרינה הרצליה, נמל חדרה, נמל יפו, נמל חיפה ומרינה עכו.
- יב. אין להעביר חניכים בין סירות או בין כ"ש ליווי לבין הסירות אלא במצב חירום בלבד.
- יג. אין לבצע גישה אל הסירות אלא במצב חירום בלבד.
- יד. אין לחצות את נתיב ההפלגה של הסירות (אין לעבור מול חרטום). בכל תמרון ינחה מפקד כ"ש ליווי את המפעיל לחצות את נתיב השיט מאחורי הירכתיים.
- טו. אין לעשן או להדליק אש על כ"ש ליווי של צופים.
- טז. לפני היציאה לים ובחזרה לחוף יבדוק אחראי הפעילות את נוכחות המשתתפים לפי רשימות שמיות.

4. עבודות אחזקה של כ"ש ממונע

- א. עבודות אחזקה של כ"ש ליווי יבוצעו אך ורק על-ידי מי שהוסמך לכך על-ידי מרכז השבט ובאישורו.
- ב. תדירות עבודות תחזוקת המנוע ופירוט הטיפולים יבוצעו על-פי הוראות היצרן.
- ג. תדלוק כ"ש ליווי יתבצע הרחק מכל מקור אש וממקום שבו מעשנים.
- ד. כל עבודת ריתוך מחייבת העמדה של ציוד כיבוי אש מוכן וניתוק מערכת הדלק.

5. הפעלת סירת גומי

- א. ס"ג תופעל על-ידי צוות של 2 אנשים לפחות: מפקד בעל תעודת משיט ואדם שגילו מעל 15 שנים.
- ב. יש להקפיד על הימצאות כל ציוד הבטיחות, כמפורט בכושר השיט של הסירה.
- ג. אין לתמרן באזור סלעים/מצופים/חבלים. יש לנטרל את המנוע ולתמרן בעזרת משוטים.
- ד. אם נתקל המנוע במכשול, יש לדוממו מיד, להרימו ולבדוק את מצב המדחף.
- ה. יש להקפיד לא לחרוג מעבר למספר המקסימלי של אנשי הצוות, המותר ברשיון כושר השיט.





- ו. אין לצאת לים ללא כמות מים של 2 ליטרים לאדם.
- ז. אין לצאת לים ללא כמות דלק מינימלית:
  - סירה עד 35 כ"ס: מיכל של 20 ליטרים.
  - סירה מעל 35 כ"ס: שני מיכלים של 20 ליטרים.
- ח. יש לחזור לחוף מיד כאשר כמות הדלק יורדת לכמות המינימלית:
  - סירה עד 35 כ"ס: 5 ליטרים.
  - סירה מעל 35 כ"ס: 10 ליטרים.
- ט. כל מפעיל ס"ג יודא את הימצאות התעודות הבאות:
  - רשיון כושר שיט ס"ג.
  - ביטוח כלי השיט.
  - רשיון משיט מתאים של מפקד ס"ג.
  - תעודת הזהות של מפקד ס"ג.
- י. אין לצאת לים ללא מכשיר קשר/טלפון נייד אטום למים.
- יא. אסור בתכלית האיסור לעשן או להשתמש בסכין מכל סוג שהוא בסירת המנוע, מלבד חבל תקוע במדחף.
- יב. כל אנשי הצוות, היושבים על הדופן, יקפידו שרגליהם יהיו ב"חבלי חיים" לכל אורך ההפלגה.
- יג. לפני ביצוע החפה יש לבצע החפה "יבשה" ולבדוק הרמת מנוע.
- יד. חל איסור על שחייה או סקי מים בעזרת סירת המנוע.
- טו. חובה לקחת לים משאבת אוויר תקינה.
- טז. אחת לחצי שעה יבצע מפקד ס"ג סבב פעולות בסירה:
  - בדיקת כמות הדלק וחישוב ביחס ללו"ז ולמשימות שנקבעו.
  - בדיקת כמות האויר במדורים וניפוח בשעת הצורך.
  - וידוא שתייה של אנשי הצוות.
  - בדיקת אבטוח המנוע וחזוק הפרפרים.
  - חיזוק ואבטוח (לשינג) של ציוד הסירה.
  - בדיקת תקינות "חבלי חיים".

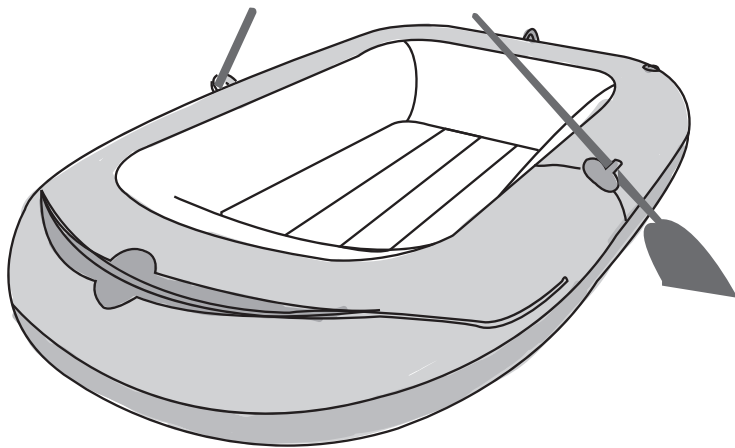



# פרק 8: נוהלי בטיחות נוספים

## 1. נוהל תדריך/תחקיר

א. לכל פעילות ימית/יבשתית ייערך תדריך ותחקיר על-פי סוג הפעילות ברמות הבאות:

הגורמים המשתתפים	סוג הפעילות	מזכירות ארצית	הנהגה	מרכז שבט	רכז שכבה	מדריכים	חניכים
מפעל/טיול/פעילות יבשתית בשבט	בהתאם להנחיות המופיעות בכרך א' - כללי, נספח 3, עמ' 44.						
פעילות ימית בתחום הבית			*				

\* כל פעילות ימית חריגה תאושר על-ידי ההנהגה ותתחקר על-ידי המזכירות הארצית של צופי-ים.

תדריך יכלול את הנושאים הבאים:

- המועד והמקום של הפעילות.
- פירוט הפעילות המבוצעת.
- הוראות הבטיחות לפעילות.
- נוהלי קשר ודיווח.
- "מקרים ותגובות".
- תחזית מזג האוויר.
- נת"בים במהלך הפעילות.
- שאלות והבהרות.

ב. מפעל/הפלגה מחוץ לתחום הבית או טיול מחייבים תיק טיול וכל נוהלי כרך ג' - טיולים, עמ' 99-156.

ג. אם התרחשו תקלה או אירוע חריג, יש למלא טופס "כמעט ונפגע" (ראו בהמשך פרק זה, סעיף 8, עמ' 265-267) ולהעבירו למזכירות צופי-ים, למרכז ההנהגה ולמנהל מחלקת הבטיחות התנועתית.

ד. לכל פעילות יבוצע תחקיר/סיכום בכתב על-פי הטופס שבעמוד 264.

## 2. סמינרי בטיחות שבטי וארצי

א. על מנת לשמור על רמת בטיחות ראויה ושינון תקנות ונהלים קיימים יבוצעו בצופי-ים מעת לעת סמינרי בטיחות תקופתיים על-פי הפירוט הבא:

- סמינר פתיחת שנה למדריכי השבט וחניכי השכבה הבוגרת.
- סמינר פתיחת שנה לצוות הבוגר של מזכירות צופי-ים.

ב. סמינר אמצע לתחקור מפעלים ופעילויות וסמינרי סיכום שנה יתבצעו על-פי שיקול דעתו של המזכיר הארצי, מרכז השבט או ראש השבט.

ג. בכל סמינר ייערכו פעילויות בהתאם להרכב המשתתפים, ותמיד ישוננו הוראות כרך זה, וייערכו השתלמויות להסמכה, כמפורט בסעיפים 5, בהמשך פרק זה, עמ' 262; וחלק א' של כרך זה, פרק 1, סעיף 5, עמ' 233-234.





### 3. קצין בטיחות בפעילות שבטית

- א. כל שבט ימנה איש צוות בוגר של השבט כקצין הבטיחות של השבט.
- ב. תפקידו של קצין הבטיחות: לדאוג ליישום ההוראות של תקנון הפעילות בשבט, הצפת אירועים חריגים (לפי הפורמט המופיע בהמשך פרק זה, סעיף 8, עמ' 265-267), ודיווח למזכירות צופים על כל בקשה לחריגה מהוראות הבטיחות.
- ג. בקשה כזו תיערך בכתב ותלווה בהסבר מפורט של סיבתה.

### 4. הערכה ומדידה של רמת הבטיחות

- א. בתיאום עם המזכירות הארצית יערוך קצין הבטיחות מבדקי פתע בשבט לבדיקת רמת הבטיחות של השבט, ויתמקד במילוי הוראות הבטיחות כפי שהן כתובות בתקנון הפעילות.
- ב. מעת לעת תיזום המזכירות הארצית מבדקים, ותפיץ את תוצאות הבדיקה לפורום ראשי השבטים ולמנהל מחלקת הבטיחות התנועתית של תנועת הצופים.

### 5. הכשרת אחראי הבטיחות

- לתפקיד אחראי הבטיחות ימונה אדם העומד בקריטריונים הבאים:
- בעל תעודת משיט 30 ואישור לתפקיד "אחראי בטיחות" מטעם משרד התחבורה.
  - קיבל אישור למינוי מראש השבט, מרכז השבט ומזכירות צופים.
  - מגיש ע"ר (קורס 44) ועבר רענון החייאה אחת לשנתיים.
  - השתתף בסמינר בטיחות שנתי לצוות הבוגר של צופים ישראל.
  - עבר הסמכה (תמרון, תפעול וכדומה) על כלי הליווי הממונעים של השבט על-ידי מרכז השבט או מי מטעמו.

### 6. אחזקת ציוד הנצלה

ציוד הבטיחות וההנצלה הימית בשבט יהיה נתון תחת אחריותו של מרכז השבט. בסיוע רכזי השכבות יבצע מרכז השבט מבדקים לבדיקת תקינותו של הציוד, כמפורט בחלק א' של כרך זה, פרק 2, סעיף 10, עמ' 237, במסגרת מסדרי הכשירות.

#### א. חגורות ציפה

- לפני כל יציאה לים ייבדקו חגורות הציפה בשבט על-ידי מרכז השבט ו/או סגנו במהלך מסדרי הכשירות ועל-ידי אחראי הבטיחות. חגורת ציפה תוכרז כפסולה על-ידי אחד מהגורמים הנ"ל במקרים הבאים:
- פחות משתי רצועות סגירה (מינימום) או שבר באבזמי הסגירה.
  - קרע של אחד מהתאים או יותר.
  - חוסר של אחד מספוגי הציפה או יותר.
- אם מוכרזת חגורת הציפה כפסולה, תסומן בטוש במקום בולט המילה "פסול", והחגורה תועבר למחסן נעול. מרכז השבט יתקן/ישמיד את החגורות הפסולות על מנת למנוע שימוש בחגורות אלה בעתיד.





ב.

נוהל החלפת ציוד פירוטכני

אחת לתקופה ייבדק הציוד הפירוטכני במסגרת מסדרי הכשירות על-ידי מרכז השבת/סגנו, כמפורט בחלק א' של כרך זה, פרק 2, סעיף 10, עמ' 237.

- ציוד פירוטכני יוכרז כפסול במקרים הבאים:
- פג תוקפו על-פי הרשום על הציוד.
- מים/רטיבות/פגמים באריזה החיצונית של הרקטה/הלפיד/העשן.
- סימני חלודה על המעטפת החיצונית.
- שבר במעטפת החיצונית.
- ציוד פירוטכני פסול יועבר תחילה למחסן נעול, ואחר כך יועבר על-ידי מרכז השבת למזכירות צופי-ים להשמדה במסגרת החוק. **אין לזרוק ציוד פירוטכני פסול לפח !!!**







### דף סיכום פעילות

תאריך: \_\_\_\_\_ שם הקבוצה: \_\_\_\_\_ מספר החניכים המשתתפים: \_\_\_\_\_

מטרות ודגשים:

---

---

---

תוכנית הפעילות

משך	תיאור הפעילות	דגשים	אמצעים נדרשים

הערות ללו"ז:

---

---

נקודות שעלו בסיכום:

---

---

---

לקחים ומסקנות:

---

---

הערות בטיחות:

---

---

רשם: \_\_\_\_\_

מנחה לקיום תחקיר לאחר אירוע בטיחות (כמעט ונפגע/נפגע)

8.





\* מבוסס על המנחה המופיע בכרך ז' - אירועי בטיחות, פרק 1.

**1. תיאור כללי של האירוע.**

- א. תאריך ושעה משוערת: \_\_\_\_\_
- ב. משתתפים (בעלי תפקידים, כמות ייחודיות, ללא שמות):

---

---

- ג. סוג הפעילות, המוגדרת ליום האירוע, ובייחוד המצב בו האירוע התרחש: \_\_\_\_\_  
לדוגמה:

שיט תחרות: בעת ביצוע מעבר ליד אחד המצופים.  
תרגול שיט: בעת תרגול מהפך.

---

---

- ד. סוג הסירה: קרוול, לווייתנית, אחר: \_\_\_\_\_  
מה אירע?

---

---

**ה. מה תוצאת האירוע?**

---

---

- 1. נפגעים וחומרת הפגיעה:

---

---

- 2. הנזק לציוד:

---

---

- 3. אם התחקיר הוא על "כמעט ונפגע", יש לציין מה כמעט קרה.

---

---

**2. נוכחים בתחקיר ותפקידים.**

---

---

**3. ממצאים.**

- א. רצף כרונולוגי של האירועים.

---

---

---

---

- ב. תיאור סביבת האירוע.





1. תיאור השטח, שבו התרחש האירוע, מצב הים ותנאי הראות אז (כיוון הרוח ועוצמתה, כיוון הגלים וגובהם, עננים, גשם, שמש), מצב הציוד בתחילת הפעילות (תקינות/חוסרים).

---



---



---

2. מה נמצא בשטח? רצוי לצרף תצלומים/תרשימים.

---



---



---

3. פרטי העדויות.

---



---



---

ג. **ממצאים נוספים.** בסעיף זה יירשמו דברים, אשר אינם קשורים באופן ישיר לאירוע הספציפי, אך יכולים לעזור לנו להסיק את המסקנות. למשל: אירועים דומים אשר התרחשו בתנועה בעבר, או תופעות חריגות שהיו במסגרת המתוחקרת. יש לנטרל עמדה שיפוטית ביחס לממצאים בעת רישומם, אבל ניתן, אף ראוי, לבטא אותה בהסקת המסקנות.

---



---



---

4. **מסקנות: מה אנו מסיקים מאיסוף הממצאים? יש להקפיד שתהיה זיקה בין הממצאים למסקנות.**

א. הסקת המסקנות: איך קרה האירוע?

---



---

ב. הסקת המסקנות: מדוע קרה האירוע?

---

5. **סיכומים: תקלות, שגיאות, לקחים והמלצות.**





אי-קיום נוהל או הנחיה = **תקלה**.

ביצוע שגוי של משהו, שאינו בבחינת זלזול בנהלים ובהנחיות = **שגיאה**.

דבר-מה חדש שנלמד כתוצאה מהאירוע/התחקיר = **לקח**.

למשל: אין לכתוב בסעיף "לקחים" על הצורך במילוי הנהלים או התרגולות. לעומת זאת ניתן לכתוב בסעיף זה כיצד ניתן להטמיע את הנהלים – אם אכן זיהינו שנהלים אלה לא הוטמעו. יש לסכם את התחקיר בהמלצות/הנחיות. הן ינוסחו: "יש ל..." או "אין ל...". הן יגדירו מי אחראי לשינוי המתבקש ויקבעו מה תאריך היעד לטיפול.

א. מתחקיר זה למדנו:

\_\_\_\_\_  
\_\_\_\_\_  
\_\_\_\_\_

ב. לפיכך עלינו לעשות:

\_\_\_\_\_  
\_\_\_\_\_  
\_\_\_\_\_

התחקיר נכתב על-ידי: שם: \_\_\_\_\_; תפקיד: \_\_\_\_\_.

**התייחסות מרכז ההנהגה/מנהל המחלקה/מזכיר צופי-ים + הנחיות.**

\_\_\_\_\_  
\_\_\_\_\_  
\_\_\_\_\_  
\_\_\_\_\_

חתימת מרכז ההנהגה/נציג מזכירות צופי-ים.

שם: \_\_\_\_\_; תפקיד: \_\_\_\_\_.





## חלק ג' – פעילות ימית מחוץ לתחום הבית

### פרק 1: כללי

מטרת חלק זה היא להנחות את מרכזי השבטים בהכנה וניהול של פעילות ימית מחוץ לתחום הבית. אין בנוהל זה לגרוע מההנחיות והוראות הבטיחות, כפי שהן מופיעות ביתר הכרך, אלא להוסיף הנחיות לפעילות מסוג זה. עיקרו של נוהל זה הוא הכנת תיק פעילות מפורט, הכולל את כל האישורים, התעודות והטפסים הנדרשים ליציאה לפעילות. עותק מתיק הפעילות יועבר למזכירות הארצית של צופי-ים בתחקיר לפני יציאה לים. חלק מרכזי בתיק הפעילות הוא **פקודת ההפלגה**, הכוללת את כל הרישומים והתיאומים הנדרשים במהלך ההפלגה בים. במהלך כל הפעילות ימצא עותק מפקודת ההפלגה בכל כלי שיט ובעורף החורף.

### פרק 2: הגדרות

פעילות ימית, המתבצעת מחוץ לגבולות "תחום הבית" (ראו בכרך זה, חלק ב', פרק 3, סעיף 2 עמ' 247), משולבת לעתים קרובות גם בלינה מחוץ לשבט ו/או טיול. מטרת פרק זה היא להנחות את מרכז השבט ומפקד השייטת בתהליך ההכנה והביצוע של הפעילות, תוך הדגשת האספקטים הימיים. למידע נוסף, הנוגע לאופי היבשתי של הפעילות, יש לעיין באוגדן הבטיחות של הצופים, בפרק ג' – **טיולים**. פעילות ים חריגה (פי"ח) נקראת בצופי-ים גם "מפעל" או "הפלגה ארוכה". יש לציין, שכל ההגדרות והנהלים מתווספים (וכאמור אינם באים לשנות או להחליף אותם) להנחיות המופיעות במסמכים הבאים:

1. אוגדן הבטיחות של תנועת הצופים.
2. כרך ו' – **צופי-ים** באוגדן הבטיחות התנועתי
3. חוזר מנכ"ל משרד החינוך (סב/6 [ב] שבט התשס"ב פברואר 2002).
4. תקנות משרד התחבורה לכ"ש קטנים.
5. תקנות וחוקי הדרך הבין-לאומיים למניעת התנגשויות בים.

ביציאה לפעילות ימית מחוץ לתחום הבית בשעות היום בלבד (עד שעתיים לפני אור אחרון) וללא לינה רשאי מזכ"ל מזכירות צופי-ים ישראל לאשר למרכז השבט לפעול על-פי נוהל מקוצר, שיוגדר לפי שיקול דעתו תחת התנאים הנדרשים.





# מסלול אישור יציאה לפעילות חריגה לפי שבועות



## פרק 3: שמונה שבועות לפני הפעילות

### 1. איסוף מידע

שלב זה הכרחי על מנת ללמוד מנסיונם של אחרים. מומלץ לקרוא סיכומי פעילויות ים בתיקים המרוכזים בשבט, במזכירות צופי-ים או באתר תנועת הצופים באינטרנט. יש לעיין בתיקי התחקירים וללמוד על האירועים החריגים שהתרחשו בפעילויות, על מנת לא לחזור על אותן טעויות שוב ושוב.

### 2. קביעת הצוות המוביל

בשלב זה ייקבעו מפקד השייטת, עורף החוף ומפקדי הסירות. להנחיות נוספות יש לעיין בהגדרות התפקידים ראו בכרך זה, חלק א', פרק 1, סעיף 5 עמ' 233-234. אם ההפלגה מחולקת לכמה שייטות, ניתן לקבוע גם מפקדי שייטות זוטרים.

א. **מפקד שייטת:** בוגר, בעל תעודת משיט והסמכת אחראי בטיחות מטעם משרד התחבורה. באחריותו לארגן ולבצע את הפעילות על כל מרכיביה – החינוכיים, הארגוניים והבטיחותיים בצורה הטובה ביותר. אם ומתקיימת פעילות יבשתית/טיול, יש לפעול לפי ההנחיות המופיעות באוגדן הבטיחות התנועתי כרכים ב' ו-ג' **פעילות חריגה-טיולים**. המפקד הבכיר בים – מפקד השייטת או מי מטעמו, שהוסמך על-ידיו לפקד על צי הסירות והספינות בים מחוץ לתחום הבית – יהיה בקיא בכל ההוראות וההנחיות של כרך צופי-ים באוגדן בטיחות התנועתי, ויעבור תדרוך מסודר של כל הפרטים הנוגעים להפלגה הרלוונטית. מפקד השייטת יהיה בעל הסמכה להפעלת כ"ש ליווי של צופי-ים ובעל כל הרשיונות המתאימים מטעם משרד התחבורה.

ב. **עורף חוף:** בוגר, שגילו מעל 24 שנה, בעל רשיון נהיגה ומצויד בכלי רכב. ברשות אחראי עורף החוף יהיו תיק הפעילות וכל אמצעי הקשר הנדרשים – טלפון, מכשיר קשר אלחוטי וכיו"ב לפי ההגדרות שיופיעו להלן – על מנת לקיים תקשורת רצופה עם מפקד השייטת. כל העת יהיה עורף החוף מעודכן במקומה המדויק של השייטת על מנת לנהל ולטפל במידת הצורך מהחוף בכל אירוע חריג. עורף החוף יקיים תקשורת רצופה גם עם מזכירות צופי-ים ויבצע תיאומים עם כל הגורמים – חיל הים, משטרה, נמלים וכד' – ככל שידרש. ניתן להפריד בין עורף החוף לבין נהג הרכב המנהלתי.

ג. **מפקדי הסירות/קברניטים:** בוגרי קורס מפקדי סירות וסמינר הדרכה בשבט, בעלי תעודת משיט 21 (לפחות). השתתפו בתהליך הכנת ההפלגה, ועברו את כל התדרוכים המפורטים הנוגעים לנתיב ההפלגה ולנוהלי השיט: שגרת הפלגה, דיווחים, קשר וכיו"ב.

### 3. תכנון נתיב השיט והפעילות היבשתית

על מנת לתכנן את נתיב השיט בצורה בטוחה יש להביא בחשבון את הגורמים הבאים:

- עונת ההפלגה, מזג האוויר הצפוי ומשטר הרוחות באזור.





- מכשולי ניווט על נתיב השיט.
- מעגנים וחופי נחיתה לאורך נתיב ההפלגה.
- שטחי אש ושטחים סגורים בים.
- חישובי זמן ומרחב בהתאם לאורך היממה, סוג הכלים ומהירות ההפלגה.
- מקומות הלינה לאורך הנתיב.
- **בכל מקרה אין לתכנן הפלגה מחוץ לתחום הבית בטווח הגדול מ- 3 מייל מן החוף.**

## פרק 4: שישה שבועות לפני הפעילות

### 1. הכנת תקציב ואישור

באישור ובליוי של ראש השבט והגזבר יש להכין תקציב מפורט של הפעילות. יש להביא בחשבון את הגורמים הבאים:



- מספר החניכים הצפויים להשתתף.
- כמות הדלק הנדרשת למהלך ההפלגה.
- מזון יבש (בים) וארוחות חמות (בחוף) + אמצעי בישול.
- תקציב המיועד לתקלות בלתי צפויות המתרחשות בים.
- ציוד מתכלה לבטיחות: פלאורים, פנסים וסוללות, אמצעי אטימה וכד'.
- אבטחה ורפואה.
- עורף חוף, כולל רכב ליווי והסעות חניכים.

### 2. הוצאת אישורים בטחוניים ותעודות

כחלק מתהליך ההכנות יש לתאם בכתב עם כל הגורמים ולהוציא את האישורים הנדרשים לפעילות. כן יש לוודא הימצאות תעודות כושר שיט, רשיונות משיט, ביטוח וכד' בתוקף לכל כ"ש ומפקדי כלי השיט. כל הטפסים ירוכזו בתיק הפעילות, וחלקם ישוכפלו ויתויקו בתיק עורף החוף, כמפורט להלן:

- טופס בקשה לתיאום טיולים ממוקד טבע חתום על-ידי מפקד השייטת.
- כושר שיט יום + לילה בתוקף לכל כלי השיט המשתתפים.
- ביטוח בתוקף לכל כלי השיט המשתתפים.
- תעודות משיט + עותק תעודת זהות למפעילי ספינות הליווי/הסירות.
- תעודת אחראי בטיחות של רספ"ן למפקד השייטת.
- אישור טכנאי לכירות הגז.
- אישור התנועה/ההנהגה ליציאה לפעילות.
- רשיונות הרכב המלווה + לעגלה הנגרר + ביטוח.
- אישור משטרה אם נדרש.
- בקשות לכניסה לנמלים/מרינות.
- אישור שהייה ממקום הלינה (בחוף).
- אישור מאבטח מאושר למוסדות חינוך.
- הזמנה ואישור בתוקף לחובש מוסמך ומפעיל ערכת החיאה.
- הזמנת הסעות (אם נדרש) מחברה מאושרת להסעת תלמידים על-ידי משרד החינוך.





## פרק 5: ארבעה שבועות לפני הפעילות

### 1. חזר מידע להורים ואיסוף אישורי הורים

לקראת כל פעילות ים חריגה יש לחלק חוזרים מודפסים להורים. בחוזרים יש לרשום פירוט של הפעילויות המתקיימות על-פי לוחות זמנים משוערים: מקום מדויק של מקומות הלינה, נתיב ההפלגה, טלפונים חשובים של אנשי הקשר הזמינים להורים וכיו"ב.

לחזור זה יש לצרף הצהרת בריאות של החניך; עליו השמות והחתימה של ההורים, כפי שמופיע בכרך ג' – **טיולים**, נספח 10, עמ' 152, באוגדן הבטיחות של תנועת הצופים. חניך, שלא הציג אישור הורים בכתב, לא יוכל להשתתף בפעילות.

הורה, אשר הצהיר על בעיית בריאות של בנו, חייב לשוחח אישית עם מפקד השייטת והחובש ולהבהיר לו במה דברים אמורים, לרבות הנחיות מיוחדות בדבר נטילת תרופות, כללי התנהגות מיוחדים וכד'. במידת הצורך יש לקיים אסיפת הורים ולהציג להם את תוכנית הפעילות בצורה מפורטת ובהירה.

חובה לוודא, שכל החניכים המועמדים לצאת לפעילות מופיעים במערכת הרישום של תנועת הצופים (מחשבט), שילמו דמי חבר ומבוטחים כנדרש. חניך, אשר לא הסדיר את האישורים הנ"ל לא יוכל להשתתף בפעילות.



## פרק 6: שבועיים לפני הפעילות

### 1. אישור התנועה/ההנהגה ליציאה לפעילות

טיול בהנהגה המקומית יוצג למרכז ההנהגה או רכז המפעלים על-ידי מפקד השייטת או מי מטעמו לפי הטופס, המופיע באוגדן הבטיחות של הצופים כרך ג' – **טיולים**, נספח 4, עמ' 127-137.

### 2. הכנת פקודת ההפלגה

העתק מפקודת ההפלגה יימצא מנוילן בכל כלי שיט ובספינות הליווי; עותק נוסף יימצא בתיק הפעילות ובעורף החוף; ועותק נוסף יוגש בתחקיר למזכירות הארצית של צופי-ים. להלן תוכן פקודת ההפלגה:

- א. מטרות ההפלגה: חינוכיות וימיות.
- ב. לוח מפורט של ההפלגה, כולל זמני כניסה לים ויציאה ממנו.
- ג. שרטוט של נתיב ההפלגה על-גבי מפה, כולל מכשולי ניווט עדכניים: תיאור, טווח לחוף, מיקום על-פי הזדהות בחוף וטווח מעבר מינימלי לכ"ש.
- ד. דף הכרת חוף, לרבות נקודות התמצאות ובניינים בולטים.
- ה. רשימה של שטחי אש ושטחים סגורים במסלול הנתיב, נקודות התמצאות בחוף/קואורדינטות; טווח מעבר ונקודות המתנה לאישור מעבר ממפקד השייטת; צו-100 מעודכן ובתוקף.
- ו. רשימת מעגנים מתוכננים ונקודות נחיתה בחוף (בחירום), לרבות סימני התמצאות/מגדלורים/טרנזיט ופירוט המצופים לסימון הכניסה, כולל מכשולי ניווט בכניסה.
- ז. רשימת כ"ש משתתפים + מפקדים (סירות, ספינות, סירות מנוע) – דגם ומספר הרישוי.
- ח. שרטוט מקומות בשייטת (מרשם צי) וטווח מרבי בין הסירות.
- ט. מרשם גרירה, כולל סדר היקשרות וניתוק.







- י. סדר יציאה ממעגנים וכניסה אליהם.
- יא. מטריצת קשר מעודכנת של כל הגורמים המשתתפים בהפלגה: כ"ש בים + עורף חוף (VHF וטלפון סלולרי).
- יב. טבלת סימנים מוסכמים (בנוסף לסימני הקבע המופיעים להלן) יום/לילה/גרירה.
- יג. הוראות בטיחות מיוחדות לפי שיקול דעת מפקד השייטת.
- יד. רשימות מפליגים מפורטות לכל סירה, כולל כ"ש ליווי וסירות המנוע ולפי המופיע על גבי "טופס צוות ים" ראו בסוף חלק זה, נספח 3, עמ' 293.
- טו. רשימת תיוג לציוד בסירות ובספינות הליווי (לרבות ציוד ואביזרים נוספים כגון חבלי גרירה, מים נוספים ואמצעים כנגד שמש לשהייה ארוכה בכלי השייט וכד')
- טז. הנחיות מיוחדות להתנהלות השייטת.
- יז. טבלת דיווחי חובה ורשות (ראו בפרק 11, סעיף 5, עמ' 283).
- יח. הנחיות מיוחדות ביחס לבריאות המפליגים; בעיות בריאות של חניכים שהצהירו על כך באישור הורים; ותרופות נגד אסתמה, נטייה להתעלפות, אפילפסיה, אלרגיה וכיו"ב.
- יט. טופס תחזית מטאורולוגית מעודכנת (שלושה ימים לפני מועד היציאה), הכוללת את גובה הגלים ועוצמת הרוח, הראות, העננות, המשקעים וכד', על-פי הפירוט בפרק 9, סעיף 1, עמ' 278.
- כ. יומן הפלגה בכל כלי שיט המשתתף בפעילות.

### 3. הכנה של רשימת טלפונים

בתיק הפעילות יש להכין רשימת טלפונים מפורטת של כל הגורמים הנוגעים לפעילות. להלן הצעה לרשימת מסוג זה:

- א. חיל הים: מש"ז ב"ח, אשדוד וטלפונים רלוונטים נוספים בצה"ל.
- ב. פיקוח במעבר שטחי אש.
- ג. תחזית: חיל הים ובית-דגן.
- ד. נמלים: אשדוד, חדרה, חיפה.
- ה. מרינות: תל-אביב, הרצליה, אשדוד, אשקלון, חיפה, עכו.
- ו. חברת האוטובוסים ומודיעין "אגד"/"דן"/"רכבת ישראל".
- ז. תחנות מוניות לאורך הנתיב.
- ח. מוקד תנועת הצופים. "בית פיליפס", מרכז ההנהגה ורכז המפעלים ההנהגתי.
- ט. מזכירות צופי-ים ישראל, המזכיר הארצי וראש השבט.
- י. חדר מצב ומוקד טבע.
- יא. שיטור ימי בסיס תל-אביב, הרצליה, חיפה ותחנות משטרה מרכזיות בערים לאורך החוף.
- יב. חברת האבטחה ו/או חברת מגישי ע"ר/חובש.
- יג. עורף חוף (בית+נייד+רכב).
- יד. טלפונים במקום הלינה + אנשי קשר.
- טו. מגן דוד אדום ובתי חולים לאורך הנתיב.
- טז. מוקד חילוץ של חברת הביטוח הימי.
- יז. מועדונים ומעגנים נוספים לאורך הנתיב, לרבות תדרי קריאה ב-VHF.
- יח. רשימת קשר של החניכים: טלפונים בבית/טלפונים של ההורים.





#### 4. הצטיידות באמצעי קשר

- א. רכישה/שכירה של מכשירי קשר בתדר VHF לכלי השיט/עורף החוף המשתתפים בפעילות. חובה: מכשיר VHF 25W בכל ספינת ליווי ומכשיר 5W אטום למים בסירות המנוע ובעורף החוף. רשות: מכשירי קשר 5W אטומים למים בסירות.
- ב. הצטיידות בטלפונים ניידים. חובה: טלפון נייד בכל ספינת ליווי ובעורף החוף. רשות: טלפון נייד בסירות. יש לוודא שהטלפונים אטומים למים על-ידי הציוד המתאים ומאובטחים לגוף הסירה.

#### 5. הכנת תיק פעילות ים חריגה

תיק פעילות ים חריגה הוא התיק המרכז את כל המסמכים, האישורים, התעודות והטפסים הנדרשים ליציאה לפעילות. תיק זה יהיה ברשותו של מפקד השייטת לכל אורך המפעל; חלקים ממנו יועתקו וישוכפלו לתיק עורף החוף (ראו המסומן בכוכבית \*); ועותק ממנו יימסר למזכירות צופי-ים במהלך התחקיר, כפי שמופיע בפרק 7, סעיף 1, עמ' 274.

א. אישורים נדרשים

- אישור מהלשכה לתיאום טיולים ממוקד טבע
- אישור משטרה (אם נדרש).
- אישור כניסה לנמלים/מרינות.
- אישור שהייה ממקום הלינה (בחוף).
- אישור מאבטח מאושר למוסדות חינוך.
- אישור המזכירות הארצית של צופי-ים כפי שמופיע בפרק 7, סעיף 1, עמ' 274.
- אישור התנועה/ההנהגה ליציאה לפעילות, כפי שמופיע בפרק ט', סעיף 1, עמ' 271.
- אישורי הורים (ראו פירוט בפרק 5, סעיף 1, עמ' 271)

ב. תעודות נדרשות

- כושר שיט יום + לילה בתוקף לכל כלי השיט המשתתפים.
- ביטוח בתוקף לכל כלי השיט המשתתפים.
- תעודות משיט + עותק תעודות הזהות של מפעילי ספינות הליווי/הסירות.
- תעודת אחראי בטיחות של רספ"ן.
- אישור טכנאי לכירות הגז.
- רשיונות הרכב המלווה + לעגלה הנגררת + ביטוח.\*
- הזמנה ואישור בתוקף לחובש מוסמך ומפעיל ערכת החיאה.
- יש לוודא אישור חברת ההסעות לעמידה בתקני משרד החינוך להסעת תלמידים.

ג. רשימת טלפונים\*(ראו פירוט בפרק 6, סעיף 3 עמ' 272).

ד. פקודת ההפלגה\* (ראו פירוט בפרק 6, סעיף 2 עמ' 271).

ה. דו"ח פציעה ראו כרך ג' - **טיולים**, פרק 15, סעיף 4 עמ' 120.





## פרק 7: עשרה ימים לפני הפעילות

1. הכנת בקשה לפעילות ים חריגה ותחקיר עם מזכירות צופי-ים.

מילוי טופס בקשה לפעילות חריגה והחתמתו של ראש השבט הם תנאי נדרש על-ידי מזכירות צופי-ים טרם הצגת תיק ההפלגה, פקודת ההפלגה וביצוע תחקיר למפקד השיטת על-ידי מזכירות צופי ים ישראל (ראו הטופס בסוף כרך זה נספח 3, עמ' 292).



## פרק 8: שבוע לפני הפעילות

1. הכנת הסירות ומסדר כשירות

ככלל אין פרק זה בא להחליף את פרק 2 - תהליך יציאה לים, עמ' 242-246 - בכרך זה, אלא להוסיף ולחדד נקודות חשובות לקראת יציאה לפעילות ים מחוץ לתחום הבית. לפני כל יציאה לפעילות יש לבצע מסדר כשירות, שבמהלכו יושם דגש בנקודות הבאות:

- א. הימצאות של כל הציוד לפי הרשום בתעודת כושר שיט (יום+לילה).
- ב. חבלי גרירה תקינים בסירות (12 מ"מ ואורך 30 מ' לפחות).
- ג. כלי שאיבה: לפחות דלי אחד (קרוול) או שניים (סנונית/לווייתנית).
- ד. אמצעי אטימה ומכשירי הקשר/טלפונים ניידים.
- ה. פנסים/פלאורים אטומים למים/אורות ניווט תקינים.
- ו. תקינות ערכת הפירוטכני, לרבות תאריך תפוגה ועמידות למים.
- ז. חבלי צמצום, מפרשי סערה.
- ח. שקלים, גלגלות וחבלים נוספים לביצוע עבודות אחזקה פשוטות בחירום.
- ט. כלי עבודה: פטיש, פלאייר, מברג, סכין חירום ופותחן שקלים.
- י. תקינות התורן, המעלנים, הוונטות והעוגנים (במידת הצורך יורדו תרנים לפני ההפלגה).
- יא. אטימות פקקים בגוף הסירה ובדיקת מים בבידונים.
- יב. בדיקת תקינות מערכת ההגה.
- יג. תקינות ושלמות של מערך המפרשים, שחיפים וטבעות.
- יד. תקינות מכלי המים ובדיקת כמות המים המרבית לאיכסון בסירה.
- טו. בדיקה של מצב חבל העוגן וגוף העוגן; הצטיידות בעוגן צף.

2. הכנה וזיוד כ"ש מלווה (ממונע)

דגש מיוחד יש לשים בספינות הליווי שאתן יוצאים להפלגה. בספינות הליווי ובסירות המנוע יבוצעו כל ההכנות הנדרשות על מנת למנוע תקלות בים. טרם היציאה לים ייבדקו כלי השיט על-ידי מפקד השיטת ויצוידו לפי הפירוט הבא:

- א. בדיקות נדרשות לכלי השיט
  - הימצאות של כל הציוד לפי הרשום בתעודת כושר שיט (יום+לילה).
  - בדיקת תקינות משולש וחבל גרירה תקיני באורך מתאים (באישור מפקד השיטת).
  - בדיקת תקינות כל ציוד החירום: פנסים, מטפים, ערכת החיאה בתוקף, תיק עזרה ראשונה, פירוטכני, גלגלי הצלה (+אור נדלק מעצמו), חגורת ציפה ואסדת הצלה (במידת הצורך).
  - בדיקת תקינות מד-רוח/אנונומטר יד.





- בדיקת המשקפת ואמצעים לראיית לילה.
- הימצאות ותקינות של ציוד קמ"ס /צלילה.
- בדיקה ואיפוס מצפן מגנטי - ידני או חשמלי.
- מילוי מיכלי דלק/שמן/מי קירור/מי שתייה; כך שכל המיכלים יהיו מלאים.
- בדיקת מערכות, טעינת הנתיב ומפות מעודכנות למכשיר ה-GPS.
- בדיקת מצאי חלקי חילוף לכ"ש: פילטרים, אימפלורים, רצועות, משאבות וכיו"ב לכל כ"ש ממוכנים, לרבות סירות מנוע.
- בדיקת כל המשאבות בספינה: הידניות והאוטומטיות, לרבות הרמת מצופים ובדיקת משאבות החירום.
- בדיקת ציוד הימאות: חבלי היקשרות, עוגן, גנצ'ים וכד'.
- ניקוי יסודי של הסירה, כולל תאי שירותים, מקררים וקבינות.
- בדיקת אטימה לחלונות, האצ'ים וסקייליטים.
- אבטוח כללי (לשינג) לכל האביזרים הנעים בספינה ועל הסיפון.
- ניקוי כל המסננים בסירה, לרבות ניקוז ספרטור, החלפות פילטר דלק ראשוני, ניקוי פילטר מי ים וכד'; ניקוי יסודי לבילג'.
- סבב בטיחות על הסיפון, חיזוק מעקה, הכנת רצועות אבטחה וכד'.
- בספינות הליווי: אסדות הצלה מתנפחות בתוקף (רשות).

**ב. ציוד נוסף ליציאה לפעילות**

- פלאורים על-פי מספר החניכים + 10% רזרבה.
- סוללות/מצברים רזרבה לפנסים ולאורות הניווט בסירות.
- מפרשים רזרבה + שחיפים + פק"ל ציוד תיקון מפרשים (קפון, מחטים משולשות, חוטי תפירה, בד מפרשים לתיקון, בד מפרשים נדבק).
- מלגזים רזרבה + הגה רזרבה + מנור רזרבה.
- כבלים + טימבלים + פלומבות + לוחץ ידני + תוכי גדול לחיתוך כבלים.
- ארגז כלי עבודה: פלאיירים, מברגים וכל ציוד שיידרש לתיקונים בים, כולל תיקוני מנוע.
- פנס חשמלי ידני אטום למים (לחירום).
- שקלים וברגים, סולמות וגלגלות נוספים בגדלים שונים.
- שקיות ניילון לאיסוף אשפה.
- צופר מובנה/ידני או משרוקיות.
- פותחני קופסאות, נייר טואלט לפי מספר החניכים.
- מטף כיבוי אש לעמדת בישול בחוף.
- חבלים ומיתרים רזרבה מכל הסוגים והגדלים.
- נזולים בחירום: חצי ליטר מים לכל אדם בשייטת. חל איסור לשימוש במים מינרליים; 60 ליטר סולר בג'ריקנים נפרדים ומסומנים (מחוץ למכלים); 50 ליטר בנזין בג'ריקנים נפרדים ומסומנים; שמן למנוע חיצוני; שמן מנוע; שמן גיר; מים מזוקקים (למצברים). בכל הנוגע לשימוש בחומרים מסוכנים יש לפעול לפי ההנחיות המופיעות בכרך א' - כללי, פרק 8, עמ' 28.
- מזון בחירום: מזון יבש לשהייה בים מעל 24 שעות (חלוקה לסירות).
- ארגז קירור למזון טרי.





**תדרוך הצוות, המפקדים ועורף החוף**

פרק זה אינו בא להחליף את ההנחיות המופיעות בכרך זה, חלק ב', פרק 2 עמ' 242-246, הנוגעות לתדרוך מפקדים והצוות לפני היציאה לים. תדרוך הצוות, המפקדים ועורף החוף לפני פעילות ים חריגה יבוצע כשבוע לפני היציאה לים (או במהלכו) בשני סבבים:

- א. **תדרוך מפקדים:** בנוכחות מרכז השבט, כל מפקדי הסירות, מפקד השייטת, מפקדי כ"ש נוספים, לרבות ספינות הליווי וסירות המנוע, ואחראי עורף החוף.
- ב. **תדרוך חניכים:** בנוכחות כל החניכים היוצאים להפלגה, מפקד ההפלגה ומפקדי הסירות.
- ג. **נקודות לתדרוך מפקדים:**

- מעבר מפורט על פקודת ההפלגה (ראו פרק 6, סעיף 2, עמ' 271), כולל עותק מעודכן בכל סירה.
- מעבר ועדכון של רשימות המפליגים בכל כלי השיט (עותק בכל כ"ש).
- פירוט כל בעיות הבריאות של החניכים, כפי שדווחו על-ידי ההורים בטופס הצהרת/אישור הורים.
- רענון הוראות הבטיחות בים לפי כרך זה בהדגשת שגרת ההפלגה: נוהלי שתייה ומניעת התייבשות, לבוש הולם והגנה מפני השמש/קור, איסור הוצאת חלקי גוף מהסירה, איסור ירידה למים/שחייה, תצפית יעילה ועוד לפי ההנחיות המופיעות בכרך זה, חלק ב', פרק 3, סעיף 1, עמ' 247.
- הגשת מזון בים (שימוש בסכינים, פתיחת קופסאות, איסור בישול וכד').
- רענון נוהלי הבריאות והגשת עזרה ראשונה (ראו פירוט בפרק 11, סעיף 10, עמ' 286).
- רענון מכשולי הניווט על הנתיב, לרבות טווחי מעבר.
- רענון נוהלי כניסה למעגנים ונחיתה לחוף (ראו בכרך זה, חלק ב', פרק 1, עמ' 239-241).
- רענון נוהלי צמצום מפרשים והרמת תוספים.
- רענון נוהלי הפלגה בשייטת: טווח ומהירות.
- רענון נוהלי האזנה ויצירת קשר: תדרי VHF ומספרי טלפון נייד.
- מעבר על טבלת הסימנים המוסכמים בים: גרירה, הפלגה וכד'.
- רענון נוהלי גרירה והיגררות, לרבות מרשם גרירה, היקשרות והינתקות.
- רענון נוהלי הפלגת לילה וגרירת לילה (מתוכננת/לא מתוכננת).
- אקולוגיה, איסוף זבל ושמירה על הניקיון בים ובחוף.
- רענון הנהלים של מקרים ותגובות במצבי חירום: אדם בים, הפלגה בערפל, התהפכות סירה, פינוי פצוע והפעלת ציוד פירוטכני (ראו בכרך זה, חלק ב', פרק 4, עמ' 252-255).
- רענון נוהלי מעבר בשטחי אש.
- דיווח כשירות: סיכום מבדק הכשירות לסירות ודיווח על תקלות משביתות, (ראו בכרך זה, חלק א', פרק 2, סעיף 10, עמ' 237).
- רענון הנחיות לשהייה בחוף: שמירה, עגינת סירות, בישול, ניקיון, היגינה אישית ושירותים, ראו חוזר מנכ"ל ס"ה/9 (ג) פברואר 2005.
- ניהול סיכונים בהפלגה: נת"בים ופתרונות. יש לבסס את ניהול הסיכונים על טבלת ניהול סיכונים, כפי שמופיעה בכרך ג' - **טיולים**, נספח 4, סעיף 13, עמ' 129.





ד.

## תדריך החובש

יש לוודא שלהפלגה מצטרף חובש מוסמך, רצוי עם ניסיון ימי/שהייה ממושכת בים. (ראו הנחיות בנושא בכרך ג' - טיולים, פרק 9, סעיף 2, עמ' 111), החובש חייב להיות בקיא ומאושר בשימוש ב"ערכת ההחייאה" הנמצאת בכ"ש ליווי. החובש יתודרך ויקבל לידיו ממפקד השיטת את הפרטים הבאים:

1. נתיב ההפלגה המתוכנן.
2. תחזית מזג אוויר מעודכנת.
3. לוחות זמנים לפי פקודת ההפלגה, לרבות: שעות ים, מאמץ, שעות שינה וזמני ארוחות מתוכננות.
4. פרטים ביחס לבריאות הצוותים: גיל, בנים-בנות, בעיות רפואיות לפי אישורי הורים, תרופות נדרשות (לחולי אסתמה, אלרגיות וכיו"ב) ובעיות בריאות נוספות.
5. פירוט דו"ח הנוזלים בשייטת, כולל נוזלים בחירום בכ"ש ליווי.
6. תכנון מפורט של בישול/הכנה של המזון בהפלגה, לרבות שיטת הבישול, פירוט המצרכים, הובלה של המצרכים הדורשים קירור (חלב, בשר) ואחסנת ירקות.
7. פירוט הכמות ומצב הציוד ע"ר בסירות ובכ"ש ליווי.
8. נוהל ביצוע תקשורת במצבי חירום לצורך קבלת סיוע מעורף החוף ו/או גורמי הצלה אחרים (חיל הים, משטרה, מגן דוד אדום וכו'), כולל קשר לבתי חולים לאורך נתיב ההפלגה והנחיות לצורך פינוי לחוף.
9. המש"ט יודא שהחובש עבר ובדק את תכולת התיק, בו נמצאת מערכת ההחייאה, וזוידא שהיא כשירה, תאריך התפוגה תקין, ותכולת התיק שלמה ותקינה. יש לוודא שהערכה בספינת הליווי נמצאת במקום נגיש וידוע למפקד השייטת ולחובש.
10. המש"ט יתייק בתיק הפעילות עותק של תעודת החובש ויודא את תוקפה כנדרש.
11. המש"ט יתדרך את החובש בנוהלי ההפלגה בים, לרבות שגרת כ"ש, ויצייד אותו בחגורת הצלה אישית לשימוש במהלך ההפלגה.
12. המש"ט יתדרך את החובש בנוהל מעבר בין כלי השיט במהלך ההפלגה.





## פרק 9: יום לפני הפעילות

### 1. בדיקת תחזית ים מעודכנת

תחזית ים מעודכנת תילקח יום לפני הפעילות, וכך כל בוקר לפני היציאה לים (אם הפעילות אורכת כמה ימים). התחזית תכלול את הגורמים הבאים:

- א. הכיוון והעוצמה של הרוח על-פי שעות היממה והעננות הצפויה.
  - ב. הכיוון והעוצמה הצפויים של הגלים.
  - ג. לחץ ברומטרי/מפה סינופטית.
  - ד. מערכות מזג אוויר/משטר רוחות יומי באזורנו.
  - ה. כמות המשקעים הצפויה.
  - ו. אזהרות מזג אוויר/סערות צפויות.
  - ז. טווח הראות בים.
- את הנתונים הנ"ל יש להמיר לטבלת בופור. במידת הצורך יש לערוך שינויים בתוכנית הפעילות, כדי שתתאים למצב הים. אין לצאת לפעילות, אם הים מעל דרגת בופור 4.

\* מקורות מומלצים לתחזית מזג האוויר:

- תחזית כללית: חיל הים, בית דגן, התחנה המטאורולוגית.
  - תחזית גלים: המכון לחקר ימים ואגמים.
  - תחזית הרוח: Windfinder או Windguru.
- את כל הנתונים מהאתרים הנ"ל יש לרכז בטופס דו"ח מטאורולוגיה (ראו בסוף כרך זה, נספח 1 עמ' 289). ולתייקו בפקודת ההפלגה (עותק בכל סירה). יש לעדכן את הטופס מדי יום לפני היציאה לים.

### 2. זיוד והעמסת כלי הרכב ועורף החוף

- העמסת כלי הרכב המלווה והעגלה תתבצע באחריותו של אחראי המפעל על-פי ההנחיות להלן. ולפי ההנחיות, המופיעות בכרך ד' - קיץ, פרק 4, סעיף 3 עמ' 168.
- א. חובה לשקול את הציוד לפני העמסתו על העגלה. אין להעמיס את העגלה מעבר למשקל המותר בחוק לפי רשיון הרכב והעגלה.
  - ב. יש להפריד את הובלת הגז והדלק בהובלה בחוף. עדיפות להובלת דלק בספינות, והובלת גז - ברכבים.
  - ג. בכלי הרכב או ברשותו של עורף החוף יימצא עותק מפקודת ההפלגה, לרבות חלקים מתיק הפעילות (ראו בפרק 6, סעיף 5, עמ' 273).
  - ד. יש לוודא הימצאות רשימה מעודכנת של מפליגים גם בעורף החוף לפי המפורט בפרק 6, סעיף 2 עמ' 271, אם עברו חניכים בין הסיירות, או עזבו את ההפלגה, או הוחלף מפקד של אחד מכלי השיט, חובה לעדכן גם את הרשימות הנמצאות בידי עורף החוף.
  - ה. התקנה ובדיקה של מכשיר הקשר והטלפונים ברכב.





**3. העמסת ספינות הליווי והאבטחה**

- א. בדיקה ומילוי נזולים אם יידרש, לפי המפורט בפרק 11, סעיף 9 ו-11, עמ' 286-287.
- ב. העמסת מזון טרי.
- ג. העמסת ארגז קירור + קרח.

**פרק 10: יום היציאה לפעילות**

**1. בדיקת הסירות**

- א. העמסה ובדיקה של הסירות תיעשה באחריות מפקדיהן.
- ב. לאחר גמר ההכנות יעבור מפקד השייטת ויוודא שהסירות מוכנות ליציאה לים על-פי ההנחיות המופיעות בפרק 8, סעיף 1, עמ' 274.
- ג. יש לוודא הימצאות תיק עזרה ראשונה בסירות, לרבות ערכת החייאה בתוקף (בספינות הליווי) ותרופות על-פי הצהרות הבריאות של החניכים (משאפי אסתמה, תרופות וכיו"ב).

**2. תדרוך מפקדים וצוות**

- תדרוך אחרון ייעשה על-ידי מפקד השייטת תוך התמקדות בדגשים הבאים:
- א. וידוא שבכל כ"ש יש עותקים מעודכנים של פקודת ההפלגה, לרבות עדכון רשימת המפליגים (עותקים יישארו גם בספינות הליווי ובעורף החוף).
- ב. תחזית מזג אוויר מעודכנת ושינויים נדרשים בתוכנית בהתאם לנתונים.
- ג. מקרים ותגובות על-פי מצב הים והסירות ו"שינויים של הרגע האחרון".
- ד. רענון נהלים לפי שיקול דעת מפקד השייטת.

**3. בדיקת קשר**

- א. בדיקת קשר בהשתתפות כל הגורמים הרשת הקשר - לרבות עורף החוף, כ"ש ליווי וכל כלי השיט - תיערך בטרם היציאה לים. יש לוודא שכל מכשירי הקשר טעונים, אטומים למים, מרושתים על אותו תדר ומאובטחים.
- ב. יש לרענן סימנים מוסכמים בים, אותות קריאה וטבלת דיווחי חובה, כפי שהם מופיעים בפקודת ההפלגה.
- ג. יש לדווח על היציאה לים לפי הטבלה הנ"ל לכל הגורמים הרלוונטיים.







## פרק 11: במהלך פעילות ים מחוץ לתחום הבית

### 1. נוהל הפלגה בשייטת

בהפלגה מחוץ לתחום הבית, חובה להקפיד על הפלגה כשהסירות מקובצות ב"שייטת" בה מוגדרים נוהלי שיט ברורים להעלאת הבטיחות ולמהירות התגובה במקרה חירום. חלק מההגדרות המופיעות להלן יוגדרו על-ידי מפקד השייטת ויודגשו בתדרכים ובפקודת ההפלגה:

- א. באחריות מפקד כ"ש השמירה על שגרת ההפלגה בכ"ש, לרבות סבב בטיחות, העברת משמרות, העברת דיווחים, סדר וניקיון ושמירת מקום כ"ש בשייטת כמפורט להלן.
- ב. ביום לא יעלה הטווח בין כ"ש בשייטת על 500 מ' ובלילה – 200 מ'. טווח המינימום: 15 מ' בין הסירות. טווח זה יישמר באחריות כל מפקדי כ"ש בכלל, ומפקד מוביל השייטת (מפקד הסירה הראשונה בשייטת) בפרט.
- ג. מפקד השייטת יגדיר את סדר ההפלגה בשייטת, לרבות הצורה והמבנה של נתיב ההפלגה: טור, יהלום או כל צורה אחרת, שתוגדר בתדריך ובפקודת ההפלגה.
- ד. כל מפקד כ"ש יעשה את מירב המאמצים כדי לשמור על מהירות, כיוון, צורה והטווח בין כ"ש בשייטת, וישתמש בכל האמצעים העומדים לרשותו על מנת לעשות כן: עוגן צף, שימוש מיטבי במפרשים, היגוי מתאים וכיו"ב.
- ה. כל שינוי בסדר ההפלגה, במהירות או בטווח בין הסירות מחייב אישור של מפקד השייטת.
  - ו. כל אירוע חריג (ראו פרק 11, סעיף 6, עמ' 285). מחייב עצירה מיידת של השייטת והמתנה לכ"ש, שבו התרחש האירוע. אין להמשיך את ההפלגה ולהשאיר מאחור כלי שיט.
  - ז. אם מסיבה כלשהי אבד הקשר עם ספינת הליווי, אין להמשיך לשוט על-פי פקודת ההפלגה; אלא יש לעצור ולשוט במעגלי המתנה תחת פיקודו של מפקד כ"ש המוביל את השייטת תוך ניסיון כל העת ליצור קשר עם כ"ש ליווי/עורף החוף.
  - ח. כל שינוי במערך המפרשים של כלי שיט ו/או הרמת תוספים מחייבים אישור של מפקד השייטת – למעט צמצום מסיבות של מזג אוויר, המתאפשר גם בעקבות החלטה של מפקד כ"ש (ראו חלק ב' של כרך זה, פרק 4, סעיף 1 עמ' 252).
  - ט. מפקד השייטת ומפקדי כ"ש יקפידו על שמירת הנתיב המתוכנן, כמופיע בפקודת ההפלגה. בכל מקרה אין להפליג מתחת לטווח של 300 מ' מקו שפל המים; אין להיכנס לשטחים סגורים או למעגנים ללא אישור מפקד השייטת; וכל העת יש לגלות ערנות למכשולי ניווט ולכ"ש אחרים בים לפי כללי הימאות הטובה. ברוח מזרחית לא יעלה טווח ההפלגה לחוף על 500 מ'.
  - י. משום סיבה אין להוריד אנשים למים במהלך ההפלגה. במידה ויש צורך לפנות איש צוות - הדבר יבוצע על-ידי סירת הליווי.
  - יא. סדר הכניסה למעגנים, הוא בדיוק כסדר ההפלגה בשייטת – אלא אם כן הוגדר אחרת על-ידי מפקד השייטת.





**שגרת הפלגה בסירות מחוץ לתחום הבית – מורחב**

מטרת חלק זה: להוסיף ולהדגיש סעיפים ביחס לשמירת שגרת הפלגה של כ"ש בים מחוץ לתחום הבית. הוא מתווסף לכתוב בחלק ב' של כרך זה, פרק 3 עמ' 247-251.

- א. בכל העת יש לבצע האזנה לרשת הקשר על-ידי איש צוות שימונה לתפקיד זה. אם הוחלט על שימוש ב-VHF, יש לוודא ברציפות האזנה לתדר המתאים, כפי שנקבע בפקודת ההפלגה.
- ב. כל העת יש לקיים תצפית יעילה, כמפורט בתקנות הבין-לאומיות של כ"ש למניעת התנגשות בים ובתקנון צופי-ים. במיוחד יש לשים לב לשאר כלי השיט בשייטת, סירות צוללים, מכשולי ניווט וכ"ש על הנתיב.
- ג. בכל שעה עגולה יש לבצע סבב בדיקות בסירה (להלן: סבב בטיחות), הכולל את המרכיבים הבאים:
  - ספירת כל אנשי הצוות בסירה: יש לוודא שכולם חגורים בחגורות ציפה.
  - מצב הבריאות של אנשי הצוות: לבוש מוגן משמש/קור, תפקוד, וכיו"ב (ראו פירוט בהמשך בפרק 11, סעיף 10, עמ' 286), וביצוע של סבב שתייה.
  - מצב התורן, הוונטות ועוגני הוונטות, כולל סיכות, שקלים סולמות, חבלים וכיו"ב.
  - מצב מערכת המפרשים והגלגלות.
  - כמות המים מתחת לפיולים (רצפה צפה) או הבידונים (יש לפתוח פקקים).
  - כמות מי השתייה והאוכל בסירה.
  - סדר וניקיון, כולל אבטוח של כל החלקים והציוד בסירה.
  - מצב מוכנות העוגן לזריקה: סידור, קשירה וכו'.
  - שלמות מערכת ההיגוי: ידית, גוף ההגה והצירים.
  - שלמות ומוכנות של מערכת הפירוטכניקה, לרבות יובש, אבטוח וזמינות למפקד הסירה.
  - שלמות ומצב אורות הניווט (בהפלגת לילה).
  - המקום (על-פי הזדהות בחוף, GPS), הטווח לחוף ובדיקת מכשולי הניווט הצפויים על הנתיב.
  - התפתחות מזג האוויר לפי הסימנים העדכניים בים: הכיוון והעוצמה של הרוח/הגלים/עננות.
- ד. במידת האפשר בסיום סבב הבדיקות מומלץ לרשום ביומן הסירה את הפרטים הבאים:
  - קורס/מהירות, מקום ושעה של כ"ש.
  - דו"ח תקלות ובעיות בריאות.
  - מצב הנוזלים והמזון.
  - כיוון ועוצמה של הרוח והגלים.
- ה. בספינת הליווי: אין לדומם את המנוע בים/בעגינה מחוץ לנמל. הדממת מנוע תבצע אך ורק במעגנים הבאים: מרינה הרצליה, מרינה אשדוד, תל-אביב, נמל יפו, מרינה אשקלון, חדרה וחיפה (קישון), נמל עכו, מעגן מכמורת.
- ו. בסירת הליווי: יש להקפיד על הימצאותם של לפחות 2 אנשי צוות (גם אם ניתן היתר לשיט בודד) ומכלי בניין מלאים בטרם ההתנתקות מספינת הליווי.





**3. החלפת פיקוד בים**

- ככלל לא יוחלף מפקד כ"ש ללא אישור מפקד השייטת. אם יש לבצע החלפה מסיבה בריאותית או אחרת, יש להעביר את הפיקוד לפי הנוהל הבא:
- א. הצגת המפקד העולה בפני הצוות, לפרט את סיבת ההחלפה ורישום ביומן הסירה (לוג בוק) את שעת ההחלפה.
  - ב. העברת פקודת ההפלגה למפקד הנכנס.
  - ג. סיכום סבב הבדיקות האחרון בסירה (ראו פרק 12, סעיף 1, עמ' 288) כולל דו"ח תקלות מעודכן.
  - ד. המשך נתיב ההפלגה המתוכנן על-פי המתוכנן בתדריך.
  - ה. דגשים למשמרת ים לפי הסדר המבוצע: גרירה, שייטת וכד'.
  - ו. מצבם הבריאותי של אנשי הצוות, כולל חריגים.
  - ז. מצב הנזלים וכמות המזון בסירה.
  - ח. תקלות או בעיות משמעת בכ"ש.

**4. החלפת משמרת ים**

- החלפת משמרת ים תתבצע תחת ניהולו ואחריותו של מפקד הסירה בכל פרק זמן קצוב, כפי שיוגדר על-ידיו. ההחלפה תתבצע בסמוך לסבב הבדיקות בסירה (ראו פרק 12, סעיף 1, עמ' 287), ובמהלכה יוחלפו התפקידים של אנשי הצוות השונים.
- כל בעל תפקיד יחליף עם מחליפו משמרת בצורה מסודרת כפי שמוגדר להלן:
- א. הגאי: רוח יחסית, קורס (נתיב ההפלגה), מקום וטווחים בשייטת, מצב מערכת ההיגוי.
  - ב. אנשי מפרשים: רוח יחסית, רוח אמיתית, מצב מערכת המפרשים.
  - ג. חרב: מצב החרב לפי הגדרות המפקד.
  - ד. צופה: כ"ש בים, כיוונים וטווחים בשייטת, מכשולי ניווט צפויים על הנתיב, מקום ואתרי הזדהות בחוף.
  - ה. מאזין לקשר: תדרים, כשירות מכשירי הקשר (אטימות, אבטוח וכיו"ב) זמני דיווח וטבלת דיווחי חובה.
  - ו. סירה יבשה ממים.
  - ז. סדר וניקיון יסודיים של הסירה במהלך העברת המשמרות (המשמרת היורדת מנקה את הסירה).



**נוהלי דיווח בים**

דיווחים בים מועברים בשגרה ובחירום כחלק בלתי נפרד משגרת ההפלגה. הדיווחים מועברים באמצעי הקשר השונים (VHF או טלפון נייד) ובאמצעות סימנים מוסכמים כמפורטים להלן:

**א. טבלת דיווחי חובה**

חובה לדווח את רשימת האירועים הנ"ל לגורמים המצוינים להלן ללא שיקול דעת המפקד.  
יש לדווח בערוצי הקשר המתאימים (טלפון/VHF) ולוודא קבלת משוב מהגורם המדווח.

אירוע/התראה	כ"ש בשייטת	מפקד השייטת	עורך החוף	מרכז ההנהגה	המזכירות הארצית של צופי-ים	נוספים
יציאה ממעגן וכניסה אליו	✓	✓	✓		✓	משטרה ימית/ חיל הים
תקלה משביתה בכ"ש	✓	✓	✓		✓	
אדם בים	✓	✓	✓			
פגיעה של איש צוות/פינוי רפואי	✓	✓	✓	✓	✓	הורי החניך
הפלגת לילה	✓	✓	✓		✓	
שינוי לרעה במזג האוויר	✓	✓	✓		✓	
אש/הצפה בכ"ש	✓	✓	✓		✓	
התהפכות כ"ש	✓	✓	✓		✓	
אירוע/התרעה בטחונות	✓	✓	✓	✓	✓	מוקד תנועת הצופים
גילוי" מכשול ניווט"	✓	✓				
מעבר בשטח אש	✓	✓	✓			
שינוי בתוכנית ההפלגה	✓	✓	✓		✓	





**ב. טבלת סימנים מוסכמים**

במסגרת ההפלגה בים, בשגרה ובחירום, מתעורר מעת לעת הצורך לתקשר בין כלי השיט ללא שימוש במכשירי הקשר. טבלה זו אינה באה להחליף את טבלת הסימנים המוסכמים במסגרת התקנות הבין-לאומיות למניעת התנגשויות בים ואת הוראות הבטיחות של צופי-ים בשגרה, והיא נתונה לשינוי על-פי שיקול דעת מפקד השייטת. עותק מטבלה זו יתויק בפקודת ההפלגה.

הגורם	הסימן	הפירוש
כל כ"ש בשייטת	הורדה/העלאה של מפרש חלוץ/דגל	גש אלי מיד לסיוע.
כל כ"ש בשייטת	איתות בראי	גש אלי מיד לסיוע.
כל כ"ש בשייטת	נפנוף בחגורת הציפה בחרטום	גש אלי מיד לסיוע. איש צוות אינו חש בטוב וזקוק לסיוע חובש/תיק ע"ר/פינוי.
כ"ש ליווי	צפצוף ארוך	עצור/הורד את מהירות ההפלגה מיד.
כ"ש ליווי	סדרת צפצופים קצרים	כל כלי השיט בשייטת ייגשו אלי מיד למעגלי המתנה (כנוס).
כל כ"ש בשייטת	שריקה במשרוקית	אדם בים
כל כ"ש בשייטת	נצנוץ בפנס	אנא, עצור את ההפלגה/גרירה מיד.
כל כ"ש בשייטת	הורדת המפרש הראשי	מתבצע עכשיו צמצום מפרשים; כל השייטת עוצרת, מבצעת וממתינה.
כל כ"ש בשייטת	הורדת מפרשים	נכנסים עכשיו למעגן/גרירה: יש לעצור את השייטת ולבצע הכנות לגרירה/כניסה למעגן.
כל כ"ש בשייטת	הדלקת לפיד/רקטה	מצב חירום בכ"ש.
כל כ"ש בשייטת	שינוי כיוון פתאומי של כ"ש במהלך הפלגה בשייטת	תקלה/אירוע חריג בכ"ש כל השייטת חייבת להאט/לעצור ולהמתין לגמר הטיפול בתקלה.





6. דו"ח אירוע חריג/תאונה

- א. "אירועים חריגים" יוגדרו כאירועים, בהם התרחשה פגיעה בגוף או בנפש של חניך/מדריך/איש צוות בוגר; ו/או נזקים לכלי שיט כתוצאה מתאונה. לפרטים נוספים יש לעיין בהוראות מינהל הספנות, תקנות הנמלים (בטיחות השיט) תחת הסעיף "תאונות ימיות". מפקד השייטת או המזכירות הארצית רשאים להגדיר כ"חריגים" אירועים נוספים, אשר התרחשו במהלך ההפלגה, ולחייב הוצאת דו"ח בהתאם.
- ב. בהמשך לטבלת דיווחי החובה (ראו סעיף 5 הקודם, עמ' 284) חלה חובת דיווח מפורט על אירועים חריגים בים. כל אירוע חריג ידווח בעל-פה ברשת הקשר בזמן אמת לכל הגורמים הרלוונטיים (ראו הטבלה הנ"ל), ובכתב - בסיום ההפלגה.
- ג. נוהל דיווח מפורט ניתן בכרך ג' - טיולים, נספח 15. עותק מנוהל זה יימצא בתיק הפעילות, שיוכן לקראת היציאה לים.

7. נוהל מעבר בשטחי אש

- א. הוראה זו חלה על כל השטחים הסגורים, כמפורט בצו-100 המעודכן והחתום על-ידי מפקד חיל הים - לרבות שטחי אש, שטחים סגורים, פתחי נמלים ושוברי גלים, גשר חדרה וכיו"ב.
- ב. כמפורט בפרק 6, יחזיק כל כלי שיט בשייטת בפקודת ההפלגה את מפת האזורים הסגורים ושטחי האש בים, לרבות קואורדינטות, נקודות התמצאות בחוף וטווח מעבר.
- ג. עם ההתקרבות לקו המעבר אל תוך שטח האש יעצור מפקד השייטת מיד את כלי השיט מחוץ לשטח, וימתין לאישור מעבר בנקודת ההמתנה, כפי שתודרך מראש.
- ד. מפקד כ"ש (סירה/ספינה וכיו"ב), שלא קיבל מידע כלשהו לגבי אישור מעבר אל תוך שטח האש, יתייחס אל המצב כאילו לא קיבל אישור מעבר, וימתין להנחיות נוספות בנקודת ההמתנה הנ"ל.
- ה. חלה חובה על מפקד השייטת לקבל אישור מעבר מחיל הים טרם המעבר - בנוסף לתיאום המוקדם שערך בחוף - ובסמוך לזמן ולמקום של המעבר.
- ו. מפקד השייטת יודא עם תחנת החוף של חיל הים את מקום השייטת, ויאמת את המידע הנ"ל עם המידע הנמצא ברשותו: מפה ימית, GPS, מכ"ם וכד'.
- ז. מפקד השייטת יודא קבלת אישור מעבר מפורש מתחנת החוף, כולל הטווח לחוף, ויאשר למפקדי כלי השיט בשייטת לשנות את נתיב ההפלגה באמצעות הודעה ברשת הקשר.
- ח. יש לעבור את שטח האש במהירות וביעילות על מנת למנוע עיכובים/אי-הבנות וטעויות ניווט. אם השייטת מאיטה מתחת לחמישה קשרים, יש להיערך ולבצע גרירה.
- ט. במהלך החציה של שטח האש יש לוודא ברציפות את מקום "על הנתיב" כמתוכנן בעזרת עזרי הניווט: מצפן, מפות, אמצעי הזדהות בחוף, מכ"ם, GPS וכד'.
- י. עם גמר החציה של שטח האש יועבר על-ידי מפקד השייטת דיווח לחיל הים, לכל כ"ש בשייטת ולעורף החוף.

8. נוהל מעבר מכשולי ניווט

- א. כמפורט בפרק 6, יופיעו בפקודת ההפלגה שרטוט וטבלה של כל מכשולי הניווט המתוכננים על הנתיב, הטווח שלהם לחוף, מקומם ונתוני ההזדהות על החוף לאיתורם מכלי השיט.
- ב. עם מינוי צופה ובכל החלפת משמרות יודא מפקד כלי השיט העברה מסודרת בין אנשי הצוות של רשימת מכשולי הניווט הצפויים, וקיום תצפית יעילה למניעת התנגשות לכל אורך ההפלגה.





- ג. עם "גילוי" מכשול ניווט על-ידי הצופה ידווח הדבר מיד למפקד כ"ש ולאנשי הצוות, ותוגבר הערנות בכ"ש. כ"ש חייב להעביר דיווח גם לכ"ש אחרים בשייטת על מנת להתריע בפניהם על מכשול הניווט.
- ד. אין לחלוף סמוך למכשול הניווט. באין הגדרה אחרת יודא מפקד כ"ש טווח מעבר מינימלי של 250 מ' בינו ובין מכשול הניווט.
- ה. עם סיום מעבר המכשול מומלץ לרשום ביומן הספינה את שעת המעבר, הכיוון והטווח שלו.
- ו. גילוי של סירת צוללנים (דגל A, עוגנת) מחייב נוהל מעבר מכשול ניווט ושינוי הנתיב בהתאם לכך.

## 9. מניעת התייבשות ונוקי שמש

- א. כל מפקד סירה יהיה בקי בנוהלי מניעת התייבשות ונוקי קרינת השמש הם יתודרכו לפני היציאה לים על-ידי מפקד השייטת והחובש המתלווה להפלגה.
- ב. אין לשתות במהלך השיט מים מינרליים מחשש לאיבוד מלחים.
- ג. יש להקפיד על כמות המים הנדרשת בכל כלי השיט (לא מים מינרליים): מינימום 2 ליטרים לאדם בג'ריקנים נקיים, אטומים, מסומנים ("לשתייה בלבד") ומאובטחים לגוף כ"ש.
- ד. מומלץ לשתות מכוסות – ולא ישירות מפיית הג'ריקן – וכך לשלוט על כמות המים ששותה כל איש צוות; ו/או לחייב כל חניך בבקבוק אישי.
- ה. אין לשתות כמות מים גדולה בבת-אחת מחשש להרעלת מים. יש לשתות כמויות קטנות בפרקי זמן קצרים – לדוגמה: כוס מים כל חצי שעה.
- ו. מפקד השייטת יגדיר כמות חירום של מים (לא מים מינרליים) בכל כ"ש, ובפרט בספינות הליווי: מינימום חצי ליטר לאדם בשייטת.
- ז. כ"ש, שמימיו אזלו, ידווח על כך מיד למפקד השייטת.
- ח. אם יש חשש להתייבשות איש צוות לפי סימנים מקדימים, יש לדווח מיד למפקד השייטת ולחובש.
- ט. איש צוות בכ"ש, המתקשה לעשות את צרכיו, יפונה מיד לטיפול בכ"ש ליווי על-ידי החובש.
- י. לכל אורך ההפלגה, משעת הזריחה עד השקיעה, יחבשו כל אנשי הצוות כובע.
- יא. חובה להתמרח בקרם הגנה מקרינת השמש באזורים רגישים: אף, שפתיים.
- יב. אין להפליג כשחלקי גוף חשופים. גופיות, מכנסיים קצרים ובגדי ים אסורים בתכלית האיסור מחשש לנוקי קרינת השמש.
- יג. לכל אורך ההפלגה מומלץ ללבוש בגדים ארוכים בעלי מקדם הגנה מפני השמש, וחובה לנעול נעלי הפלגה. אין להפליג יחפים!

## 10. טיפול בבעיות בריאות/הגשת עזרה ראשונה

- א. מפקד כ"ש, מפקד השייטת והחובש יהיו בקיאים במצב הבריאות של אנשי הצוות, כולל צריכת תרופות, רגישות לתרופות, בעיות בריאות (אסתמה, אפילפסיה, אלרגיות וכיו"ב).
- ב. בכל העברת משמרת ו/או סבב בטיחות יבדוק מפקד כ"ש את אנשי הצוות אישית, וידווח למפקד השייטת על כל שינוי לרעה במצבם הבריאותי.
- ג. כל פרק זמן קצוב, שיוגדר על-ידי מפקד השייטת, יבצע החובש המתלווה לשייטת מעבר בין כ"ש בשייטת. במהלכו יעבור בין כלי השיט על-גבי סירת הליווי ויבדוק את מצב החניכים.
- ד. אם התעורר צורך, יזנק החובש מיד לכל כ"ש בשייטת בעזרת סירת הליווי ויבדוק/יטפל בחולה/פצוע בכל הכלים העומדים לרשותו.





ה. לפי שיקול דעתו של החובש – ובאישור מפקד השיטת – יש לפנות את החולה/הפצוע לכ"ש הליווי או לחוף; ומשם יועבר בכלי רכב מתאים (רכב פינוי/אמבולנס) למרפאה הקרובה.

### 11. הכנה והגשה של מזון בים

- א. לכל אורך ההפלגה חל אסור להבעיר אש/לבשל בסירות – למעט בספינות הליווי, בהן קיימים מתקנים ייעודיים ומאושרים לבישול מזון.
- ב. אין לפתוח קופסות שימורים בסכין, אלא יש להצטייד בפותחנים מתאימים, בלבד.
- ג. במהלך ההפלגה יש לשמור את המזון בצל (עדיפות לתאי חרטום/ירכתיים) או בצידנית.
- ד. חל איסור לאכול מזון, שיש חשש כלשהו שהוא מקולקל (גבינות, בשר וכד').
- ה. אין להוציא להפלגה מצרכי מזון שפג תוקפם.
- ו. הגשת המזון בכ"ש תבצע לפי לוחות זמנים קבועים ובהשתתפות כל אנשי הצוות ללא יוצא מהכלל (יש להעיר משמרת לא פעילה).
- ז. אין אישור לצום בים מחשש להתייבשות ופגיעה בכליות (בעיקר למי שחולה במחלת ים).
- ח. יש להמעיט חיתוך/שימוש בסכין במהלך השיט מחשש לפציעה של אנשי הצוות.
- ט. חובה להצטייד בכלים חד-פעמיים אקולוגיים (לא מפלסטיק) על מנת לשפר את תנאי ההיגיינה בסירה ולהימנע מרחיצת כלים, או בכלים חד-פעמיים עם תנאים לשטיפה כנדרש.

### 12. אשפה ואקולוגיה

- א. בתדרוכים המקדימים יגדיר מפקד השיטת הנחיות וכללים לשמירה על ניקיון הים והחוף במהלך הפעילות.
- ב. אין להשליך לים אשפה מכל סוג; אלא יש לאסוף את האשפה במכלים/שקיות ולפנותה בחוף לפחי זבל מתאימים.
- ג. אין לשפוך לים דלקים/שמן, מים שחורים או סבון שטיפת כלים.
- ד. אין לזרוק לים שאריות מפרשים, בדים, צמיגים או חלקי סירה אחרים.

### 13. הנחיות לשהייה בחוף

- יש לנהוג לפי ההנחיות הנוגעות לכניסה למים וחניון לילה בפרק ג' – **טיולים** פרק 11, סעיף 5, עמ' 114; ופרק 14, עמ' 119. להלן דגשים הנוגעים לפעילות צופי-ים בהפלגה מחוץ לתחום הבית:
- א. עם הגעת החניכים למקום הלינה על מפקד השיטת לבצע תדרוך חניכים מפורט, הכולל התמצאות בשטח (לרבות אזורים אסורים), התנהגות במצבי חירום (שריפה/פציעה, פח"ע וכד') וכללי שמירה על הניקיון והסדר.
  - ב. יש לבצע שמירה רצופה על הסירות, לרבות בדיקת עגינה ומרחק מרציפים/חוף; ומינוי כיתת כוננות בפיקוד אחד מצוות הבוגרים להקפצה במקרה של גרירה/התנתקות עוגן/חבלי קשירה. כיתת השמירה תצויד בפנסים ומכשירי קשר. במעגנים מוסדרים/מרינות – לפי שיקול דעת מפקד השיטת.
  - ג. מומלץ להשאיר במקום הלינה תאורת חירום דולקת ברציפות.
  - ד. יש לוודא דלתות מילוט שאינן נעולות במקרה חירום.
  - ה. יש למנות כיתת שמירה למהלך הלילה ולהנחותה לבצע סיור היקפי באזור הציוד, הבישול, השערים וכיו"ב.







1. יש להקפיד לנהוג לפי הוראות ההפעלה של ציוד הבישול, הטיגון והשימוש בבלוני גז כפי שהן מופיעות בכרך א' - כללי, פרק 7, עמ' 27-28. יש להרחיק את אזור הבישול ממקום הלינה והשהייה של החניכים, ולסמנו בעזרת סס"ל.
2. חובה לשמור על ניקיון רצוף של השירותים והמקלחות, לרבות רמת היגיינה נאותה לכל אורך השהייה במקום הלינה.
3. יש להקצות אזור נפרד, סגור ומבודד לפינוי זבל.
4. יש להקצות אזור מואר לשטיפות כלי האוכל, ולציידו בסבון וכלי ניקוי.
5. אין לאכסן דלק או גז באזור הלינה של החניכים.
6. יש לוודא הימצאות של אמצעי כיבוי אש תקינים במקום הלינה.
7. יש לשמור על השקט, ולא להפריע את מנוחת השכנים.
8. אם דורש זאת אישור הטיול, יש להציב מאבטחים בפתחים ובאזור השהייה של החניכים.

## פרק 12: בסיום הפעילות

1. "חיסול" הסירות ומסדר כשירות מסכם
  - א. חיסול הסירות ייערך על-פי הנוהל המופיע בחלק ב' של כרך זה, פרק 3, סעיף 10, עמ' 251.
  - ב. בסיום ההפלגה יש לערוך רישום של מסדר כשירות, המרכז את כל התקלות בכלי השיט ולהעביר את הדו"ח המסכם למרכז השבט.
  - ג. אובדן/חוסרים בציוד פירוטכני או בערכת ההחייאה ידווחו למרכז ולראש השבט.
2. תחקיר מפקדים וצוות
  - א. מיד בסיום ההפלגה ייערך תחקיר ראשוני בדרג מפקדי כ"ש וחניכים.
  - ב. תחקיר שני ייערך בנוכחות מפקדי כ"ש, מפקד השיט ומרכז השבט.
  - ג. מסקנות התחקיר יימסרו למזכירות הארצית של צופי -ים בדו"ח מסכם של הפעילות אשר מופיע בחלק ב' של כרך זה, פרק 8, סעיף 7 עמ' 264.
  - ד. במידת הצורך יוגשו גם דו"חות אירוע בטיחות על-פי המנחה המופיע בחלק ב' של כרך זה, פרק 8, סעיף 8, עמ' 265-267.





# נספח 1: טופס מילוי תחזית מטאורולוגית + סולם בופור



טלפון	שם התחנה
03-6064704/5	חיל הים
03-9682121	בית דגן
04-8699016	4XO
03-9681407	4XT
04-8518376	תצפית חיפה
08-8517291	תצפית אשדוד

דוח מטאורולוגי לתאריך \_\_\_\_\_  
עד השעה \_\_\_\_\_

אזור יבשה	אזור ים
-----------	---------

### פרמטרים לבדיקה

		מצב הים בופור מספר
	המהירות בקשרים	רוחות
		עננות
		ראות
		גובה הגלים
		הערות

### תחזית ל- 12 השעות הבאות

### פרטי החזאי התורן

שם משפחה	שם פרטי	שם התחנה
----------	---------	----------

### פרטי המקבל

שם משפחה	שם פרטי	התחזית התקבלה בשעה	חתימה
----------	---------	--------------------	-------

יועבר לתיק בגמר פעילות

אנא הקפד על מילוי כל הפרטים בטופס

אצלנו בתנועת הצופים הפעילות היא בטוחה





## טבלת בופור

מס' בופור	תיאור הרוח	מחזוריות בקטרים	סימנים ביבשה	סימנים בים
0	שקט CALM	פחות מ-1	שקט, עשן עולה במאונך	הים חלק כמו ראי
1	נשיבה קלה LIGHT AIR	3-1	העשן מראה כיוון הרוח, אך השבשבת לא נעה	הים שקט, גלים דמויי קשקשים בלי גורי קצף
2	רוח חדישה LIGHT BREEZE	6-4	הרוח מורגשת בגנים, מניקה עלי עצים ושבשבת	הים שקט, גלים דמויי זמזומי מורגשים יותר, ואינם נשברים
3	רוח קלה GENTLE BREEZE	10-7	עלים ובריס רכים נעים בתנועה מתמדת, דול על נמתח	הים נח, גלים גדולים קצת יותר, בעלי צורה זנוגית, ייתכן שייראו בבורים מרדדים
4	רוח מוטנה MODERATE BREEZE	16-11	מעלה אבק ומסיות נייר מניעה ענפים רכים	הים גלי, גלים ארוכים יותר, ברבורים לבנים מופיעים בתכיפות גדולה יותר
5	רוח ערה FRESH BREEZE	21-17	עצים רכים מתנועעים	הים גלי, גלים בינוניים, שניכרת בהם הצורה המאורכת, סיכויים לקצף, בבורים רבים
6	רוח עזה STRONG BREEZE	27-22	ענפים גדולים בתנועה! נשמעת שריקה בחוטי הטלפון, קשה להשתמש במטרייה	הים רוחש, גלים גדולים מתחילים להופיע, הקצף הלבן נראה בכל מקום, ייתכן קצף באוויר
7	רוח סוערת NEAR GALE	33-28	עצים שלמים בתנועה, הליכה מול הרוח אינה נוחה	הים סוער, קצף של גלים נשברים נעים באוויר, מתערבל ונישא בכיוון הרוח
8	סער GALE	40-34	ענפי עצים נשברים, הרוח מעכבת את ההליכה	הים נועש בגלים נבהים וארוכים יותר, קצף נסחף ומתערבל בקווים ברוכים בכיוון הרוח
9	סער עז STRONG GALE	47-41	נזקים קלים לבניינים, מעשנות ורעפים נעקרים	הים זועף, גלים נבהים ונשברים, אשר מדרהם נטרפים ברוח, הקצף מתחיל להפריע לראות
10	סער קשה STORM	55-48	עוקר עצים, גורם נזקים ניכרים לבניינים	הים טרוף, גלים נבהים מאוד עם גורים נשברים. הקצף הנוצר נסחף עם הרוח, מני הים מקבלים אופי לבן, הים מתערבל ודוחה
11	סופה VIOLENT STORM	63-56	נדירה מאוד, גורמת נזקים ניכרים לבניינים	גלים נבהים במיוחד, שאניות בינוניות ייעלמו מאחוריהם, הים מכוסה לגמרי בקצף לבן
12	הוריקן HURRICANE	למעלה מ-64	45 (-)	המונה לאורך כיוון הרוח, ראות קשה האוויר מלא קצף, הים לבן והראות קשה

טבלת בופור בצורתה הנוכחית היא תוצאה של התפתחות ארוכה; מטרתה הראשונית ליצור שפה משותפת ואחידה להגדרת מצב הים כפי יורדי הים, ולכן היא תוארה כ"תמונה" המראה את מצב הים ביחס למספר נתון. במשך הזמן מצאו גם את עצמת הרוח האופיינית למצב הים הנתון, עם התפתחות המחקר האוקונומי הגדיר את גובה הגלים הממוצע ואת הגובה המקסימלי ביחס לאותו מצב של ים רוח. טבלה זו מדויקת, רק כאשר הינע הים למלוא ההתפתחות (Full Developed sea F.D.S), לכן כאשר אין הים יכול להגיע למצב זה, אין טבלת בופור מדויקת, אולם תמיד ניתן ע"י קביעת מספר בלבד לבטא את התמונה הנראית לצופה.

1/3 h - הגל האופייני - הוא ממוצע הגבהים של שליש הגלים הנבהים ביותר.

1/10 h - הגל הנבוה - הוא ממוצע הגבהים של עשירית הגלים הנבהים ביותר.





**טלפונים חשובים להפלגה ארוכה בסוכות:**

- |                            |  |
|----------------------------|--|
| <u>טלפונים מפקדי סירות</u> | * חיל הים חיפה (משא אולגה) - 04-8693781/0          |
| שחף-                       | * מש"ז ב"ח - 04-8693090                            |
| ונציה-                     | * תחזית חיל הים - 6064705                          |
| רשף-                       | * נמל חדרה - 04-6244200                            |
| עצמון-                     | * תחנת מטרו בית דגן - 03-9668855                   |
| סלוניקי-                   | * אוטובוס חדרה - 04-6334011                        |
|                            | * מודיעין אגד - 03-9648888                         |
|                            | * אגד תיור ונופש- איתן - 052-2522977               |
|                            | * בית פיליפס - 03-6303672                          |
|                            | * מרכז הנהגת תל אביב-יפו - 054-2440900             |
|                            | * רכז מפעלים הנהגת תל-אביב יפו - 054-2440903       |
|                            | * מזכיר צופי-ים - 09-7431317 0542440150 03-5449813 |
|                            | * מרכז שבטי צופי-ים - 054-2440146                  |
|                            | * החברה להגנת הטבע - 03-6811153                    |
|                            | * משטרת מרינה תל-אביב- 03-5272596                  |
|                            | * צוות ביטחון- 03-6708888 054-6764204              |
|                            | * עורף חוף- יוסי גל 050-5324111                    |
|                            | * עורף חוף משה זינגר - 057-8189353                 |
|                            | * מבצ' פיקוד צפון- 6799253 6799169                 |
|                            | * פיקוד עורף צפון (חמ"ל) - 6512353/4 6512203       |

**צוות עכו**

מרכז השבט - 0542-2440148

**צוות יפו**

מרכז השבט - 0542-2440933

**צוות חיפה**

מרכז השבט - 0542-2440979

**צוות תל-אביב**

מרכז השבט - 0542-2440934

**צוות הרצליה**

מרכז השבט - 0542-2440790

תחנות מוניות:

חדרה: 04-6322235

תל-אביב: 03-6888866

נתניה: 09-8826666

חיפה: 04-8557544

שיטור ימי חיפה:

04-8533193

04-8686437

חדר מצב:

02-6223360

חדרה הסעות:

04-6334011

איש קשר מועדון ימי חדרה - 052-3391743

טלפונים חירום מגן דוד אדום ומשטרה:

\* חדרה בית חולים - 6304271

\* ת"א מד"א - 546011

\* ת"א משטרה - 56444

\* ת"א בית חולים - 9377011

\* חיפה מד"א - 8512233

\* חיפה משטרה - 8354444

\* חיפה בית חולים - 8543111

\* עכו משטרה - 9876808

\* נהריה בית חולים - 9850505





### נספח 3: טופס בקשה לפעילות ים מחוץ לתחום הבית (פי"ח)



#### בקשה לאישור פעילות ים חריגה

מס' משתתפים		שכבת גיל						שבט		הנהגה			
		יב'	יא'	י'	ט'	ח'	ז'	ו'	ה'				
מקום לינה		תיאור הפעילות		מקום / מסלול ההפלגה				תאריך		יום			
שם אחראי הבטיחות (המ"שט) וטלפון						שם רכז השבט וטלפון							
<p>חתימת מרכז השבט</p> <p>_____</p> <p>תאריך: _____</p>						<p>הנני מצהיר שקראתי את חוזר מנכ"ל משרד החינוך ואני מודע לכל הכללים וההנחיות שכתובים בחוזר. סב / 6 (ב) התשס"ב</p>							
<p>חתימת אחראי הבטיחות (המ"שט)</p> <p>_____</p> <p>תאריך: _____</p>						<p>הגדרה: פעילות ימית חריגה הינה כל פעילות מחוץ לתחום בית.</p>							
<p>הנני מצהיר כי ראש השבט קיבל ואישר את כל פרטי הפעילות כן / לא</p> <p>בטל: _____</p>						<p>במהלך כל הפעילות יתקיים עורף חוף באחריות: } עם סיום הפעילות אדווח למזכירות צופי ים ולעורך החוף. ידועים לי מספרי טלפון במקרה חירום של הרשויות באיזור הפעילות. (חיל הים, משטרת חופים). האם הוצא אישור בטחוני: (במידה וכן יש לצרף העתק) כן / לא</p>							
נושאי נשק		מס' חובשים		מס' סירות אבטחה		דגם הסירות		מס' סירות					
הערות רכז מפעלים צופי ים						אישור רכז מפעלים צופי ים							
<p>_____</p> <p>_____</p> <p>_____</p>						<table border="1"> <tr> <td>אשר</td> <td>לא אשר</td> </tr> </table> <p>חתימת המאשר: _____</p>						אשר	לא אשר
אשר	לא אשר												
הערות מזכיר צופי ים						אישור מזכיר ארצי צופי ים							
<p>_____</p> <p>_____</p> <p>_____</p>						<table border="1"> <tr> <td>אשר</td> <td>לא אשר</td> </tr> </table> <p>חתימת המאשר: _____</p>						אשר	לא אשר
אשר	לא אשר												
03-9681407 4XT		03-6064704/5 מטרו חיל הים		03-9682121 בית דגן		04-8518376 תצפית חיפה		04-8699016 4XO		<ul style="list-style-type: none"> <li>יש למלא את האישור במלואו ולהעבירו עד 7 ימים לפני מועד הפעילות למזכירות צופי ים.</li> <li>אישור ללא כל הפרטים אשר יגיע למזכירות צופי ים באחור - לא יאושר!!</li> </ul>			
08-8517291 תצפית אשדוד													

אוגדן בטיחות - תנועת הצופים







## נספח 4: צו 100 + רשימת קואורדינטות

-בלמ"ס -  
-1-

צבא הגנה לישראל  
חיל הים  
ד.צ. 01068  
סימננו: ה.ד. 190  
טלפון: 03-6064063  
תאריך: 10 במאי 2009

### הנדון: צו סגירת שטחים בים (מס' 100) (02), תשס"ט - 2009

1. בתוקף סמכויותיו ועל פי תקנות 4 (6), 6 (2) ו- 125 לתקנות ההגנה (שעת חירום), 1945 ושאר סמכויותיו ע"פ התקנות האמורות, הורה מפקד חיל הים על סגירת שטחים בים ופרסום צו סגירת שטחים בים (מס' 100) (02), תשס"ט-2009.
2. **מצ"ב צו 100 החדש.**
3. בצו נקבעו שטחים סגורים לאורך חופי המדינה.
4. להלן השינויים העיקריים שהוכנסו בצו זה:
  - א. הוספת שטח בטחוני סגור במפרץ אילת בגבול הימי בין מדינת ישראל לירדן ומתן היתר כניסה לצורך מעבר, לכלי שיט בהתאם לנוהלי השיט הקיימים בין ישראל וירדן.
  - ב. הוספת היתר כניסה לחברת החשמל בשטח אש 82 (הסדרת המצב הקיים כיום בפועל).
5. עדכונכם.
6. אנא ידעו גורמים רלוונטיים על הצו.
7. צו זה מבטל כל צו 100 קודם.
8. בברכה.

מיכל נודל רס"ן  
ראש מדור אימונים חיל הים

-בלמ"ס -





## צו סגירת שטחים בים (מס' 100) (02), תשס"ט - 2009

1. סגירת שטחים - בתוקף סמכותי על-פי תקנה (6)4, (2)6 ו-125 לתקנות ההגנה (שעת חירום), 1945 ובהיותי המפקד הצבאי של הנמלים ומימי החופין הנני מכריז כי:
 

שטחי ים שגבולותיהם מותווים בקו שחור ובצבעים שונים בהתאם למקרא על גבי המפה המצורפת לצו זה כשהיא חתומה על ידי ומהווה חלק בלתי נפרד ממנו (להלן - המפה) והמסומנים על גבי המפה כשטחים:

69 א', 69 ב', 69 ג', 601, 603, 602, 602 א', 602 ב', 30, 24, 82, 608, 608 א', 609, 610, 605 (נמל קצא"א 2 אילת), 615, 611, 611 א' וכן השטחים המסומנים על גבי המפה בצבע כחול ובצבע חום כ"שטח בטחוני סגור תמידית" בנמל חיפה, מעגן חדרה, נמל צבאי אילת, נמל אזרחי אילת ונמל אשדוד, יהיו שטחים סגורים.
2. איסור כניסה - לא יכנס אדם לשטח סגור, לא ישהה בו, לא יחצה אותו, לא ישיט כלי שיט אל או מחוצה לו, אלא בהתאם להוראות צו זה, או בהתאם להיתר שהוצא על פיו.
3. היתרי כניסה ושהייה בשטחים סגורים - הריני מתיר כניסה ושהייה בשטחים סגורים כמפורט להלן, ומסמיך את המנויים להלן ליתן היתרים כאמור בהתאם לתנאים הבאים:
  - א. לגבי שטחי האימון באש והשטחים הביטחוניים: 601, 603, 602, 30, 24, 82, 609, 608 א' ו- 611 -
 

ההיתרים יינתנו ע"י ראש מדור אימונים במפקדת חיל הים, אשר יורה ליחידות, להן מוקצים השטחים הסגורים הנ"ל, לאחר תאום עמן, שלא יבוצע בשטחים הנ"ל ירי במועד או במועדים בהם ההיתרים יהיו בתוקף. כניסה לשטח הסגור בהתאם להיתר תהיה מותנית בקבלת אישור מאת קציני המבצעים של היחידות הנ"ל בסמוך לכניסה לשטחים הסגורים.
  - ב. לשטח הסגור 605 (נמל קצא"א 2 אילת) רשאים להיכנס בכל שעות היממה רק כלי שיט ו/או אדם השייכים למתקן קצא"א או הפועלים מטעמו, וזאת באישור מוקדם של מנהל המתקן. לשטח הסגור מעגן







- חדרה רשאים להיכנס בכל שעות היממה רק כלי שייט המיועדים לתת שירותים לנמל, וזאת באישור מוקדם של מנהל המתקן.
- ג. לשטח הסגור בנמל אילת (גבול ישראל-ירדן) רשאים להיכנס ולצאת כלי שיט לצורך מעבר בין נמלי ישראל וירדן בשעות היום בלבד, וזאת בכפוף לנהלים לעניין כניסת כלי שיט למימי ישראל ולעניין יציאת כלי שיט ממימי ישראל.
- ד. לשטח הסגור 610 רשאים להיכנס בכל שעות היממה כלי השייט הבאים, בכפוף לתנאים הבאים:
- 1) כלי שיט השייכים למתקן קצא"א או הפועלים מטעמו, וזאת באישור מוקדם של מנהל המתקן.
- 2) סירות דיג רשאיות להיכנס לנתיב בדרומו של שטח סגור 610 (הנתיב המסומן בקואורדינאטות ובמפה המצורפים לצו זה), לצורך מעבר אל מחוץ לשטח הסגור.
- ה. מנהל המתקן הגובל בשטח אש 603 רשאי להתיר לכל כ"ש ו/או אדם המבקש להיכנס לשטח בקשר לעבודות במתקן, להיכנס אליו בכל שעות היממה.
- ו. לשטח אש 82 רשאים להיכנס בכל שעות היממה כלי שיט של חברת החשמל, וזאת באישור מוקדם של חיל האוויר.
- ז. בשטחים הביטחוניים הסגורים תמידית בנמל חיפה ובנמל אשדוד – לחלקים המסומנים בצבע חום במפה והמוגדרים בקואורדינאטות המצורפות לצו זה, רשאים להיכנס בכל שעות היממה רק כלי שייט הפועלים מטעם נמלי חיפה ואשדוד בהתאמה, ואוניות סוחר אשר מתחייבת כניסתן לשטח לצורך תמרון- מותנה בתיאום עם חיל הים (באמצעות המרכז הטכנו-לוגיסטי בבסיס המתאים).
- ח. לשטח 69 א', אסורה כניסת אדם ו/או כלי-שייט, למעט כלי-שייט חיל הים, במשך כל שעות היממה.
- בכפוף לאמור בסעיף 1 לעיל, ניתן בזאת היתר לכל כ"ש ו/או אדם להיכנס לשטח 69 ב', לשהות בו או לחצות אותו בשעות היום בלבד. בשעות הלילה לא ימצא בשטח 69 ב' כל אדם או חפץ (סירות, רשתות, "שרקים" וכיו"ב).
- לשטח 69 ג' אסורה כניסת אדם ו/או כלי שיט, למעט כלי שיט חיל הים, במשך כל שעות היממה. היתר כניסה לשטח זה, יינתן לשעות היום בלבד





וזאת בכפוף לתיאום מראש עם מוצב חיל הים בראש הנקרה ולאישורו של מפקד המוצב.  
לצורכי סעיף זה –

- (א) "שעות היום" - בקיץ, מיום 1 באפריל ועד ליום 31 באוגוסט -  
משעה 07:00 ועד השעה 19:00,  
ובחורף מיום 1 בספטמבר ועד ליום 31 במרץ –  
משעה 07:00 ועד השעה 17:00.  
(ב) "שעת לילה" - כל שעה שאינה שעת יום.

ט. ניתן בזאת היתר לכל אדם להיכנס לשטח 611 א', לשהות בו, לחצותו ולהשיט בו כלי שיט בשעות היום בלבד (כהגדרתן בס"ק 3.ח. לעיל).

- י. ניתן בזאת היתר לכל אדם ו/או כ"ש להיכנס לשטחים: 602 א', 602 ב', 608 א' ו- 615 לשהות בהם, להשיט בהם כלי שיט ולחצותם בכל עת, למעט במועדים בהם יערכו אימונים ואשר לגביהם תינתן הודעה מראש ע"י ראש מדור אימונים ופעילות במפקדת חה"י, לכל הגורמים המפורטים בסעיף 5 להלן.

**יודגש:** על אף ההיתר האמור, חל איסור לבצע בשטחים 602 א', 602 ב', 608 א' ו- 615 פעילות דיג, צלילה, וכל פעילות שיש בה מגע עם קרקעית הים, מחמת סכנת נפלי תחמושת בקרקעית הים בשטחים אלה.

4. **ביטול צו קודם** - צו זה מבטל את צו סגירת שטחים בים קודם (מספר 100) (01), תשס"ט – 2009, מיום 11 במרץ 2009 וכל צו אחר שלפניו.

5. **פרסום הצו** - צו זה והמפה המצורפת אליו יופקדו בידי ראש לשכת הרמטכ"ל, מזכירות הפיקוד העליון, משרדי הממונים על המחוזות, במשרד מנהל רשות הספנות והנמלים, במשרד התחבורה, במשרד החקלאות ראש אגף הדיג, במשרדי עיריות עכו, נהרייה, חיפה, חדרה, נתניה, תל-אביב, ראשון-לציון, בת-ים, אשדוד, אשקלון, יבנה, המועצה המקומית עתלית, הקיבוצים שלאורך החוף, במרכזים ובבתי הספר הימיים, במשרד מנהל חברת נמלי ישראל ובמשרדי מנהלי נמל חיפה, נמל אשדוד ונמל אילת, ויהיו פתוחים לעיונו של כל המעוניין.

6. **תחילת תוקף צו זה** - **תחילת** תוקפו של צו זה מיום חתימתו.





7. שם הצו - צו זה יקרא "צו סגירת שטחים בים (מס' 100) (02), תשס"ט - 2009".

אלועזר מרום, אלוף  
מפקד חיל הים  
והמפקד הצבאי של  
הנמלים ומימי החופין  
של מדינת ישראל

טז' באייר תשס"ט,  
10 במאי 2009.





משרד התחבורה  
מינהל הספנות והנמלים  
המחלקה לכלי שיט קטנים  
ת.ד. 33993 חיפה 31339  
טל - 04-520241 פקס 04-536224

T-25

פרק אחד עשרה: הוראות מיוחדות לאגודות ספורט

בקשת פטור מתשלום אגרות

85. אגודת ספורט ימי שהכיר בה משרד החינוך והתרבות רשאי לפנות למנהל בבקשה למתן פטור מתשלום האגרות שבתוספות החמש עשר.

מינוי ואישור אחראי לבטיחות השיט

86. המנהל רשאי לפטור אגודות ספורט ימי מתשלום האגרות המנויות בתוספת החמש עשרה אם התקיימו באותה אגודה או באותו סניף של האגודה (להלן - הסניף) התנאים הבאים:

1. הסניף הציע למנהל אדם האחראי לבטיחות השיט (להלן - האחראי).
2. האחראי הסכים בכתב לקבל על עצמו את האחריות.
3. האחראי הוא בעל תעודות משיט ספינה.
4. המנהל אישר את מינוי האחראי.
5. כלי השיט הוא בבעלות הסניף.

הגבלות מספר האחראים

87. סך הכל האחראים בסניף לא יעלה על שני בני אדם. הפסיק האחראי את פעילותו בסניף, או החליט להפסיק ולשמש כאחראי לתקופה מוגבלת או בכלל, יודיע על כך תוך 7 ימים למנהל.

השטת כלי באישור האחראי

88. בסניף לא ישיט אדם כלי שיט אלא באישור האחראי.

ביקורת בכלי שיט

89. לא ישיט אדם כלי שיט אלא לאחר ביקורת בידי האחראי, ואם מתקיימים בו תנאי הרשיון.

2/..





אישור להפלגה מסניף

90. לא ישיט אדם כלי שיט הנמצא בהחזקת הסניף, והאחראי לא יאשר השטתו, אלא לאחר שנתמלאו תנאים אלה:
1. בכלי השיט מצוי קברניט, על דעתו ובהסמכתו של האחראי.
  2. לקברניט מלאו 16.
  3. הקברניט מסר לידי האחראי רשימה שמית כל המפליגים בכלי השיט.
  4. הקברניט מסר לידי האחראי את תכנית ההפלגה ומועד משוער שבו כלי השיט יפקוד נמל אחר או יחזור לסניף.
  5. האחראי אישר את התכנית כאמור בסעיף (4).

אישור תכנית הפלגה

91. האחראי לא יאשר תכנית הפלגה כאמור בתקנות 90 וימנע את הפלגת כלי השיט אלא עם התמלאו כל אלה.
1. בידיו מידע על מזג האוויר הצפוי בתקופת ההפלגה,
  2. המידע על מזג האוויר סופק לו על ידי השירות המטאורולוגי במשרד התחבורה, או ממקור מוסמך אחר,
  3. כלי השיט מצויד, מצויד וכשיר לצרכי השיט, ומזג האוויר הצפוי מאפשר הפלגה בטוחה.

משך היותו של האחראי בתפקיד

92. אחראי לא יסיים תפקידו כל עוד כלי השיט נמצא בהפלגה.

חובת ההודעה למשטרת ישראל

93. אל סוגי ההפלגות שעליהן חייב האחראי להודיע לתחנת משמר החופים של משטרת ישראל או לתחנת המשטרה הקרובה:
1. הפלגה למרחק של 5 מייל מתחום נמל,
  2. באין נמל, הפלגה שבה מתרחק כלי השיט מעבר למרחק של 5 מייל,
  3. ההפלגה מתבצעת חלקה או כולה לאחר שקיעת החמה מחוץ לתחום הנמל,
  4. כל שיטו כלי שיט הנושא אופי כלל ארצי או שמזומנים אליו כלי שיט מסניפים ואגודות אחרות או שצפויה בעת קיום השיט התקהלות קהל צופים אוש הוא נערך בתנאי מחנה מחוץ לבסיס הקבע של הסניף.





84. (א) מנהל האגף רשאי לפטור כלי שיט המופעל על ידי תאגיד מהוראות פרק זה, אם שוכנע בדבר יציבותו הכלכלית של אותו תאגיד ויכולתו לשלם כל פיצוי לצד שלישי עקב התחייבויות האמורות בתקנות 77 עד 79 מבלי שהדבר יסכן את יציבותו הכלכלית; הפטור יינתן לפי הטופס שבתוספת הארבע-עשרה ויהווה חלק בלתי נפרד מרשיון השיט של כלי השיט שלפי תקנה 39.
- (ב) מנהל האגף רשאי להתנות את הפטור בתנאים שימצא לנכון, לשנותו או לבטלו.

פרק אחד עשר: הוראות מיוחדות לאגודות ספורט ימי

85. אגודת ספורט ימי שהכיר בה משרד החינוך והתרבות רשאית לפנות למנהל בבקשה למתן פטור מתשלום האגרות שבתוספת החמש עשרה.
86. המנהל רשאי לפטור אגודת ספורט ימי מתשלום האגרות המנויות בתוספת החמש עשרה אם התקיימו באותה אגודה או באותו סניף של האגודה (להלן – הסניף) התנאים הבאים:
- (1) הסניף הציע למנהל אדם האחראי לבטיחות השיט (להלן – האחראי);
  - (2) האחראי הסכים בכתב לקבל על עצמו האחריות;
  - (3) האחראי הוא בעל תעודת משיט ספינה;
  - (4) המנהל אישר את מינוי האחראי;
  - (5) כלי השיט הוא בבעלות הסניף.
87. סך הכל האחראים בסניף לא יעלה על שני בני אדם; הפסיק האחראי את פעילותו בסניף או החליט להפסיק ולשמש כאחראי לתקופה מוגבלת או בכלל, יודיע על כך תוך 7 ימים למנהל.
88. בסניף לא ישיט אדם כלי שיט אלא באישור האחראי.
89. לא ישיט אדם כלי שיט אלא לאחר ביקורת בידי האחראי, ואם מתקיימים בו תנאי רשיון השיט.





90. לא ישיט אדם כלי שיט הנמצא בהחזקת הסניף, ואחראי לא יאשר השטתו, אלא לאחר שנתמלאו תנאים אלה:
- (1) בכלי השיט מצוי קברניט, על דעתו ובהסכמתו של האחראי;
- (2) לקברניט מלאו 15 שנים;
- (3) הקברניט מסר לידי האחראי רשימה שמית של כל המפליגים בכלי שיט;
- (4) הקברניט מסר לידי האחראי את תכנית ההפלגה ומועד משוער שבו כלי השיט יפקוד נמל אחר או יחזור לסניף;
- (5) האחראי אישר את התכנית כאמור בפסקה (4).
91. האחראי לא יאשר תכנית הפלגה כאמור בתקנה 90 וימנע את הפלגת כלי השיט אלא אם התמלאו כל אלה:
- (1) בידיו מידע על מזג האוויר הצפוי בתקופת ההפלגה;
- (2) המידע על מזג האוויר סופק לו על ידי השירות המטאורולוגי במשרד התחבורה, או מקור מוסמך אחר;
- (3) כלי השיט מצויד וכשיר לצרכי השיט, ומזג האוויר הצפוי מאפשר הפלגה בטוחה.
92. אחראי לא יסיים תפקידו כל עוד כלי השיט נמצא בהפלגה. משך היותו של האחראי בתפקיד
93. אלה סוגי ההפלגות שעליהן חייב האחראי להודיע לתחנת משמר החופים של משטרת ישראל או לתחנת המשטרה הקרובה: חובת ההודעה למשטרת ישראל
- (1) הפלגה למרחק של 5 מיל ימי מתחום נמל;
- (2) באין נמל, הפלגה שבה מתרחק כלי השיט מעבר למרחק של 5 מיל;
- (3) ההפלגה מתבצעת חלקה או כולה לאחר שקיעת החמה מחוץ לתחום נמל;
- (4) כל שיוט כלי שיט הנושא אופי כלל ארצי או שמזומנים אליו כלי שיט מסניפים ואגודות אחרות או שצפויה בעת קיום השיט התקהלות קהל צופים או שהוא נערך בתנאי מחנה מחוץ לבסיס הקבע של הסניף.







94. האחראי, בסניף שקיבל פטור כאמור בתקנה 86, רשאי להציג בפני מפקח כלי שיט בעת בדיקה לפי תקנה 28(3) או (4), מספר קטן של פרטים מכפי שדרוש לשם הפעלת כלי השיט של הסניף באותו זמן ובלבד שמפקח כלי שיט יציין בעמוד 4 של רשיון השיט שניתן לאותו סניף, בהתאם לתקנה 5(3) את המספר המרבי של כלי שיט הרשאים להיות בהפלגה מחדץ לשטח הסניף באותו זמן.

95. נערכה ביקורת בידי מפקח כלי שיט בהתאם לתקנה 32, ונמצא שכלי שיט של סניף כאמור בתקנות 85 ו-86, בעת היותו בשיט, אינו מצויד ומצוות בהתאם לתקנות 6 או 7, ינקוט המנהל, לפי שיקול דעתו, באחד או יותר מאלה:

- (1) יבטל, בהתאם לתקנה 44, את כל רשיונות השיט של הסניף;
- (2) יורה על ביטול מינויו של האחראי;
- (3) יבטל לכל כלי השיט שבסניף את הפטור שניתן לפי תקנה 86;
- (4) יודיע על תוצאות הביקורת למשרד החינוך והתרבות ולמשטרת ישראל בצירוף העתק ההודעה שניתנה לפי תקנה 44(א).

פרק שנים עשר: חקירת תאונות ים

96. מבלי לפגוע בכלליות ההגדרה של תאונה ימית שבפרק הראשון לתקנות אלה, לענין פרק זה, "תאונת ים" – כל אירוע בכלי שיט שבו מתקיימים אחד או יותר מהיסודות הבאים:

- (1) אדם נהרג או נפגע פגיעה חמורה בכלי השיט;
- (2) אדם נהרג או נפגע פגיעה חמורה כתוצאה מפעולה או מאי פעולה של כלי שיט;
- (3) פגיעה בכושר ההנעה או ההיגוי או השיוט של אניה או גוררת סירה או ספינה, המשמשים להסעת נוסעים או משאות בשכר, ובלבד שהפגיעה אינה מסוג התקלות התדירות שצוות מתקן כדבר שבשיגרה;





- (4) התפוצצות בחדר מכונות או חדר משאבות וכל שריפה שלשם כיבויה נאלץ הצוות להפעיל יותר ממטפה כיבוי אש ידני אחד או נאלץ להפעיל את מערכת כיבוי האש המרכזית בין שהיא מערכת כיבוי במים או בגז או בקיטור;
- (5) תקלה שחייבה את סגירתם של דלתות אטימות לשם שמירת אפיצות האניה למים;
- (6) הנצלה בין שנתבקשה ובין שלא נתבקשה;
- (7) כלי השיט סימן את סימן המצוקה;
- (8) אניה סתה מנתיב ההפלגה המתוכנן ופקדה נמל או מקום מקלט לשם תיקונים;
- (9) כלי השיט פגע במיתקן בנמל ומנהל הנמל הגיש תלונה למנהל האגף;
- (10) קיים מגע בין אניה לקרקע, להוציא המקרים המנויים בתקנה 97;
- (11) גוררת ישראלית הגישה שירותי הנצלה או נתבקשה להגיש שירותי הנצלה במימי החופין של ישראל;
- (12) תקלה או נזק באניה שבעקבותיו הזמין הקברניט, הסוכן או הבעל, בודק של חברת סיווג לשם קביעה ואישור של כושר השיט של האניה;
- (13) התנגשות בין כלי שיט שאחד מהם אניה או שקברניטו של אחד מכלי השיט המעורבים בהתנגשות הגיש תלונה למנהל האגף;
- (14) תאונה בכלי שיט שבעקבותיה נתקבלה הודעה או תלונה ממדינה זרה;
- (15) תקלה בכלי שיט או מעשה מחדל בכלי שיט ישראלי שמנהל האגף החליט שטובת הציבור או הפקת לקחים מקצועיים מחייבים חקירתו.

97. האירועים המפורטים להלן, לא יחשבו תאונות ים:

סייג להגדרת תאונות ים

- (1) מגע בין האניה לקרקע בתחום נמל, או בעת שיט בנהר או תעלה חפורה, ובלבד שהאניה לא ניזוקה ולא נזקקה להספנה לשם בדיקת נזקים;
- (2) אירוע שבו נגרמו נזקים לאניה כתוצאה מטעינה או פריקה של מטענים ולא היה באירוע אחד מהיסודות המנויים בתקנה 96.

(מעודכן ל-1.5.2001) חוקי מדינת ישראל

64





98. (א) בעלו או סוכנו או קברניטו של כלי שיט ישראלי באשר הוא, או של כלי שיט זר הנמצא בישראל, שאירעה לו תאונה ימית, להוציא תאונה לפי תקנה 96(14) או (15) חייב להודיע על כך מיד, באמצעים המהירים ביותר העומדים לרשותו, למנהל האגף.

מסירת הודעה על תאונה

(ב) בהודעה לפי סעיף קטן (א) יצוינו –

- (1) שם כלי השיט ופרטי רישומו;
- (2) שם הקברניט;
- (3) זמן קרות התאונה (לפי מקום התאונה);
- (4) מקום היציאה האחרון ומקום היעוד הקרוב של כלי השיט;
- (5) מקום הימצאו של כלי השיט בזמן קרות התאונה;
- (6) רשימת האנשים שנהרגו או שנפגעו פגיעה רצינית, אם יש כאלה;
- (7) תיאור התאונה וסיבותיה, במידה שהן ידועות;
- (8) פרטים קצרים על הנזק שנגרם לכלי השיט, אם נגרם.

99. אירעה תאונה ימית לכלי שיט ישראלי באשר הוא, או לכלי שיט זר הנמצא בישראל, רשאי מנהל האגף למנות חוקר תאונה (להלן – החוקר) או מספר חוקרי תאונה שכל אחד מהם חוקר בנפרד ובתחום כישוריו המקצועיים בלבד, או צוות חוקרים בראשותו של חוקר שיכהן כיושב ראש בעת ניהול החקירה.

מינוי חוקר תאונה

100. החוקר יחקור את מקרה התאונה, ולשם כך רשאי הוא –

סמכויות החוקר

- (1) לגבות עדויות בעל פה ובכתב היכולות לדעתו להועיל לחקירה;
- (2) לבקר במקום התאונה ובכלי השיט המעורב בה ולבדוקם ואם מקום התאונה או מקום שהייתו של כלי השיט בחוץ לארץ, ישולמו בידי הבעל או הסוכנים בארץ הוצאות נסיעתו של החוקר למקום התאונה וחזרה, נסיעותיו בחוץ לארץ וכן שהייתו בחוץ לארץ;
- (3) לעשות כל דבר אחר כפי שימצא לנכון ומועיל לשם החקירה.

תק' (מס' 2) תשמ"ה-1985





1670  
08.11.2006

נספח פ.ל.מ.ח.

### הגדרת משימות לחובש בים

עפ"י החלטת מזכירות צופי-ים ישראל כל יציאה לפעילות ים חריגה ז.א. שהיא מחוץ לתחום המים המוגדרים כתחום הבית של השבט מחויבת בחובש מוסמך מאושר להפעיל ערכת החייאה שיהיה האחראי לבריאות המפליגים בשייטת. אין בהוראה זו לשנות, להמעיט ו/או לבטל כל הוראה אחרת שנתנה ו/או נקבעה בנושא רפואה במפעלים חריגים. כמו כן, לשנות דרישות מהרשויות המוסמכות לכך: חברה להגנת הטבע, תנועת הצופים, משרד החינוך

#### דרך הביצוע

בתכנון יציאה לפעל ימי חריג יילקח חשבון הצורך בגיבוי רפואי בים ובחוף עפ"י הפירוט הבא:

#### ים

1. יש לשכור ו/או להביא חובש מוסמך עם רישוי בתוקף כולל הביטוחים הנדרשים.
2. החובש חייב להיות מאושר ברמת מפעיל "ערכת החייאה".
3. החובש יקבל פרטים ממשט ההפלגה הכוללים:
  - א.3 פירוט נתיב ההפלגה.
  - ב.3 לו"ז ההפלגה (למודעות לשעות ים לקביעת פרמטרים של: שתייה, מאמץ, חשיפה לשמש, שינה, אוכל, וכו'. וכו').
  - ג.3 פרטים למצב הצוותים (גיל, בנים, בנות, בעיות רפואיות, תרופות נדרשות, אלרגיות) יש לאסוף ולרכז את נתוני מצב בריאות הצוותים מאישורי ההורים וכל הבעיות המופיעות בהם רשומות לרכז לדרך טיפולים והשגחה שיהיה אצל: חובש המשט ועורף החוף.

2 / ...





- 2 -

- 7.3 פירוט דו"ח נוזלים בשייטת כולל נוזלים בחירום בספינות המלוות.
- ה.3 מצב המזון והתכנון לביצוע בהפלגה, שיטת הבישול, המצרכים לבישול, מוצרים בשריים, מוצרים חלביים, מוצרי מכולת וירקות.
- ו.3 מצב ציוד ע.ר. בסירות ובספינה מלווה (האבטחה).
- ז.3 נוהל תקשורת לצורך קבלת סיוע רפואי מעורף חוף וגורמי הצלה אחרים (חיל הים) כולל קשר לבתי חולים שבנתיב ההפלגה והנחיות לתיאום צורך פינני לחוף במידת הצורך.
- ח.3 המשט יודא עם החובש להמצאות "מערכת החיאה" כשירה להפעלה ובתוקף בספינות האבטחה.
- ט.3 המשט יקבל מהחובש עותק של תעודות חובש בתוקף.
- י.3 המשט יצייד את החובש בחגורת הצלה תקינה שתהיה צמודה אליו בכל ההפלגה.
- יא.3 המשט יצוות את החובש על אחת מסירות הגומי המלוות עם תיק ע.ר. לצורך סיור בין כלי השייט המפליגים לבדיקת מצב בריאות הצוותים בכל פרק זמן שייקבע ביניהם.

רשם יוסף זברק





## כרך ז' – אירועי בטיחות

### תוכן העניינים

1. מנחה לעריכת תחקיר אירוע בטיחותי.
2. אירועי בטיחות שאירעו בתנועה.
- אירוע מס' 1 (2009): פציעת חניך ממתקן שעשועים בלילה.
- אירוע מס' 2 (2009): שבירה של מכסה סיר אשר היה עשוי מזכוכית.
- אירוע מס' 3 (2009): קריסת מגדל שנבנה בטקס אש.
- אירוע מס' 4 (2009): פגיעת חניך בזמן נסיעה באוטובוס.
- אירוע מס' 5 (2009): נפילת שני חניכים מנדנדה מאולתרת.
- אירוע מס' 6 (2007): קריסת מבנה במחנה קיץ
- אירוע מס' 7 (2007): נפילת חניכה בעת עבודה בגובה ביער עופר
- אירוע מס' 8 (2008): תאונת דרכים סמוך ליישוב מחולה
- אירוע מס' 9 (2008): יום הזיכרון באחד השבטים
- אירוע מס' 10 (2008): פציעה של חניך - כווייה ברגליו
- אירוע מס' 11 (2008): הישארות חניכה על אוטובוס בסיום טיול והגעתה לירושלים
- אירוע מס' 12 (2008): התפרעות בטיול פתיחת שנה
- אירוע מס' 13 (2008): נפילת הורה ממצוק בטיול פתיחת שנה בתשס"ט

### הערות:

1. אירועי הבטיחות המובאים להלן הם מקרי אמת שהתרחשו בתנועת הצופים. מטרת כרך זה היא ללמוד מאירועים אלה.
2. הפרטים המזהים (כולל זכר נקבה) הוסרו מטעמי שמירה על פרטיות השותפים.
3. המנחה המופיע בסעיף 1, נכתב לאחרונה, והוא מחייב כתיבת דו"ח אירוע.
4. אירועים 3,4 ו-5, לא מוצגים על-פי המנחה המופיע בסעיף 1, מכיוון שנכתבו במקביל להפצתו.





## פרק 1: מנחה לעריכת תחקיר לאחר אירוע בטיחות

### 1. תיאור כללי של האירוע.

הוא יכלול: א. תאריך ושעה משוערת; ב. מה אירע? ג. מה תוצאת האירוע?

---

---

---

א. נפגעים וחומרת הפגיעה.

---

---

---

ב. מזק לציוד.

---

---

---

ג. אם התחקיר הוא על "כמעט ונפגע", יש לציין מה כמעט קרה.

---

---

---

### 2. נוכחים בתחקיר ותפקידם.

---

---

---

### 3. ממצאים.

א. רצף כרונולוגי של האירועים.

---

---

---

ב. תיאור סביבת האירוע.

1. תיאור השטח, שבו התרחש האירוע, ותנאי הראות אז.

---

---

---

2. מה נמצא בשטח? רצוי לצרף תצלומים/תרשימים.

---

---

---





3. פרטי העדויות.

---

---

---

ג. ממצאים נוספים. בסעיף זה יירשמו דברים, אשר אינם קשורים באופן ישיר לאירוע הספציפי, אך יכולים לעזור לנו להסיק את המסקנות. למשל: אירועים דומים אשר התרחשו בתנועה בעבר, או תופעות חריגות שהיו במסגרת המתחוקרת. יש לנטרל עמדה שיפוטית ביחס לממצאים בעת רישומם, אבל ניתן, אף ראוי, לבטא אותה בהסקת המסקנות.

---

---

---

**4. מסקנות:**

מה אנו מסיקים מאיסוף הממצאים? יש להקפיד שתהיה זיקה בין הממצאים למסקנות.  
א. הסקת המסקנות: איך קרה האירוע?

---

---

---

ב. הסקת המסקנות: מדוע קרה האירוע?

---

---

---

**5. סיכומים: תקלות, שגיאות, לקחים והמלצות.**

אי-קיום נוהל או הנחיה = **תקלה**.  
ביצוע שגוי של משהו, שאינו בבחינת זלזול בנהלים ובהנחיות = **שגיאה**.  
דבר-מה חדש שנלמד כתוצאה מהאירוע/התחקיר = **לקח**.

למשל: אין לכתוב בסעיף "לקחים" על הצורך במילוי הנהלים או התרגולות. לעומת זאת ניתן לכתוב בסעיף זה כיצד ניתן להטמיע את הנהלים – אם אכן זיהינו שנהלים אלה לא הוטמעו. יש לסכם את התחקיר בהמלצות/הנחיות. הן ינוסחו: "יש ל..." או "אין ל...". הן יגדירו מי אחראי לשינוי המתבקש ויקבעו מה תאריך היעד לטיפול.  
א. מתחקיר זה למדנו:

---

---

---

ב. לפיכך עלינו לעשות:

---

---

---

התחקיר נכתב על-ידי: שם: \_\_\_\_\_; תפקיד: \_\_\_\_\_.







התייחסות מרכז ההנהגה/מנהל המחלקה + הנחיות.

---

---

---

---

---

---

---

חתימת מרכז ההנהגה/מנהל המחלקה.

שם: \_\_\_\_\_; תפקיד: \_\_\_\_\_.





## פרק 2: אירועי בטיחות שאירעו בתנועה

### אירוע מס' 1 (2009): פציעת חניך ממתקן שעשועים בלילה

1. **תיאור כללי של האירוע.**
- א. תאריך ושעה משוערת; ב. מה אירע? ג. מה תוצאת האירוע?
- ביום שישי בשעה 18:30, בסיום הפעולה, התגרה חניך מכיתה ו' במדריך מהצוות. החניך חשב שהמדריך רודף אחריו, ולכן רץ לכיוון גן שעשועים ציבורי, הצמוד לשבט, ונתקל במתקן מתח בגן.
- א. נפגעים וחומרת הפגיעה: החניך נפצע בפה ובלסת.
- ב. מק לציוד: אין.
2. **נוכחים בתחקיר ותפקידם:** מרכז השבט והמדריך המעורב באירוע.
3. **ממצאים.**
- א. רצף כרונולוגי של האירועים.
- החניך התגרה במדריך, וזה רצה לשוחח עמו, אך הוא ברח ויצא מהשבט. כעבור כמה דקות ליווה המדריך חניך אחר לעבר החניה. החניך הראשון ראה את המדריך ושוב ברח, ותוך כדי ריצה נתקל במתקן המתח בגן השעשועים. החניך נלקח מיד על-ידי המדריך לתוך המבנה על מנת לקבל טיפול ראשוני, וזה ניתן על-ידי מרכזת השבט. גזברית השבט התקשרה לבן-זוגה של אם החניך, ובסביבות השעה 18:50 פונה החניך ברכב פרטי לבית-החולים. לבקשת הוריו הועבר החניך לאחר מכן לבית-חולים אחר, שם עבר ניתוח ונשאר להשגחה והתאוששות במשך 24 שעות. הוא שוחרר ביום ה' לאחר מכן.
- ב. תיאור סביבת האירוע.
1. תיאור השטח ותנאי שבו התרחש האירוע, ותנאי הראות אז.
- גינה ציבורית צמודה לשבט. קיימים 4 פנסי תאורת רחוב מסביב למתקנים. המתקן, שבו נתקל החניך, לא בולט מספיק בשעות החשיכה.
2. מה נמצא בשטח? רצוי לצרף תצלומים/תרשימים.
- בגינה יש מגוון מתקני שעשועים.
3. פרטי העדויות.
- עדות המדריך:** בסיום הפעולה הציק לי החניך שנפגע. רציתי לדבר אתו, אך הוא ברח מחוץ לשבט. אחרי כמה דקות הלכתי עם חניך אחר לעבר החניה, והחניך שנפגע חשב שאני רודף אחריו. הוא התחיל לרוץ לעבר גן השעשועים והתנגש במתקן מתח נמוך שיש בגן.
- במהלך הטיפול בו סיפר החניך כי הציק למדריך וחשב שהוא רודף אחריו. לכן רץ עד שנתקל במתקן.
- ג. ממצאים נוספים.
- אין.





4. **מסקנות:**

- א. איך קרה האירוע?  
לא מפורט.
- ב. מדוע קרה האירוע?  
האירוע התרחש מכיוון שהחניך רץ במהירות לעבר הגן, ולא שם לב למתקן המתח הנמוך.

5. **סיכומים: תקלות, שגיאות, לקחים והמלצות.**

- א. מתחקיר זה למדנו:  
המתקנים בגינה הציבורית לא בולטים מספיק בחשיכה.
- ב. לפיכך עלינו לעשות:  
לצבוע בצבע זוהר בחושך את המתקנים המסוכנים.

**התחקיר נכתב על-ידי: מרכז השבט.**

**התייחסות מרכז ההנהגה/מנהל המחלקה + הנחיות**

- 1. בעיניי אין דגש/מסקנה כלליים מאירוע זה.
- 2. חשוב להיות בקשר עם החניך ומשפחתו במהלך החלמתו.
- 3. בפציעה חמורה מסוג זה יש לפנות את החניך ישירות לבית-החולים – ולא להמתין להורה שיגיע לקחת אותו – אף אם לא יישאר בוגר ביום הפעילות (מצב זה לא היה במקרה זה, מכיוון שראש השבט והגזברית נכחו במקום). יש לתאם עם ההורה שיגיע ישירות לבית-החולים, ושם לפגוש אותו.
- 4. בהעדר רכב פינוי בשבט יש לפנות באמבולנס.

חתימת מרכז ההנהגה/מנהל המחלקה: \_\_\_\_\_ שם ותפקיד: מרכז ההנהגה.

**התייחסות מנהל הבטיחות התנועתי**

**מתחקיר זה למדנו:**

מצטרף לסיכום מרכזת השבט באשר לקושי לראות את המתקנים בלילה ולמסקנתה: ליצור את התנאים על-מנת שייראו היטב בלילה – למשל, צביעה בצבע זוהר וכדומה.  
לפיכך עלינו לקיים את בדיקת תנאי הראות גם בלילה ולבחון אז את המענה (כדוגמת צביעת המתקנים).





## אירוע מס' 2 (2009): שבירה של מכסה סיר אשר היה עשוי מזכוכית

1. **תיאור כללי של האירוע.**
- א. תאריך ושעה משוערת; ב. מה אירע? ג. מה תוצאת האירוע?
- שבירה של מכסה סיר אשר היה עשוי מזכוכית. בעקבות זאת נכנס עצם זר (לא ידוע מה) לעין של אחת המדריכות. **המקום:** חניון לינת שטח בטיול. **הזמן:** בשעה 20:00 בערך, בזמן הבישול.
- א. **נפגעים וחומרת הפגיעה:** מדריכה; פגיעה קלה  
ב. **נזק לציוד:** שבירה של מכסה של סיר.
2. **נוכחים בתחקיר ותפקידם:** מרכז השבט ומרכז ההנהגה.
3. **ממצאים.**
- א. **רצף כרונולוגי של האירועים.**  
הקבוצה מבשלת על גבי מדורה.  
המדריכה נמצאת במקום.  
מכסה הסיר מוסר, מחליק על הארץ ונשבר.  
כתוצאה מכך נכנס עצם זר לעין למדריכה.  
לאחר בדיקה של החובש מחליטים לפנות את המדריכה שנפגעה לבית-החולים הקרוב למקום האירוע, כי היא חשה בכאב וקושי בפתיחת העין – אף שהחובש לא מצא דבר בעין.  
לאחר בדיקה של הרופא בבית-החולים מתברר שאין כלום בתוך העין.  
לאחר אישור מהרופא בבית-החולים והתייעצות עם הוריה חוזרת המדריכה שנפגעה לטיול.
- ב. **תיאור סביבת האירוע.**
1. **תיאור השטח ותנאי שבו התרחש האירוע, ותנאי הראות אז.**  
חניון הלילה היה מואר מעט, אך מספיק לראות טובה. באותה עת היה באזור הבישול מספר רב של קבוצות שבישלו (19 במספר).  
2. **מה נמצא בשטח? רצוי לצרף תצלומים/תרשימים.**  
שאריות של המכסה. הן סולקו מהשטח דקות מספר לאחר האירוע.  
3. **פרטי העדויות.**  
לא נלקחו עדויות.
- ג. **ממצאים נוספים.**  
אין להשתמש בכלים אשר אינם עמידים בפני בישול צופי, כגון מפלסטיק, זכוכית וכו'; יש לעבור על הציוד שחניכים מביאים מהבית לצורך הבישול.
4. **מסקנות:**
- א. **איך קרה האירוע?**  
המכסה של הסיר החליק ונשבר, והמדריכה נפגעה כי היתה קרובה אליו.  
אין לאפשר להשתמש בכלים מסוג זה. יש ללמד את החניכים כיצד להסיר מכסה של סיר כאשר תוכו רותח ועולים ממנו אדים.  
ב. **מדוע קרה האירוע?**  
החלקת מכסה עשויה בהחלט לקרות, אך אילו היה ממתכת, לא היה נשבר.





5.

**סיכומים: תקלות, שגיאות, לקחים והמלצות.**

א. מתחקיר זה למדנו:

חייבים לבדוק ולאשר כל ציוד שחניכים מביאים מהבית לשימושם במהלך הטיול. כשמבקשים מהחניכים להביא מהבית כלים, יש לציין כי אין להביא כלים מסוג זה (זכוכית, פלסטיק או שבירים בכלל).

אין להשתמש בכלי עבודה ו/או כלים עדינים לפעילות שלנו. יש לתדרך את החניכים איך להסיר מכסה של סיר כאשר תוכו רותח (וגם כשאינו רותח).

ב. לפיכך עלינו לעשות:

לפרט יותר בתדריכי הבטיחות את נושא הבישול.

**התחקיר נכתב על-ידי: מרכז השבט.**

**התייחסות מרכז ההנהגה/מנהל המחלקה + הנחיות**

1. יש לוודא כי הכלים, שבהם אנו משתמשים, מתאימים לבישולי שדה.
2. יש להדגיש בקרב החניכים את הבדיקה של הכלים, שבהם הם משתמשים בבישול צופי.
3. יש לבצע בקרה של הכלים על-ידי הבוגר האחראי על הפעילות.

חתימת מרכז ההנהגה/מנהל המחלקה: \_\_\_\_\_ . שם ותפקיד: מרכז ההנהגה.

**התייחסות מנהל הבטיחות התנועתי**

**מתחקיר זה למדנו:**

מקבל את המסקנות, ובייחוד את זו בדבר בדיקת הכלים המיועדים לבישול צופי. יש להגדיר בוגר כאחראי לאישור הכלים המיועדים לבישול.

מרחק המבשלים מנקודת הבישול: הערה זו חוזרת על עצמה. הקפדה על מרחק סביר בין נקודת הבישול למבשלים היתה מונעת לא מעט אירועי בטיחות. הבוגר האחראי בשטח יגדיר את המרחק המינימלי לכל נקודת בישול, ובכל מקרה הוא יהיה לפחות מטר אחד.





## אירוע מס' 3 (2009): קריסת מגדל שנבנה בטקס אש.

**נוכחים בתחקיר:** מרכז שבט, איש צוות הנהגה.

**תיאור האירוע:** התקיים טקס אש של אחד השבטים.

בשעות הבוקר של יום הטקס עבדו חניכי השכב"ג על המתקנים. באחד המבנים – מגדל בגובה 4x3.80 מ' – חוברו 2 הקלפים ב-4 סנאדות אופקיות. בשלב מתקדם של הבנייה החל המגדל לנטות הצידה תוך כדי תנועה סיבובית, ולבסוף נפל לאט לקרקע. על המתקן היו 3 חניכים; הם עבדו בגובה והיו קשורים בחבלי הצלה. הם נפלו עם המתקן, מכיוון שלא יכלו להתנתק ממנו בגלל חבלי ההצלה. חניך אחד נחבל בידו ופונה לבית-החולים על-ידי מרכז השבט, ושם נחבש. שני החניכים האחרים לא נפגעו.

### ממצאים נוספים:

1. אחד הבזנ"טים הקצרים שהחזיק את היתרים נשלף ממקומו. לא ברור אם הוא נשלף עקב הנפילה – או שגרם לנפילה. לפי דעתי, גם אם נשלף הבזנ"ט טרם הנפילה, לא יכול היה להיות הגורם לנפילה במגדל בעל בסיס מתקן רחב כל-כך שכבר חובר.
2. לבסיסי המתקן לא היו מחוברים בזנ"טים ארוכים. גם אילו היו מחוברים, לא בטוח שהיו מונעים את נפילת המתקן. מנסיון העבר ידוע, כי גם בעת נפילת קלף או מגדל, שהיו מחוברים אליהם בזנ"טים גבוהים, הם לא מנעו את הנפילה והתעקמו עם המבנה.
3. הקלפים הורמו באותו הבוקר, כך שלא היה תהליך של התרופפות היתרים במשך הלילה.
4. לבזנ"ט אחד לא היו מחוברים יותר משני יתרים.
5. לדברי המרכז היו הבזנ"טים בזווית טובה (45 מעלות) ובמרחק סביר מהמבנה.
6. למתקן היו מחוברים גם היתרים הפנימיים, שעדיין לא הורדו.
7. האדמה בשטח היא **אדמת חול**.
8. הסנאדות שנבחרו לשמש כבסיסי המבנה – חלקן היו דקות מדי מכדי לשמש כבסיסים.

### מסקנות מהתחקיר:

1. כאשר מבנה קורס, צריך להגיע למקום האירוע במהירות האפשרית נציג מההנהגה או מהתנועה לבדוק את הממצאים בשטח. כך עשויים להיפתר סימני שאלה רבים. במקרה זה לא הגענו למקום האירוע בצורה מיידית, ולכן חלק מהפרטים חסרים לנו.
2. לאחר תחקור המקרה ובחינתו לעומק עם מרכז השבט לא ניתן לדעת בוודאות מה הסיבה לקריסת המבנה. לדעתי, אחת הסנאדות בבסיס המתקן היתה דקה מדי והתקפלה כלפי פנים ממשקלו הרב של המבנה – מה שמסביר את הקריסה האטית והסיבובית של המבנה. רק אז נשלף הבזנ"ט ממקומו, מאחר שלא יכול היה לשאת את המשקל החדש שנוצר.

### לקחים שיש להפיק מהמקרה:

1. יש לקבוע נוהל עבודה, ולפיו כאשר מסיימים להרים קלף, עובר מרכז השבט/צוות בוגר על הבזנ"טים שנעצו בקרקע ובודק את חוזקם.
2. כבר בשלב ההרמה על הצוות הבוגר לבחון את הסנאדות שנבחרו ולקבוע אם הן מתאימות למלא את ייעודן.





3. בשיחת הבטיחות לחניכים העובדים טרם המפעל יש להדגיש, שכאשר עובדים בגובה ולא מרגישים בטוחים עקב תזוזות גדולות במבנה, כפיתות חלשות, נטייה של אחד הקלפים וכדומה – יש לדווח מיד למרכז השבט. החניכים צריכים להבין שהעבודה בגובה אינה כעבודה על הקרקע, כי אנו עוסקים בחומרים חלשים (סנאדות וחבלים), העלולים להיות מסוכנים בסיטואציה מסוימת, ויש אפוא להיות ערניים לכך.

### סיכום האירוע

אמצעי הזהירות שננקטו: חיבור יתר אחד בלבד לבזנ"ט; חיבור 2 הקלפים בחלקם התחתון לפני העליון; וקשירת החניכים ברמת עבודה – כל אלה מנעו אסון. אירוע זה הסתיים בצורה טובה יחסית וללא נפגעים בצורה חמורה יותר, מפני שמרכז השבט הקפיד על נוהלי עבודה ובטיחות כמקובל. להבא יש להקפיד על בחירת הסנאדות ולערוך ביקורת על המבנים תוך כדי תהליך הבנייה. יש להשתמש בדו"ח זה על מנת להפיק לקחים בשבטים ולמנוע מקרים דומים בעתיד.

### התייחסות רכז הבטיחות התנועתי

1. מקבל את הדרישה – שהגורם המאשר הרמת הקלף יעבור ויבדוק אם הקלף עומד בדרישות של כפיתה על-פי הנלמד, ואם הסנאדות מתאימות לייעודן.
2. מקבל גם את הקביעה – שנוכחות גורם חיצוני לשבט מיד אחרי אירוע כזה היה משפר את תהליך הלמידה.
3. ראוי להטמיע את השימוש באמצעי תיעוד – כמו המצלמה בטלפון – על מנת לשפר את תהליך הלמידה.
4. התחקיר לוקה בחסר בכמה תחומים:
  - א. אין תחקור של החניכים שעסקו בבניית המבנה בזמן שקרס.
  - ב. אין התייחסות לממצא חשוב מאוד: הקרקע החולית. האם נעשה דבר-מה להתגבר על הגבלה זו?
  - ג. מסתייג מההערה המשבחת את מרכז השבט: יש באירוע זה הרבה כשלים מקצועיים, ולפיכך לא הצלחתי להזדהות עם התשבחות.





## אירוע מס' 4 (2009): פגיעת חניך בזמן נסיעה באוטובוס

### תיאור המקרה:

ביום ו' בשעה 18:15 נסעו 12 חניכים מכיתות י"ב משבט בהנהגה באוטובוס. החניכים הם מדריכי חוץ בשבט אחר בהנהגה, והם עשו דרכם בחזרה מיום הפעילות בשבט לשבטם המקורי. הנהג טען שבמהלך הנסיעה ברחוב רחב "חתך אותו" רכב במהירות, ולכן נאלץ לבצע בלימת חירום. כתוצאה ממנה "עפו" החניכים קדימה, ואחד מהם – חניך בכיתה י' – נחבט בפניו ברצפת האוטובוס ונפגע. האוטובוס עצר בשולי הכביש בסמוך לתחנת דלק, והחניך פונה לבית-חולים קרוב על-ידי איש מצוות ההנהגה, שהיה במקרה באזור. כתוצאה מהחבלה שבר החניך 3 שיניים ונזקק לניתוח קל בחניכיים על מנת לשחזר את אחת משיניו. הוא גם יצטרך לעבור טיפולים אורתודנטיים לא פשוטים על מנת לשחזר את שיניו. כן נחבל החניך בידו הימנית. יתר החניכים באוטובוס היו מבוהלים מאוד, וניכר על פניהם ההלם שעברו כמה דקות קודם לכן. חלקם אף בכו.

### ממצאים נוספים:

1. האוטובוס שייך לחברה, אתה אנו עובדים בצורה שוטפת במהלך השנה, ונמצא כשיר להסעת חניכים.
2. באוטובוס לא נכח צוות בוגר.
3. במהלך הנסיעה עמדו החניכים ליד מקום מושבם. מובן שגם לא היו חגורים.
4. באוטובוס היה שמיניסט, שהוגדר אחראי האוטובוס.
5. אחראי זה תודרך בתחילת השנה על-ידי מרכז השבט, אליו מגיעים מדריכי החוץ, לגבי נוהלי נסיעה באוטובוס.
6. הנהג טען, כי במהלך הנסיעה העיר לחניכים כמה פעמים לשבת במקומם, אולם הם המשיכו לעמוד. לדברי החניכים היה הנהג עצבני, ולכן לא ניתן לדעת באיזו מידה השפיע הדבר על נהיגתו ועל תשומת לבו לכביש.
7. אחראי האוטובוס לא הקפיד שהחניכים יישבו.

### מסקנות:

1. על מרכז השבט להקפיד לבצע את בדיקת האוטובוס המוכרת טרם עליית החניכים עליו, ובמיוחד לוודא שיש לנהג אישור להסעת תלמידים, ושיש באוטובוס כסאות גבוהים וחגורות בטיחות.
2. בעליית חניכים לאוטובוס – טרם תחילת הנסיעה – יש לתדרך את החניכים לגבי ישיבה במהלך הנסיעה וחגירת חגורות בטיחות, ולהסביר את ההשלכות והסכנות.
3. על מרכז השבט לתדרך את הנהג, שאם החניכים עומדים בזמן הנסיעה או משתוללים, עליו לעצור את האוטובוס עצירה מוחלטת במקום מתאים לכך.
4. על אחראי האוטובוס או הצוות הבוגר שנכחים באוטובוס לדרוש מהחניכים לשבת ולחגור חגורות בטיחות כתנאי להמשך הנסיעה.
5. אם מתבצעת נסיעה עירונית (מדריכי חוץ/צמ"ד), על מרכז השבט לתדרך את אחראי האוטובוס לגבי נהלים רלוונטיים. כן עליו לדווח למרכז על הגעה למקום היעד ועל כל עצירה לא מתוכננת בדרך.







6. בנסיעות בין-עירוניות נוכחות צוות בוגר בכל אוטובוס חובה. ראו הנחיה בנושא כרך א' – כללי, פרק 4 סעיף 5, עמ' 20.

**המסקנה העיקרית:** במהלך נסיעה על החניכים לשבת ולחגור חגורות בטיחות. מקרה זה עלול היה להסתיים בתוצאות קשות בהרבה.

#### **התייחסות מנהל הבטיחות התנועתית:**

יש לבצע מול החניכים מהלך מקיף ומעמיק בנושא הנסיעה באוטובוס. בכל הקשור בנסיעה באוטובוס קיימת לחניכים ולנו תחושת מרחב מוגן ומעין תחושת ביטחון מוטעית. עלינו אפוא להטמיע את הנהלים ולבצע לצוותי ההדרכה שיחות בטיחות. עלינו להגיע לכך, שמודעות החניכים לנסיעה באוטובוס ולסכנות הטמונות בה שווה לזו של נסיעה ברכב פרטי עם הוריהם, על כל המשתמע מכך. בכל הנוגע להסעות מדריכי חוץ יש לנהוג לפי ההנחיות המופיעות בכרך א' – כללי, פרק 4, סעיף 5, עמ' 20.





## אירוע מס' 5 (2009): נפילת שני חניכים מנדנדה מאולתרת

**מקום:** יער מחנה קיץ, מתחם הורים.

### תיאור האירוע:

במהלך פעילות זמן חופשי נפלו שני חניכים מנדנדה מאולתרת בגובה חצי מטר ונחבטו בקרקע מסולעת.

### תוצאות האירוע:

שני החניכים פונו לבית-החולים עם חשש לפגיעת ראש ושבר ברגל; אבל התברר שם, לאחר בדיקתם, כי לא נפגעו, והם נשלחו חזרה למחנה.

### ממצאים:

1. ביום ג', במהלך שעות הבוקר, נפלו שני חניכים מנדנדה מאולתרת, שנבנתה בין שני עצים על-ידי המדריך והחניכים.
2. כתוצאה מהנפילה נפצעו החניכים בראש וברגליים מסלעים שהיו במקום.
3. הורה, אשר שהה במקום, זיהה ראשון את האירוע והזעיק את מרכז השבט לזירת האירוע.
4. מרכז השבט בודד את המקום והזעיק בקשר את אחראי המרפאה. במקביל שלח מרכז צעיר למרפאה על מנת שידווח על האירוע.
5. כשמונה דקות מרגע הקריאה הגיע לשטח חובש והגיש טיפול ראשוני. לאחר דקה נוספת הגיע אחראי המרפאה עם רכב הפינוי ופינה את החניכים על אלונקות למרפאה.
6. קרוב ל-20 דקות מרגע הקריאה הוחלט על פינוי רכוב לבית-חולים קרוב.
7. לאחר הפינוי נקראו מרכזי השבטים על-ידי מרכז ההנהגה לזירת האירוע, ותודרכו לערוך סריקות בשבטים למציאת נקודות תורפה בטיחותיות נוספות בשטחם.
8. לאחר הבדיקות בבית-החולים שוחררו החניכים כשהם בריאים וסובלים מ"מכות יבשות" בלבד.
9. ערב לפני המקרה העיר מרכז השבט למדריך, אשר בנה נדנדה דומה בחזית השבט, והורה לו לפרק אותה, כיוון שהפריעה למעבר בשטח.
10. יום לפני העיר גם קב"ט המחנה כמה פעמים על נדנדות מאולתרות שנבנו בשטח.
11. בסריקות, שבוצעו בשטחים לאחר המקרה, נמצאו עוד כמה נדנדות בשבטים נוספים, והן פורקו.

### מסקנות:

1. הנדנדה נבנתה על-ידי מדריך וחניכים ללא שיקול דעת נכון לגבי מיקומה וצורת בנייתה המאולתרת והלא-בטוחה.
2. ההורים ששהו במתחם הבחינו בנדנדה, אך משיקול דעת מוטעה לא פעלו על מנת להסיר אותה. הורה פעיל פנה למדריך בבקשה להסיר אותה, אך לא בדק אם אכן בוצע הדבר.
3. לא ניתנה תשומת לב מספקת לגבי מתחם השבט וסריקה יומית של נקודות תורפה בטיחותיות.
4. זמן התגובה מרגע הקריאה היה אטי: קרוב ל-10 דקות.
5. הטיפול הרפואי בוצע כהלכה.





## לקחים:

1. יש לתדרך את ההורים/הבוגרים השוהים במתחם השבט לעזור בפיקוח וחיפוש של נקודות תורפה בטיחותיות. אם יש נקודת תורפה בטיחותית המסכנת את בריאות החניכים, יש לפנות למרכז השבט.
2. לאחר בנייה מסיבית יש לתדרך את המדריכים, שהפגיעות של החניכים עלולות לקרות בכל מתחם השבט – ולא רק על מבנים, שלהם ניתנה תשומת לב מרובה בזמן המחנה.
3. יש להקפיד על ביצוע סריקת יומית של נקודות תורפה בטיחותיות על-ידי המרכזים בשבטים ורכז הבטיחות ההנהגתי.

### נכתב על-ידי: מרכז הנהגה ורכז בטיחות הנהגתי.

#### התייחסות מנהל הבטיחות התנועתי:

שעות אחדות אחרי האירוע – בעוד רכז הבטיחות ההנהגתי מציג לי את אשר קרה – הגיע אחד ההורים והחל למקם ערסל בנקודה, שממנה הוסרה הנדנדה בעקבות האירוע. מכך ניתן ללמוד, כי אנו לוקים בהבהרת האירועים עד אחרון המשתתפים.





## אירוע מס' 6 (2007): קריסת מבנה במחנה קיץ

### 1. תיאור כללי של האירוע

ביום ה', 05.07.07, בשעה 12:00 לערך, התמוטט מבנה מחנאי הנדסי במחנה קיץ. כתוצאה מכך נפגעו קלות אחד החניכים. הוא נבדק במרפאה ושוחרר להמשך פעילות.

### 2. ממצאי רקע

- א. האירוע התרחש במהלך מחנה קיץ.
- ב. כל שבטי ההנהגה נמצאים בפרק "חלוץ שבטים".

### 3. השתלשלות האירוע

- א. במסגרת עבודות המחנאות הוקם בכניסה לשבט מבנה בצורת לוחם סומו, שאמור היה לשמש כשער.
- ב. לקראת סוף בניית המבנה החלו בוניו לדלל את מספר היתרים מ-8 ל-5.
- ג. במקביל המשיכו חניכים לעבוד על המבנה. 4 חניכים ובוגרים שהו על המבנה כשהם רתומים לרתמות אבטחה.
- ד. המבנה החל להתנדנד, בזנ"ט אחד נעקר, ואז קרס המבנה לכיוון חלקו האחורי.
- ה. כאמור, נפגע אחד החניכים קלות, ולאחר בדיקה שוחרר מהמרפאה.

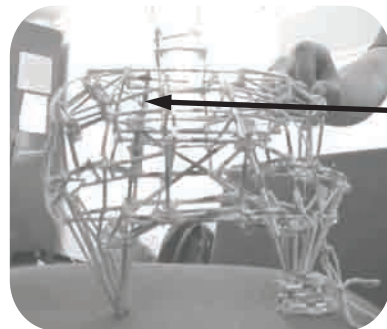

מקום הימצאות הבונים בזמן קריסת המבנה

### 4. ממצאים נוספים

- א. לצוות הבנייה של המבנה, שמנה 11 חניכים, היו 3 (!) ראשי מבנה. כן כלל הצוות שני בוגרי שבט.
- ב. את דילול היתרים החל אחד הבוגרים, ואילו הצטרף אחד מ-3 ראשי המבנה.
- ג. המבנה כלל כ-250 סנאדות. הערכת משקל: מעל 1/2 טון.
- ד. מידות הבזנ"ט שנעקר: כ-40 ס"מ, אבל רק 13 – 15 ס"מ לערך ממנו היו נעוצים בקרקע.
- ה. המבנה הוצג לאישור בהנהגה בנוכחות מהנדסת. זו דרשה לבצע תיקונים בתכנון.
- ו. בעת התחקיר לא נמצא תיעוד לתיקונים, שכן תיק המבנה שהיה בשבט נשחק / נקרע, ושרידיו לא נמצאו – ואילו העותק מהתיק שנמצא בהנהגה חסר את התרשימים. כן היה הדגם המיניאטורי חסר כמה רכיבים, מכיוון שנשחק בשטח.
- ז. בעת התחקיר טען מרכז השבט, שלדעתו היתה התצורה המקורית של המבנה שהציג לאישור יציבה יותר, ושהשינוי של המהנדסת רק פגם ביציבות המבנה. אי-אפשר לבחון אמירה זאת, שכן חסרו פריטים רבים מתיקי המבנה.





מסקנות

א. מהעדויות ומהמצאים בשטח נראה, כי הסיבה לקריסת המבנה נעוצה בשני מרכיבים:

1. בסיס מבנה צר.

2. עיגון בלתי מתאים לאופי המבנה.

ב. הכשלים והתקלות

1. התכנון והאישור המבנה: אי אפשר לשפוט עניינית את תהליך התכנון והאישור בגלל

העדר תיק בשבט בזמן התחקיר; והעדר תיעוד לתהליך האישור, הכולל את הערות המהנדסת והתרשימים בהנהגה. כל אלו – בניגוד להנחיות התנועה וחוזר מנכ"ל.

2. העיגון והיציבות של המבנה: המבנה לא נעגן כראוי למבנה כה מסיבי (250 סנאדות)

ובעל בסיס צר יחסית.

לראיה: בתמונת הבזנט שנעקר נראה שרק 13-15 ס"מ ממנו היו מכוסים בחול, כלומר רק חלק קטן יחסית היה נעוץ בקרקע.

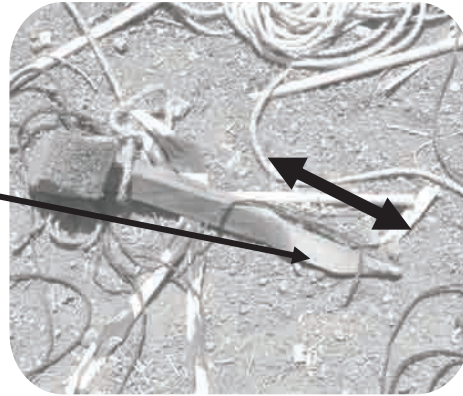

הבזנט שנעקר  
אורכו 40 ס"מ, אבל כ-15 ס"מ  
היו נעוצים בקרקע

3. ארגון ושליטה בצוות הבנייה: אין זה ראוי שלגוף כלשהו יהיו שלושה ראשים ללא הגדרה הייררכית ביניהם, אף ללא חלוקת תפקידים מוגדרת ביניהם. מצב זה הוא מתכון למסמוס האחריות.

יתר-על-כן: **נוכחות בוגרי השבט** בצוות עלולה ליצור דילמות ארגוניות ומנהיגותיות.

לראיה: את תהליך דילול היתרים חולל בוגר שבט, וראשי המבנה נגררו בעקבותיו.

ראוי היה שיינתן תדריך לכל הצוות, על בוגריו, תוך הבהרה **שראש המבנה הוא**

**האחראי הבלעדי**, ולכן לו נתונה **הסמכות** לקבוע את סדרי העבודה.

4. דילול היתרים נעשה בניגוד להנחיה הקובעת, שאישור לדילול זה (במסגרת אישור המבנה

לשימוש) יינתן על-ידי מאשר המבנה/ מי שהוסמך על-ידיו, לאחר שבחן את התוצר הבנוי

ואת התכנון הכתוב בתיק המבנה; והדבר לא ייעשה בשלבי בניית המבנה.





### סיכום והתייחסות מנהל הבטיחות התנועתי

1. מדובר באירוע שתוצאותיו חמורות, ולכן יש לראות בתחקורו אמצעי לימודי על מנת שמקרים מעין אלו לא יישנו. יש להעביר תיאור מקרה זה לכל בעלי התפקידים בעלי זיקה ישירה או עקיפה לבנייה בשבטים ובהנהגות לפני תחילת בנייה.
  2. יש לוודא שלנקודות התורפה המאותרות ניתנת תשומת לב באופן ההתגברות עליהן.
  3. הקמה מחודשת של מבנה זה תיעשה לאחר שחזור כל חלקי תיק המבנה ובאישור בלעדי של מרכז ההנהגה.
- יש לפעול לפי ההנחיות הקיימות בקישור המצורף (דף הנחיות בנייה מחנאית) מאתר התנועה:

 [http://www.zofim.org.il/troop\\_info.asp?item\\_id=14572111225&troop\\_id=79352464](http://www.zofim.org.il/troop_info.asp?item_id=14572111225&troop_id=79352464)

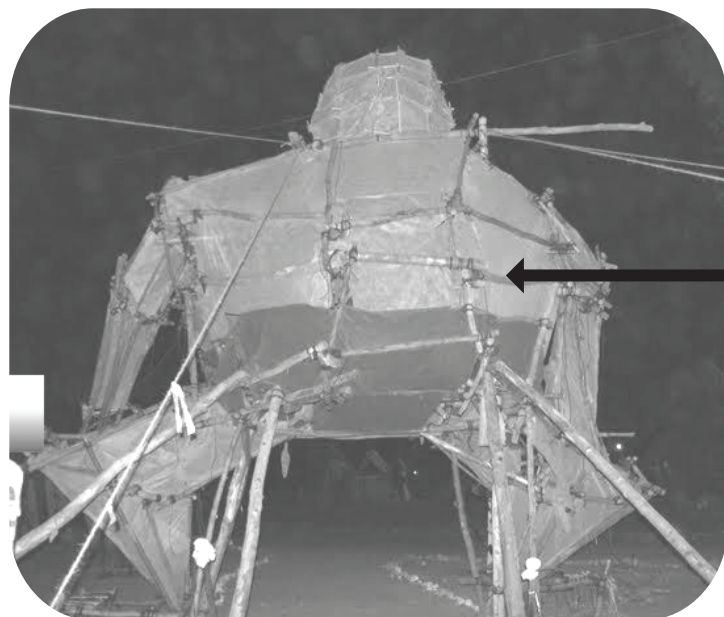

המבנה ("סומו")  
לאחר הקמתו





## אירוע מס' 7 (2007): נפילת חניכה בעת עבודה בגובה ביער עופר

### 1. תיאור כללי של האירוע

ביום ג', 10.07.07, שעה 19:00 לערך, נפלה חניכה בעת עבודה על מבנה הנדסי ביער עופר. היא פונתה לבית-החולים "רמב"ם" בחיפה.

### 2. ממצאי רקע

- א. האירוע אירע ביער עופר בעת שלב "חלוץ שבטים".
- ב. המבנה היה אמור להיות דגם של "נחשים על המטוס" – מבנה גדול מאוד.
- ג. מדובר בשבט קטן יחסית; השכב"ג שלו מונה כ-60 חניכים.

### 3. השתלשלות האירועים

- א. בעת עבודה על מבנה הנדסי עברה אחת החניכות הבונות מנקודה אחת לאחרת, תוך שהיא מנתקת את החבל שאבטח את הרתמה שלה למבנה, כשכוונתה לקשור אותו בנקודה החדשה, המרוחקת כ-1 מ' מקודמתה.
- ב. תוך כדי המעבר נשלפה הסנאדה, עליה הלכה החניכה, מהכפיתה שחיברה אותה לסנאדה האחרת.
- ג. כתוצאה מכך מעדה החניכה ונפלה.
- ד. בעת נפילתה נחבלה החניכה מסנאדות נוספות.
- ה. החניכה הובהלה לבית-החולים כשהיא בהכרה מלאה ושולטת בגפיים. ביום המחרת שוחררה החניכה לביתה.

### 4. ממצאים נוספים

- א. בעת שחזור האירוע ניכר היה שהסנאדה שהשתחררה, ושכתוצאה מכך נפלה החניכה, נכפתה שלא כראוי (הן הכפיתה כשלעצמה הן חוסר ביתרת סנאדה מנקודת הכפיתה לקצה).
- ב. באזור נקודת הנפילה במבנה נמצאו עוד כפיתות רעועות, באופן בלתי ראוי לשאת משקל כה גדול.



א. הסנאדה שנשלפה מהכפיתה (ללא יתרה של כ-15 ס"מ מקצה הכפיתה)  
ב. הכפיתה שממנה השתחררה הסנאדה

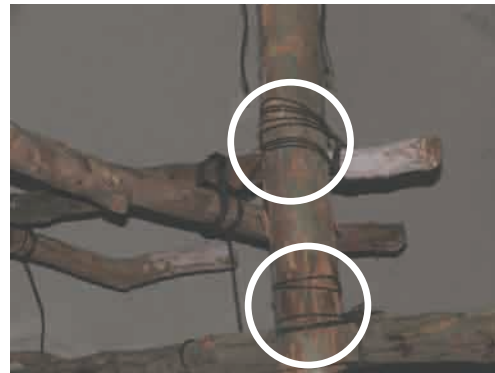

כפיתות רעועות בקרבת האירוע

### ג. המבנה

כאמור, המבנה הוא דגם מתוך הסרט "נחשים על המטוס". מדובר במבנה גדול מאוד, שהושקעו בו כ-800 סנאדות וכ-1,250 כפיתות.

- 1. המבנה תוכנן ואושר כנדרש, תיק המבנה מפורט ואף מבטא תכנון פרטני לפי שלבים.
- 2. בראש המבנה הוצב חניך מכיתה י"ב בעל ניסיון בבניית מבנים.
- 3. בזמן המקרה שהה החניך במרפאה מכיוון שחש ברע. חניכה אחרת, אשר היתה שותפה לתהליך ההכנות, החליפה אותו.





ד. ההנהגה והשבט

האירוע התרחש בהנהגה בעלת מסורת ארוכה בתחום הבנייה על שלל מרכיביה וצורותיה. לראיה: שנה שעברה גם קיבלה הנהגה זו היתר חריג לעבודה בשעות החשיכה. לדברי מרכז ההנהגה, השבט שבו אירע המקרה הוא שבט מהמובילים בהנהגה בתחום הבנייה. במהלך התחקיר התרשמתי לחיוב מהסדר והארגון ששררו באזור הבנייה. עם זאת נעשו חלק מהכפיתות בצורה לא תקינה ולא תאמו את ייעודן. בנושא זה אדון בהמשך.

5. **הבנייה בגובה**

בתחום הבנייה בגובה קיימים שני מצבים, שהם בבחינת נקודות תורפה:

1. העלייה והירידה.
2. המעבר מנקודה לנקודה.
3. במצבים אלו קיים קושי טכני לאבטח את הבונים באמצעות קשירה.
  - א. מעבר מנקודה לנקודה תוך אחיזת ידיים בלבד (שטחים קטנים) השיטה השכיחה.
  - ב. קשירת קשר לולאה, שניתן להחליק אותה על הסנאדה העליונה.
  - ג. ירידה מהמבנה וטיפוס בצד האחר שלו אם המרווחים מאוד גדולים.

**כשנה לאחר התחקיר ובעקבותיו שונתה השיטה לקשירת חבל הרתמה למבנה ושימוש בטבעת "שאקל" ולולאה אלפינית.**

6. **סיכום והמלצות**

- א. סיבת הנפילה: מאיסוף הממצאים בשטח מתברר שהחניכה מעדה ונפלה בגלל השתחררות הסנאדה, עליה הלכה, מהכפיתה שחיברה אותה לסנאדה אחרת.
- ב. הסנאדה השתחררה, מפני שהכפיתה היתה חלשה ורעועה. גם לא הושארה יתרת סנאדה בת 15-20 ס"מ, מנקודת הכפיתה לקצה הסנאדה. בשל כך החליקה הסנאדה, כאשר הופעל עליה כוח - משקל גוף החניכה - עם התקרבה לנקודת הכפיתה.
- ג. מדובר במבנה גדול מאוד (1,250 כפיתות) שנבנה על-ידי צוות המונה 15 איש, כלומר ממוצע של כ-83 כפיתות לבונה בפרק זמן קצר יחסית. מנתון זה ניתן ללמוד מדוע חלק מהכפיתות נעשו שלא כנדרש. הסטנדרט הנדרש: 4 ליפופים על סנאדה, ולאחר מכן ליפופים של "חניקות".

**"כפיתה מרובעת - מתוך הספר מחנאות א'-ב' / יחזקאל אבנרי, עמוד 68)**  
משמשת לכפיתת ניצבת של שני מוטות, והיא החשובה שבין הכפיתות. התחל בקביעת מוט על המוט הראשי (על פי רוב - המוט המאונך) ושזור את קצה החבל הקצר. החבל הארוך צריך לצאת מצד המוט, ולא מאמצעו. הצלב את המוט השני על הראשון באופן שיבוא מעל לחבל, והתחל מליפופי מבנה. על המוט הראשי עובר כל ליפוף מחוץ לליפוף שלפניו, ועל המוט השני - מפנים לו. אחרי 4 ליפופי מבנה התחל בליפופי מתיחה (2-3) וסיים בקביעת מוט על המוט המאונך, באותו צד שבו החלה הכפיתה."

יתר על כן; מערכת הבקרה על איכות העבודה, בטרם החלו לעלות לעבודה בגובה, לא איתרה את נקודות הכשל לפני תחילת שלב זה.







ד. המלצות

1. בתחום הבנייה: על ההנהגה לבחון בצורה עניינית אם אין המבנים המרשימים מאוד בגודלם ובמורכבותם, "גדולים" על כמות בניהם - בעיקר בשבטים הקטנים - דבר שעלול לפגום באיכות פעילויות הבנייה הבסיסיות כשם שהתגלה באירוע זה.
2. בתחום הבנייה בגובה - הנחות יסוד:
  - א. שיטת אבטחת העבודה בגובה שנהוגה בתנועה היא מענה לצורך לאבטח עובד בגובה במבנה תקין ויציב. אין בשיטה זו מענה למבנה פגום, גם אין בשיטה זו מענה לשני השלבים שצוינו לעיל. שלבי הטיפוס והירידה מהמבנה ושלב המעבר מנקודה לנקודה במבנה.
  - ב. כל מענה לנקודות תורפה אלו - טכנולוגי או אחר - מחייב שלב של הכשרה והטמעת המיומנות, ואין לראות בו פתרון טכני בלבד.
  - ג. לאור האמור לעיל, ומכיוון שבימים אלו מתקיימת בנייה צופית ביערות ואין בכוונתנו לבטלה, על התנועה לראות את המענה למקרה זה בשתי מדרגות: הטווח המיידית - ובחינה מערכתית להמשך.
    1. בטווח המיידית אין לשנות את נוהלי העבודה בגובה, ולהמשיך לאפשר מעבר מנקודה לנקודה במעברים קצרים/מרוכי סנאדות אנכיות בעזרת אחיזת ידיים בלבד.
 

\* סעיף זה כפוף לתנאים הבאים:

      - א. רענון שבטי (בראשות מרכז שבט). במהלכו יתבצעו תרגול והדגמה מעשית לגבי מיומנות הטיפוס והירידה, הקשירה והעבודה בגובה.
      - ב. בדיקה יסודית של כל מבנה בטרם תחל העבודה בגובה.
    2. בחינה מערכתית להמשך. במסגרת התחקיר עלו כמה רעיונות טכנולוגיים ואחרים כדי להתגבר על נקודות התורפה אותן ציינתי לעיל. לצורך זה תתקיים בחינה מחודשת של כל תפיסת העבודה בגובה, תוך הסתייעות בליווי מקצועי של נדב כליפה מחברת "מערכות בטיחות".

**כאמור, כשנה לאחר התחקיר ובעקבותיו שונתה השיטה לקשירת חבל הרתמה למבנה: שימוש בטבעת "שאקל" ולולאה אלפינית.**





## אירוע מס' 8 (2008): תאונת דרכים סמוך ליישוב מחולה

1. **תיאור האירוע**

ב- 21.4.08, בשעה 06:30 לערך, התהפך טנדר "מזדה", הנהוג בידי מנהלן טיולי כיתות ז' בהנהגת ירושלים, סמוך ליישוב מחולה.
2. **תוצאות האירוע**

חניך פצוע בראשו ובחזהו. הוא פונה באמצעות מסוק לבית-החולים "רמב"ם" בחיפה; חניך, חניכה ונהג הרכב נפגעו באופן קל יותר, ופוננו באמצעות אמבולנס לבית החולים "העמק" בעפולה.
3. **עיקרי הממצאים**
  - א. מדובר בטיול פסח של כיתות ז', אשר התקיים במרחב הגלבו.ע.
  - ב. את הטיול ניהלה מרכזת שבט.
  - ג. המרכזת אמורה היתה להיחנך על-ידי איש צוות הנהגה.
  - ד. בפועל לא התקיים הליווי. (בין השאר בשל העברת איש צוות הנהגה לליווי חלוץ ההבטחה של כיתות ח').
  - ה. בעת קליטת הנהג (כמנהלן טיול כיתות ז') עבר עמו מרכז הנהגה על נוהל הרכב שהופץ לקראת טיולי פסח.
  - ו. מנהלת הטיול לא נכחה בתחקיר התנועתי, שהתקיים על-ידי מנהל אגף החינוך ורכז הבטיחות.
  - ז. בתחקור התנועתי, שהתקיים לטיולי הנהגה, הושם דגש רב במורכבות הנהיגה והנסיעה של טיול כיתות ח'. התייחסות מיוחדת זו לא חזרה על עצמה בשאר התחקיר.
  - ח. שום גורם בהנהגה לא הגדיר את ציר הנסיעה לטיול וכן את ציר הנסיעה של המנהלן. המנהלן החליט על הנסיעה בכביש הבקעה, כי זה הציר בו נסעו לטיול הכנה משלים.
  - ט. מנהלן הטיול סיכם עם מנהלת הטיול, כי ביום הטיול הוא ייצא לדרכו בסביבות 5:00 ואף קודם לכן, כדי לתפוס ראשון את החניון בגלבו.ע (היערן הודיע להם, כי מבחינתו "כל הקודם זוכה" בחניון זה).
  - י. במהלך סוף שבוע והחג שקדמו לנסיעה נעשה שימוש ברכב לשם הכנה נוספת לטיול "ים אל ים".
  - יא. בין המנהלנים של טיולי כיתות ח' ו-ז' הוסכם, שהרכב יוחזר למנהלן טיול ז' במוצאי החג.
  - יב. בפועל הועבר לו רכב זה רק בין 23:00 – 23:30.
  - יג. אחרי שינה קצרה התעורר מנהלן כיתות ז' בסביבות 02:30 – 03:00 ונסע לאסוף ממבשרת את אחת החניכות מצוות החלוץ. את שני החניכים הנוספים של החלוץ פגש המנהלן בשבט, לאחר ששהו שם בלילה ללא ידיעת המרכזת (מנהלת הטיול) או אישורה.
  - יד. עם הגעתם לשבט העמיסו ארבעתם את רכב המנהלה ויצאו לדרכם בשעה 05:00 לערך.
  - טו. ב-06:30 לערך איבד הנהג את ערנותו. הוא ירד לשוליים וניסה להחזיר את הרכב לכביש. במהלך ניסיון זה התהפך הרכב פעמיים ונעצר על גלגליו בשול המזרחי, כשפניו לכיוון דרום (נגד כיוון הנסיעה).
  - טז. הטיפול הראשוני היה טוב למדי בשל היות הנהג חובש בהכשרתו הצבאית ובשל הזנקה מהירה של אמבולנס מהיישוב הסמוך: מחולה.





**סיכום האירוע**

- א. סיבת התאונה: הירדמות הנהג בנהיגה גרמה לירידה לשולי הכביש; ובניסיון הכושל להחזירו לכביש התהפך הרכב פעמיים.
- ב. הסיבה הישירה להירדמות: עייפות - חוסר בשעות שינה בטרם החל הטיול.
- ג. סיבה תורמת: העדר שליטה ובקרה של ההנהגה על התהליך הוביל למערכת קבלת החלטות, הנוגדות את הנהלים וההנחיות: נסיעה ללא שעות שינה מספיקות לפני כן; תחילת נסיעה המוקדמת בשעתיים לערך מהכתוב בנוהל התנועתי.

**התאונה - התמונות אומרות הכול**





אזור התאונה – מבט מדרום לצפון



אזור התאונה – מבט מצפון לדרום



אזור התאונה – מבט מצפון לדרום





## אירוע מס' 9 (2008): יום הזיכרון באחד השבטים

### שם האירוע: אירוע 1 – שריפת חדר הדרכה באירועי יום הזיכרון

1. **המשתתפים בתחקיר**  
רכז מפעלים הנהגתי, מרכז השבט, שמיניסטית, מרכזת צעירה בשבט, ששיסטית, מדריכת כיתות ה' בשבט.
2. **הרקע**  
כבכל שנה עורך השבט את טקס יום הזיכרון המסורתי שלו במתנ"ס היישוב. במסגרת אירועי היום הוא מכין חדר זיכרון באחד מחדרי המתנ"ס, ובו מבקרים חניכי השבט בין השעות 17:00 – 19:00, והחל בשעה 19:00 מגיעים כלל תושבי השכונה. בתאריך 6.5.08, בשעה 18:30, במהלך ההכנות לטקס ובזמן ביקור החניכים, פרצה שריפה בחדר הזיכרון וגרמה לנזק רב. לא היו פגיעות גופניות.
3. **פרטים טכניים ממקום האירוע**
  - קירות החדר היו עטופים בבד סינטטי שחור ודליק מגובה התקרה ועד הרצפה. על הבדים היו תלויים בריסטולים וניירות רבים.
  - על הרצפה היו מונחים נרות זיכרון קטנים מהסוג הפשוט, בתוך תושבת מנייר כסף. הנרות היו מונחים על הרצפה במרחק כ-15 ס"מ מהקירות.
  - החדר לא היה חשוך לגמרי, וניתן היה למצוא את הדרך גם ללא אור הנרות.
  - השריפה פרצה בצדו הימני של החדר. היא החלה בתחתית הקיר הימני הקרוב לבמה.
  - בחדר אז שהו כ-25 חניכים.
4. **השתלשלות המקרה**  
בשעה 18:30 נכנסו לחדר כ-25 חניכי כיתות ה' עם צוות ההדרכה שלהם והחלו להסתובב בו. כל החניכים ששהו אז בחדר נשאלו אם הבחינו כיצד האש פרצה, אולם אף אחד מהם לא הבחין בכך. ניתן לשער שאחד החניכים נתקל בנר המונח על הרצפה, הנר פגע בבד התלוי על הקיר ושהגיע לרצפה, וכך גרם להצתו. במקרה נכנס אז לחדר מרכז השבט, ולפתע הבחין שאחד הבדים התלויים על הקיר החל להישרף בחלקו התחתון. הוא הפנה את תשומת-לב המדריכים ששהו בחדר, והם החלו לפנות את החניכים החוצה, לאזור מדשאת המתנ"ס. במקביל ניסה מרכז השבט לקרוע את הבד מהקיר על מנת שהאש לא תתפשט ליתר הקירות; אולם לא הספיק לתלוש את כולו, והאש התפשטה דרך הבמה, המכוסה גם היא בבד, ליתר הקירות. בשלב זה לא היו חניכים צעירים בחדר, וכמה שכב"גיסטים ואנשי ההגברה ששהו במקום הביאו דלי חול, מטפה כיבוי וג'ריקן מים מעמדת הכיבוי הממוקמת מחוץ לחדר, כ-30 מ' ממנו. יש לציין שמטפה הכיבוי לא פעל. אסון גדול נמנע, כאשר אחד השכב"גיסטים הביא מבחוץ ג'ריקן סולר על מנת "לכבות" את האש, אך מרכז השבט הבחין בכך והוציא אותו החוצה. 2 אנשי ההגברה הגיעו, ועמם מטפים שמצאו במתנ"ס, והחלו לפרוק אותם בחדר. בשלב זה נדמה היה שהצליחו להשתלט על האש ולכבותה, אך לאחר כמה דקות הבחינו שהאש לא כבתה, וראו עשן כבד שיוצא מהחדר. מרכז השבט וכמה שכב"גיסטים החלו לחפש את המפסק הראשי של המתנ"ס על מנת לנתק את החשמל, ובמקביל החלו לסייר בשטח המתנ"ס על שתי קומותיו כדי לוודא שלא נשארו חניכים בתוכו. האש התפשטה בכל חלקי החדר ופרצה שריפה גדולה. לאחר כ-12 דקות הגיעה כבאית ובה צוות כיבוי, והם הצליחו להשתלט על האש. לא ידוע מי הודיע למכבי האש על השריפה – כנראה גלאי העשן שהופעל במתנ"ס.





## 5. נקודות שיש לציין

- בתוכנית, שנקבעה על-ידי הצוות הבוגר בשבט, הוסכם שלאורך כל היום יהיה אחד מאנשי הצוות נוכח באזור המתנ"ס.
- לא היה אקט של "אישור" חדר הזיכרון על-ידי הצוות הבוגר, כי לא הורגש צורך בכך.
- בשלב מסוים חשבו מרכז השבט והמרכז הצעירה שאולי הנרות קרובים מדי לקירות החדר, אך כל אחד בנפרד החליט, בינו לבין עצמו, שלא קיימת סכנה מוחשית, ולכן לא העירו על כך.

## 6. מסקנות ולקחים שיש להפיק מהמקרה

- א. יש למקם את עמדת הכיבוי במקום בולט, נגיש וקרוב ככל האפשר לנקודת האש. כן יש לבדוק את תקינות מטפה הכיבוי, ובעיקר את מד-הלחץ. הבדיקה והמיקום עמדת-הכיבוי ייעשו על-ידי מרכז השבט בלבד.
- ב. כאשר נעשה שימוש בג'ריקן סולר, יש לסמן באופן ברור ובמקום בולט שזוהי תכולתו. גם אין להוציאו מבעוד מועד, אלא להחזיקו בחדר נעול עד לרגע השימוש.
- ג. יש להגדיר צוות כיבוי ולעבור אתו על סדר הפעולות הרצוי וחלוקת תפקידים ברורים במקרה חירום.
- ד. אם רוצים לתלות על קירותיו של חדר זיכרון בדים/ניירות ולהדליק נרות זיכרון על רצפת החדר, יש להשאיר את החלק התחתון של הקיר חשוף בגובה כ-50 ס"מ.
- ה. כאשר משתמשים בנרות זיכרון בחדר סגור, יש להניחם בתוך "כוס" מתכת, המונעת כל מגע של הלהבה עם חפצים אחרים. כן יש להניח את הנרות במגש מתכת – ולא להניחם על הרצפה.
- ו. עלינו להתכונן במלוא הרצינות גם לאירועים קטנים שמבצעים "על הדרך", שלכאורה אינם מוגדרים כבעייתיים – כדוגמת טקס אש ובנייה מחנאית, ולצפות את נקודות הכשל גם בהם.
- ז. במקרה המדובר לא ברור מי האחראי לאירוע: שבט הצופים, ועד השכונה או המתנ"ס? אחריות זו באה לידי ביטוי בשאלה: על מי לדאוג לכל האמצעים הבטיחותיים, כגון הצבת עמדות כיבוי בשטח, הזמנת אמבולנס לאירוע, אבטחה, כבאית וכו'. המצב הסתבך בגלל כמות הגורמים, שלקחו לידם את הטיפול לאחר שהאירוע קרה. היתה הרגשה של היסטריה ובלגן, ולא היה ברור מי מקבל החלטות רציונליות בשטח. יש לקבוע אחראי לכל דבר ועניין, והוא שיקבל את ההחלטות.

אני מוצא לנכון לציין את התנהלותו של מרכז השבט לאחר שפרצה האש. הוא פעל בשיקול דעת נכון, וסדר פעולותיו גם הוא היה נכון: תחילה פינוי החניכים מאזור האש, לאחר כך ניסיון לכיבוי האש וחיפוש מפסק החשמל המרכזי, ולבסוף סריקה בכל שטח המבנה לאיתור חניכים נוספים.

התחקיר נערך על-ידי רכז מפעלים הנהגתי.





## שם האירוע: אירוע 2 – שריפה במהלך טקס יום הזיכרון

### 1. המשתתפים בתחקיר

רכז מפעלים הנהגתי, מרכז השבט, שביעיסט, מדריך כיתות ח', מרכז צעיר בשבט.

### 2. הרקע

לאחר אירוע השריפה במתנ"ס נעשה מאמץ גדול מאוד מצד התושבים, ועד השכונה ושבט הצופים להוציא לפועל את טקס יום הזיכרון המסורתי כסדרו. הטקס החל בשעה 20:25 לאחר קבלת אישור מקצין משטרה ומהנדס חשמל של חברת החשמל. 2 הכבאיות, שהיו בשטח המתנ"ס מהאירוע הקודם, יצאו החוצה, ובמקום נכנסו תושבי השכונה כדי לקחת חלק בטקס כצופים. להערכתנו היו למעלה מ-1,200 אנשים בשטח המתנ"ס ומסביב לו.

### 3. פרטים טכניים ממקום האירוע:

- על במת הטקס הוצבה משואת זיכרון – פחית גדולה מוצבת על תושבת ברזל בגובה 1 מ', ובתוכה בערה האש.
- הוכנו "כדורים", העשויים מיוטה וחוט ברזל דק, והם נטבלו בסולר.
- לצורך ניפוט כדור היוטה נעשה שימוש בגיגית פלסטיק. לתוכה שפכו את הסולר, וכך נוצרה למעשה "שלולית" סולר בתוך הגיגית.
- תפקיד השכב"גיסט היה להניח כדור יוטה חדש בכל פעם שהאש נחלשה. לצורך כך הוא נעזר במלקחיים באורך 25 ס"מ והניח את הכדור שעדיין לא בער בתוך הפחית הבווערת.
- עמדת הניפוט עם גיגית הסולר היתה מונחת סמוך לבמה, על שביל הגישה אליה.

### 4. השתלשלות המקרה:

כאמור, התקיים הטקס כסדרו והודלקה משואת הזיכרון. בכל פעם שהאש נחלשה במהלך הטקס, הכין החניך את כדור היוטה בעצמו, אף ניפט אותו, ולאחר מכן ניגש להחליף את כדור היוטה במשואה. הוא הספיק לעשות זאת 5-6 פעמים בהצלחה, אולם בפעם הבאה כבתה האש במשואה לגמרי. החניך הכין כדור יוטה חדש, הסתובב לאחור, ראה את מרכז השבט וקרא לו על מנת שידליק הוא את כדור היוטה. מרכז השבט ביקש מהחניך להזיז קצת את הכדור מעל השביל, ובעזרת מלקחיים הדליק את הכדור שהחניך החזיק. שכב"גיסטית שנכחה בקרבת מקום האירוע מעידה, שראתה את החניך מתחיל ללכת לכיוון המשואה, כאשר אחת מחתיכות היוטה הבווערת התפוררה ונפלה לתוך הגיגית המוצפת בסולר. הגיגית ניצתה, ועלתה להבה לגובה 1.80 מ'. גם מלאי היוטה שהיתה מונחת סמוך לגיגית נדלקה. בקרבת מקום היה מונח ג'ריקן הסולר, אך למרבה המזל הוא לא נדלק. מנהל אגף קהילה, נוער וספורט, שנכח במקום בתור אורח הטקס, ניסה לכבות את האש בעזרת רגלו, אולם ללא הצלחה, והאש אף נתפסה במכנסיו. מרכז השבט ניסה להזיז אותו ממקור האש, וכשעשה זאת "קפצה" האש לפניו וגרמה לו כווייה קלה בלחי וסביב העין. מנהל מרכז הספורט, שנכח גם הוא באירוע, תפס את מטפה הכיבוי, שהיה מונח בקרבת מקום, אולם זה לא פעל (כנראה היה זה אותו מטפה, שלא פעל באירוע הקודם בחדר הזיכרון). שכב"גיסט מכיתה י' הביא מטפה כיבוי נוסף, שהיה ממוקם בעמדת כיבוי, ובאמצעותו האש כבתה.





5. נקודות שיש לציין

- המקום שנבחר לניפוט ולהכנת כדורי היוטה לא היה ראוי לכך, שכן שימש כשביל גישה לבמה ועליו עברו מניחי הזרים, ואף היו בקרבתו עצים ושיחים.
- לא נעשה תדריך למנפטים ולמדליקי המשואה טרם האירוע, וכך אירע שהחניך אשר ניפט את היוטה - הוא גם שהדליק את המשואה ובא במגע עם אש. גם לא תוכנן המסלול שאמור לעבור החניך בדרכו למשואה.
- הכנת כדורי היוטה נעשתה ברשלנות: היוטה לא הודקה כהלכה בעזרת חוטי הברזל. אילו נעשה כן, אולי לא היתה היוטה מתפוררת והגיגית נדלקת.
- נפלה טעות בשיקול הדעת להדליק את כדור האש בסמיכות לעמדת הניפוט.

6. מסקנות ולקחים שיש להפיק מהמקרה

- א. יש להתייחס להדלקת משואה כמו להדלקת כתובות אש, כלומר יש לעמוד בנוהלי חוזר מנכ"ל וההרחבות, שנעשו על-ידי תנועת הצופים וההנהגה, כאשר נערכת פעילות של הדלקת כתובות אש.
  - ב. יש למקם את עמדת הכיבוי במקום בולט, נגיש וקרוב ככל האפשר לנקודת האש. כן יש לבדוק את תקינות מטפה הכיבוי - ובעיקר את מד-הלחץ. הבדיקה והמיקום של עמדת-כיבוי ייעשו על-ידי מרכז השבט בלבד.
  - ג. יש להכין עמדת כיבוי ללפיד/משואה, שתכלול דלי מים וחול.
  - ד. יש לתת את הדעת ולבחון כל פעם מחדש את דרך עשיית הדברים. לעתים נעשים דברים בדרך "מסורתית", כמו הדלקת המשואה בטקסים, ואנו מניחים שזו הדרך הנכונה לעשותם.
  - ה. יש להכין מבעוד מועד את כדורי היוטה, שברצוננו להשתמש בהם להדלקת המשואה, ולמקמם במרחק סביר מהמשואה. כך המרחק שיצטרך החניך לעבור יהיה קצר ככל האפשר, ועם זאת במרחק שימנע את הדלקתם.
1. במקרה המדובר לא היה ברור מי האחראי לאירוע: שבט הצופים, ועד השכונה או המתנ"ס? אחריות זו באה לידי ביטוי בשאלה: על מי לדאוג לכל האמצעים הבטיחותיים, כגון הצבת עמדות כיבוי בשטח, הזמנת אמבולנס לאירוע, אבטחה, כבאית וכו'. כן בא עניין זה לידי ביטוי בנסיונות הכיבוי וכמות האנשים שנמצאו בסמיכות לאש.
  2. עולה השאלה: האם נכון היה לקיים את הטקס במתכונתו הרגילה לאחר שריפת חדר הזיכרון? ירידת המתח, העייפות, מצב הרוח הירוד והלחץ, שהיו כשעתיים קודם לכן, השפיעו על מצב השכב"ג והצוות הבוגר. לאחר מקרה קיצוני כדאי לעצור ולחשוב, ורק אז לחזור לפעילות סדירה.

התחקיר נערך על-ידי מרכז השבט.







## אירוע מס' 10 (2008): פציעה של חניך – כווייה ברגליו

### 1. תיאור כללי של האירוע

התאריך: יום שישי בלילה, 7.11.08.  
מהות האירוע: פציעה של חניך משמן רותח.  
תוצאת האירוע: החניך נפגע ברגליו, טופל על-ידי רופא וחובש במקום, ופונה לתחנה לעזרה ראשונה בבית-שמש.  
נפגעים וחומרת הפגיעה: החניך; כוויות דרגה 2.  
נזק לציוד: אין.

### 2. נוכחים בתחקיר ותפקידם

מרכז השבט, מרכזת הדרכה צעירה, מרכז מפעלים, ראשג"דית ומדריך הקבוצה.

### 3. ממצאים

- א. רצף כרונולוגי של האירועים
- לפי לוי"ז הטיול התבצע בשעות 18:00 – 21:00 בישול צופי לכל הקבוצות בשבט. הקבוצה של החניך שנכווה התחילה את הבישול בשעה 20:00. בשעה 21:00 ראה המדריך של החניך שנכווה שהקבוצה מתעכבת בבישול, ושהחניכים רעבים. בשעה 21:20 התחילו לבשל את השניצלים. המדריך של החניך שנכווה התחיל להוציא את השניצלים מהמחבת. מכיוון שהקבוצה היתה רעבה, רצה המדריך להכין עוד שניצלים לאחר שייגמר הסיבוב הראשון. לאחר שגמר לבשל, הוא הניח בצד את המחבת ובה השמן הרותח, ותדרך את כל החניכים לא להתקרב אליה.
- לאחר זמן-מה הסתובב החניך שנכווה מסביב למדורה. שני חברים לקבוצתו ראו אותו מתקרב למחבת והזהירו אותו מפניה, אבל הוא המשיך ללכת, נתקל בה והשמן נשפך על רגליו. מיד פשטו את מכנסיו, וחובש שהיה בכוננות טיפל בו מיד. לאחר כמה דקות הוקפץ רופא החניון למקום, והחניך פונה להמשך טיפול.
- ב. תיאור סביבת האירוע.
1. השטח הוא קרחת יער, אשר ניתן לבשל בה בישול צופי. היתה תאורה מ-5 ספוטים, שהופעלו באמצעות גנרטורים.
  2. פרטי העדויות  
חבר של החניך שנכווה:  
"שמנו את השניצלים בצד וגם את המחבת. המחבת היתה שחורה ולכן לא ראו אותה. הוא (החניך שנכווה) הלך לקחת משהו, וכשהוא חזר, שניים מהקבוצה הזהירו אותו, אבל הוא המשיך ללכת, הלך על המחבת, והשמן נשפך עליו. הוא התחיל לצרוח והוריד את המכנסיים".  
חבר נוסף של החניך שנכווה:  
"החניך שנכווה הסתובב מסביב למדורה והסתכל. המדריך של החניך שנכווה הוציא את השניצלים ושם על צלחת, ואז הוא (המדריך) אמר להיזהר ולא לדרוך על המחבת, כי היא רותחת. ואז חבר מהקבוצה ואני ראינו אותו מתקרב. אמרנו לו (לחניך שנכווה) שיש מחבת עם שמן רותח ושייזהר, אבל הוא התעלם, דרך על קצה המחבת, והשמן נשפך עליו".





המדריך של החניך שנכווה:

"לאחר שסיימתי לבשל, שמתי את המחבת בצד ותדרכתי את החניכים לא להתקרב".

ג. ממצאים נוספים

בחלוף ההבטחה האחרון נכווה חניכה משבט אחר בידה משמן רותח, כאשר נתנה מכה למחבת שהיתה על כירת גז, וכך הפילה אותה על היד שלה.

#### 4. מסקנות

האירוע קרה כי המדריכים לא קיבלו תדריך מספיק טוב לגבי בישול צופי, ולגבי התנהגות עם שמן רותח בפרט. יש לדאוג שהחניכים, הנמצאים באזור הבישול הצופי, מתודרכים וערניים. אין "לטייל" באזור הבישול הצופי.

בשטח הבישול צריך להיות מספר מועט של חניכים.

#### 5. סיכומים: תקלות, שגיאות, לקחים והמלצות.

א. מתחקיר זה למדנו: אין להתייחס לבישול צופי כמובן מאליו, כמו שהיה נהוג בשבט, אלא יש לשים לב לפרטים. הבטיחות קודמת לכול, במיוחד בבישול צופי, כשהמיומנות נמוכה. המדריכים צריכים להיות יותר ערניים כאשר מתבצע בישול צופי.

ב. לפיכך עלינו לעשות: צריך לבנות תדריך לבישול צופי – כמו תדריך חניון מסודר, שכל חניך המגיע לחניון עובר אותו. יש לתדרך את המדריכים על הסיכונים הכרוכים בבישולי שדה.

התחקיר נכתב על-ידי: מרכז השבט.

#### התייחסות מרכז ההנהגה / הנחיות

#### המקרה הוא מקרה מאוד מצער והוביל לפגיעה חמורה מאוד בחניך!

כיוון שאנו עדים למספר לא קטן של כוויות משמן רותח, צריכות להישאל שאלות מהותיות: האם לאסור בישול בשמן עמוק? אולי להגביל את גיל החניכים המבשלים? האם תדריך למדריכים, די בו כדי למנוע פציעות? אולי יש להגדיר כמות מינימום של בוגרים/הורים שנמצאים בשטח הבישול? כל עוד יתקיימו בישולים, ייתכנו פציעות – הרי גם כשמבוגרים מבשלים הם נכווים ונפצעים לעתים תוך כדי בישול. לכן השאלה היא שאלה מהותית בעיני.

לאור ממצאי התחקיר אני מבין, שבמקרה הספציפי הזה עשה החניך, בחוסר תשומת לב של רגע, טעות קטנה, שהובילה לפגיעה חמורה. לכן אין כאן מקום להטיל אחריות אישית על מי מהנוגעים בדבר. אני רואה כתקלה את אי-תדריך המדריכים בקשר לבישול. לצערי לא קיים בהנהגה תדרוך קבוע, המועבר לפני בישול צופי, ואני מסכים עם מרכז השבט – שיש חובה להגדיר תדריך כזה ולחייב את כל מרכזי השבטים להעבירו לפני כל פעילות בישול, על מנת להעלות את נושא הבטיחות בבישול למודעות גבוהה.

עם זאת חשוב לי לציין, שלהרגשתי גם תדריך כגון זה לא ימנע את הבעיות, ויש לקיים חשיבה מעמיקה יותר לגבי השאלות שהעליתי בתחילת הדברים. כתוצאה ממקרה זה בכוונתי לנקוט כמה מהלכים:

1. לימוד התחקיר עם צוות המרכזים.

2. כבר בטיול ההכנה לטיול חנוכה הקרוב יועבר תדריך בישול מסודר לכל הצוות הבוגר.

3. כל פעילות בישול בשבטים החל ברגע זה ועד לפסח תחייב הוצאת אישור ממרכז ההנהגה או החונך השבטי (אישור הנהגתי) ומעבר של צוות ההנהגה עם המרכז הרלוונטי על תדריך הבישול החדש.

4. כתנאי לקיום פעילות בישול יחויב מרכז השבט לקיים תדריך לקבוצה הרלוונטית.

5. בכל מקרה של בישול בשמן עמוק ידרש מרכז השבט להקדיש לו תשומת לב מיוחדת.



## אירוע מס' 11 (2008): הישארות חניכה על אוטובוס בסיום טיול והגעתה לירושלים

1. **תיאור האירוע**  
בתאריך 1.11.2008, בסיומו של טיול פתיחת שנה בשבט, נשארה אחת החניכות על האוטובוס והגיעה עם הנהג לירושלים.
2. **מטרת התחקיר**
  - א. להבין את השתלשלות האירועים שבעקבותיהם הגיעה החניכה לירושלים.
  - ב. להבין כיצד ניתן למנוע את הישנות המקרה בעתיד.
  - ג. לבדוק את הרגלי העבודה בשבט.
3. **ממצאי האירוע**
  - א. בתאריכים 31.10.2008-1.11.2008 יצא השבט לטיול פתיחת שנה באזור ירושלים. לטיול יצאו כ-930 מטיילים (חניכים, בוגרים, הורים, מאבטחים).
  - ב. בסיום המסלול שוחררו האוטובוסים ליציאה בדירוג לכיוון השבט על ידי מרכז השבט, על מנת למנוע עומס בהגעה לשבט.
  - ג. האוטובוסים הגיעו לשבט, ושם קיבלו את פניהם הורים פעילים, שתפקידם הוגדר מראש. הם היו אחראים על פריקה מסודרת של האוטובוסים.
  - ד. הראשג"דית נשארה באוטובוס, שבו נסעה החניכה האובדת, עד ירידת אחרון החניכים. במקביל ביצעה מדריכה ספירת חניכים מחוץ לאוטובוס ובדיקת הסדרי חזרת חניכים הביתה. בשלב זה התברר למדריכה שהחניכה חסרה, ושתיקיה נמצאו מחוץ לתא המטען – וזאת כשהאוטובוס עדיין בחניון. לאחר מכן עלתה שוב לאוטובוס, אך לא מצאה את החניכה. היא גם לא השיגה אותה בטלפון. לאחר מכן עזב האוטובוס את החניון.
  - ה. הראשג"דית ביצעה סריקה בשטח החניון והעבירה דיווח למרכז השבט. לאחר כ-5 דקות מעזיבתו של האוטובוס את החניון התקשר מרכז השבט לנהג, שאל אותו היכן הוא נמצא, וביקש ממנו לעצור את הרכב ולבצע סריקה, מפני שחסרה חניכה. הנהג השיב שהוא כבר בכניסה לירושלים וכבר סרק את האוטובוס, וטען בוודאות שאין איש באוטובוס.
  - ו. במקביל התבצעו סריקות מסביב לאזור החניון ובאזור השבט, ובוצעו שיחות טלפון לחניכים נוספים בגדוד ובקבוצה כדי לברר את מקום הימצאה של החניכה האובדת. כן עודכנו הוריה של החניכה במתרחש.
  - ז. התבצעה שיחה נוספת לנהג האוטובוס, ובה התבקש לבצע בדיקה חוזרת באוטובוס. תשובתו היתה שוב: "בוודאות אין אף אחד על הרכב. סרקתי וטאטאתי, ואין אפשרות כזאת".
  - ח. הוריה של החניכה הגיעו למתחם השבט, ובאותה עת יצאו מרכז השבט והורים פעילים נוספים עם צוות ההדרכה לחיפושים ברחבי היישוב.
  - ט. לאחר כ-50 דקות מרגע היעלמותה התקשרה החניכה להוריה והודיעה שהיא נמצאת על האוטובוס. תוך כדי שיחתה עם הוריה התקשר מרכז השבט לנהג האוטובוס – שלטענתו ירד מהאוטובוס דקה לפני כן – ודרש ממנו להגיע מיד לאוטובוס, כי הילדה על הרכב. הנהג עלה לרכב, ואכן החניכה היתה שם.
  - י. הורי החניכה נסעו לירושלים כדי להחזיר אותה.
  - יא. לאחר שהחזירו את החניכה לביתה, הגיעו הורי החניכה האובדת לשבט, ושם התבצע בירור ראשוני עם מרכז השבט, מרכז ההנהגה והורים פעילים.





ממצאי רקע

- א. ההסעות לטיול התבצעו על-ידי חברת "אגד".
- ב. הטיול התבצע בחלוקה ל-5 טורים לפי שכבות הגיל. לכל טור הוגדר ראש טור שהוסמך לכך.
- ג. מרכז השבט הוא חבר הצוות הבוגר היחיד בשבט (אין מרכז הדרכה, מדריכי שכבה וראש שבט).
- ד. האם התנגדה ליציאתה של החניכה לטיול הנ"ל בגלל הנטייה שלה להיעלם ולשכוח את עצמה. פרט זה עלה במסגרת התחקיר המקדים לטיול, שבוצע לצוות ההדרכה על-ידי צוות המרכזים. ניתנה אפוא הוראה ספציפית למדריכת החניכה להצמיד אותה אליה במהלך הטיול, וכך אכן היה.

ממצאים נוספים

- א. האוטובוסים שוחררו מהמסלול לכיוון השבט אך ורק לאחר שבוצעה הקראת שמות על-ידי הראשג"ד. ראש הטור ומרכז צעיר אישרו את הבדיקה, והמרכז הבוגר נכח פיזית במקום כדי לשחרר את האוטובוסים.
- ב. מרכז השבט יצא מאזור המסלולים רק לאחר שכל האוטובוסים עזבו את המקום.
- ג. פריקת האוטובוסים בחניון השבט בוצעה לפי סדר הפעולות הבא: יציאת החניון נחסמה על-ידי רכב של הורה פעיל, גזבר השבט וממלא מקום ראש השבט, וכך נמנעה כניסת רכבי הורים ויציאת אוטובוסים מהחניון. בהגיע האוטובוסים כווננו הנהגים על-ידי הגזבר והורים נוספים לפי סדר הגעתם על-מנת לאפשר את קליטתם ועצירה מוחלטת בטרם פריקת החניכים. לאחר העצירה המוחלטת - ובהוראת הורים פעילים – פתח הנהג את הדלתות ותא המטען. החניכים ירדו מהאוטובוס, פרקו את תא המטען, ומיד התבצעה סריקת האוטובוס על-ידי מדריך, ראשג"ד, ולבסוף סריקה אחרונה של הורה פעיל, לפני שהאוטובוס שוחרר ויצא מהחניון. כן התבצעה בדיקה מחוץ לאוטובוס לסידורי ההגעה הביתה לחניכים.
- ד. כשהתקשרה המדריכה לחניכים נוספים מהגדוד, היא עודכנה שהחניכה האובדת נראתה על-ידי חברות מקבוצתה מחוץ לאוטובוס כשהיא בוכה וערה ומתעסקת בתיקים.
- ה. במהלך הסריקות והטלפונים לשאר חניכי הגדוד על מנת לנסות לאתר את החניכה התברר, שגם שתי חברותיה הקרובות, הגרות בסמוך לביתה, לא הגיעו לביתן. רק לאחר כ-20 דקות דווח שהן נמצאו ביחד בבית חברה שלישית, אבל ללא החניכה האובדת.
- ו. בשיחה עם החניכה, שהתקיימה ביום האירוע וגם כמה ימים לאחר מכן, היא טענה שנרדמה באוטובוס, שאינה זוכרת בדיוק מה קרה, ושכאשר התעוררה מצאה את עצמה בירושלים.

4. מסקנות:

- א. טיול פתיחת השנה של השבט היה מאורגן ומסודר. היתה הקפדה על נוהלי הבטיחות – ולמרות זאת הגיעה החניכה לירושלים.
- ב. בגלל גודל השבט קיימים בו בעלי תפקידים רבים, ולהם תחומי אחריות רבים. האחריות לסריקת האוטובוס ניתנה ליותר מאדם אחד (ראשג"ד, ראש טור, הורים פעילים), וכתוצאה מכך היא עלולה "ליפול בין הכסאות".
- ג. נהג האוטובוס יכול היה לצמצם את הנזק, אילו היה עוצר ובודק בפעם הראשונה כשנתבקש לעשות זאת.
- ד. האוטובוס שוחרר מהשבט בלי שהתבצעה הקראת שמות כדי לוודא שכולם נוכחים. בשלב זה לא נהוג להקריא שמות, אף שפעולה זו מתבצעת פעמים רבות בשלבים אחרים בטיול.
- ה. מרכז השבט העלה את האפשרות, שהחניכה ירדה מהאוטובוס ועלתה עליו בחזרה תוך ביצוע הסריקה, ממש לפני שהנהג החל בנסיעה.





1. למרות ההתרעה המוקדמת לגבי החניכה, היא נעלמה מעיני המדריכה. אין באפשרות מדריך להיות חונך אישי של אחד החניכים במהלך הטיול, וחשוב לא להתיימר לעשות כך.

#### 5. לקחים והמלצות

- א. סריקות האוטובוס בסיום טיול צריכות להתבצע כאשר דלתו האחורית סגורה, כדי למנוע את האפשרות לעלות על האוטובוס תוך כדי הסריקה.
- ב. יש להגדיר באופן ברור אחראי אחד לשחרור האוטובוסים. מומלץ לגבות את השחרור בחתימה לנהג (וכדאי לסכם זאת מראש עם חברת האוטובוסים).
- ג. אין לסמוך על מדריך שישמש "חונך אישי" של חניך זה או אחר במהלך טיול, שבו הוא אחראי על קבוצה שלמה. מן הראוי להצמיד לחניך, שיש חששות לגבי עצמאותו ואחריותו, פעיל מהשבט או הורה מלווה.
- ד. נשלח מכתב לחברת האוטובוסים ("אגד"), המתאר את השתלשלות העניינים ומביע חוסר שביעות רצון מתפקודו של הנהג.
- ה. האירוע תוחקר בשבט בצורה טובה על-ידי מרכז השבט עם כל הגורמים המעורבים באירוע. התחקיר יופץ למרכזי השבטים כדי למנוע הישנות של מקרים דומים בעתיד.

התחקיר נכתב על-ידי מרכז ההנהגה.

תחקיר מקדים בוצע על-ידי מרכז השבט ונכחו בו צוות ההדרכה של הגדוד וראש הטור.





## אירוע מס' 12 (2008): התפרעות בטיול פתיחת שנה

ב- 1.11.08-31.10.08 התקיים טיול לחניכי ד'-י"ב בשבט. בטיול התרחשו כמה תקריות, אשר הפריעו למהלכו התקין. בהתאם לנוהלי התנועה ובהתאם לבקשת הורי החניכים, ערכתי תחקיר על האירועים שקדמו לטיול ועל האירועים שהתרחשו במהלכו כדי להסיק מסקנות (נספח א') ולהפיק לקחים לעתיד (נספח ב'). כלל הלקחים מהתחקיר, המכוונים לתפקודה של ההנהגה, ייושמו בטווח הזמן המידי. התחקיר כלל תחקור של מרכז השבט במהלך הטיול (נספח ג'), תחקור של מדריך שכבה בשבט (נספח ד'), ישיבה עם נציגי ההורים מהשבט (נספח ה'), בדיקת אישורים של תיאום טיולים וקריאת טופסי התחקיר המקדים של ההנהגה.

במהלך התחקיר גיליתי טעויות אנושיות של ניהול מוטעה והחלטות שגויות של מרכז השבט, וכן טעויות אשר ההנהגה יכלה לראות מבעוד מועד ולמנוע אותן. חשוב לציין, כי לאחר הטיול, בחר מרכז השבט זיו (מרכז השבט במהלך הטיול), להתפטר מריכוז השבט, ועל-כן אין ביכולתי לנקוט צעדים משמעותיים כלפיו.

חשוב לנו להעניק לחניכי הצופים **חווייה איכותית, חינוכית ובטוחה** בפעילות הצופית. אם חוו חניכי השבט חוויה שלא ענתה על צורכיהם, **נכשלנו** בהעברת הפעילות. על כן יש לתגמל את חניכי השבט בטווח הזמן המידי, ועלינו ללמוד מתחקיר זה לעתיד.

בשם הנהלת השבט, ההנהגה ותנועת הצופים העבריים בישראל אני מתנצל בפני חניכי השבט ובפני הורי החניכים על התקריות שהתרחשו בטיול, **ומבטיח** כי ניישם את הלקחים מהתחקיר במפעלים בעתיד.

בברכת המשך שנה חינוכית ובטוחה,

מרכז ההנהגה.





## נספח א': מסקנות

1. מקום הלינה היה קטן, אף לא נסגר מספיק זמן מראש.
2. חלוקת הפלייר נעשתה מאוחר וגרמה להרשמה מאוחרת.
3. בפלייר לא נרשם מקום הלינה.
4. ההרשמה לא נסגרה במועד שנקבע מראש.
5. אי-סדר ברשימות ובהרשמה גרם לביטול אוטובוס ולהגעה של 13 חניכים, שהובטח להם להירשם ביום שישי.
6. רישום 13 החניכים גרם לחוסר מקום באוטובוסים.
7. העמסת הציוד עיכבה את היציאה בשעה וחצי.
8. ההתעסקות באוטובוסים גרמה להגעה מאוחרת למקום הלינה ולהתארגנות בזמן קצר, ובעקבות זאת לאובדן אוכל.
9. מקום הלינה היה מטונף.
10. ההורים המלווים לא נוהלו לפני הטיול ובמהלכו.
11. לא היה מספיק אוכל.
12. איכות האוכל היתה נמוכה.
13. חובשת אחת לא נתנה מענה מספק לחניכים.
14. התגובות של המדריכים כלפי הנערים היו אלימות והגבירו את המתיחות בתקרית.
15. הטלפון למשטרה נעשה רק לאחר גילוי האלימות.
16. בתחקיר ההנהגתי לא הושם דגש בסביבת מקום הלינה והמשמעויות.
17. לא היתה הפקת לקחים לגבי אוטובוס נוסף ביום השני.
18. ההורים המלווים והבוגר שהתלוו לשבט עזרו מאוד בטיול.
19. שלב נקיון השבט גזל זמן יקר מדי מהטיול.
20. האלטרנטיבה שנבחרה לחניכי ו'ז' לא ענתה על הצרכים של החניכים, אף הקשתה עליהם.





## נספח ב' - לקחים

1. יש להוסיף לתחקיר ההנהגתי: מספר האוטובוסים המוזמנים אל מול מספר חניכים; ניהול סיכונים למקום הלינה; וידוא סגירת הרשמה בזמן; ניהול הורים מלווים; פירוט מלווים חמושים על-פי שלבים בטיול.
2. לקראת הטיולים יש לבנות טופס משימות לוגיסטי וחינוכי לפי טבלת 8 השבועות.
3. יש להוציא פלייר להורים לפחות שלושה שבועות לפני האירוע.
4. המועד האחרון לרישום הוא שלושה ימים לפני הטיול; אין לרשום מעבר לו.
5. יש לוודא את מספרי החניכים בכל גדוד.
6. העמסת הציוד השבטי תיעשה לפני הגעת החניכים.
7. התחשיב לאוטובוס בטיול הוא לפי 46 חניכים באוטובוס.
8. בהזמנת אוטובוסים יש להתייחס לחלוקה לטורים.
9. אם חלים שינויים, יש לערוך הערכת מצב ולוודא שהם מתבצעים גם בהמשך הטיול (המיניבוס במקום האוטובוס).
10. אם חסר מקום, יש לתת קדימות לחניכים הצעירים – ולא לשכבה הבוגרת.
11. בבישול לכלל החניכים יש להתארגן מראש, ועדיף לנהל את הבישול בקבוצות קטנות.
12. מרכז השבט יוצא אחרון ממקום הלינה.
13. בבניית התפריט יש לעבוד לפי מחשבון הכמויות של תנועת הצופים, המופיע באתר התנועה.
14. אם פורצת אלימות, הן מילולית הן פיזית, יש להזעיק מיד את המשטרה למקום – ולא לפתור את הבעיה לבד.
15. יש לערוך ניהול סיכונים לשכונה שבה לנים.
16. אם יש שני מקומות פעילות, יש לתגבר את האבטחה.
17. יש לפעול לגיוס ראש שבט וקבוצת הורים מתנדבים.
18. יש לתגמל את החניכים על-ידי אירוע שבטי, כגון מסיבה, הפנינג.







## נספח ג' : גרסתו של מרכז השבט

### לקראת הטיול

טיול ההכנה התבצע ב- 19.10.08. יצאו אליו הבוגרים, מרכז השבט, בוגר נוסף, בוגר השבט (כיום ש"ש בתנועה) ומדריך שכבה.

במהלך טיול ההכנה לא הגיעו המדריכים למקום הלינה. באותו שלב נקבע בתכנון לטיול הביצוע, שהלינה תהיה בשבט בית-הכרם באוהלים, וכך דווח לילדים. מכיוון שירד גשם, החליפו את מקום הלינה לשבט הצופים בגילה, והתכנון היה ששכבות ה' ו' ילונן במבנה, ושכבות ז' ו-ח' ילונן באוהלים.

מרכז השבט היה במקום הלינה ובדק אותו לפני טיול הביצוע.

טיול ההכנה עבר בצורה טובה וללא בעיות מיוחדות.

ההכנה ההדרכתית לטיול נעשתה מול מרכזת ההדרכה ההנהגתית.

צפי החניכים לטיול היה 350 חניכי ה' ח', כ-100 חניכי ד' ו-70 חברי שכב"ג, ובסך הכול 520 חניכים.

בשבוע שלפני הטיול יצא פלייר להורים, ונרשם בו שההרשמה תיעשה ביום שלישי וביום רביעי בשעות 17:00-

20:00, אך לא נרשם בו באופן ברור תאריך סיום הרשמה. לאחר הרשמה פושרת בימים שלישי ורביעי, הוחלט

על-ידי המרכז להמשיך את ההרשמה גם ביום חמישי. מרכז השבט הורה לראשג"דים להעביר ביום חמישי בערב את רשימות החניכים, כדי שיוכל להכניס אותם למחשבט. אחת הראשג"דיות הודיעה למרכז השבט, כי יש כמה

חניכים שעדיין לא נרשמו, והם רוצים להביא את הכסף ביום שישי. מרכז השבט ביקש להכניס את הילדים

לרשימות ולגבות מהם את התשלום ביום שישי, אבל הראשג"דית לא הוסיפה אותם לרשימות. מרכז השבט בדק

את מספרי חניכים ביום חמישי בערב וביטל אוטובוס אחד מתוך שבעה. נרשמו בערך 300 חניכי ד' ח' + 70 שכב"ג.

### הטיול

כל החניכים הזמנו להגיע ב-15:00 לקאנטרי דקל. 5 אוטובוסים הגיעו לקאנטרי דקל בשעה 15:00, ואחד מתוך החמישה נסע עם 15 פעילים לשבט להעמיס ציוד.

מרכז השבט מסר לכל ראשג"דית את רשימת החניכים אשר נרשמו לטיול. הרשימות נאספו ב-14:30, ובשעה

15:30 ידע מרכז השבט כי יש עוד 13 חניכים, 9 מהם חניכי שכבת ה'. כל ה-13 הביאו כסף באותו יום והוכנסו למחשבט לפני היציאה לטיול.

בשעה 15:50 היו כל החניכים מוכנים ליציאה, כל האישורים נאספו, וכל החניכים הנוספים שילמו והוכנסו

למחשבט. בשעה 16:15 הגיע האוטובוס עם הציוד מהשבט. הגדודים חולקו לפי אוטובוסים. על כל אוטובוס היה

שלט. בשעה 16:30 הועלו כל החניכים לאוטובוס, ואז נודע למרכז השבט כי אין בהם מספיק מקום לכולם.

לאחר נסיונות צמצום נוצר חוסר של 13-15 מקומות ישיבה.

לקראת 17:00 התקשר מרכז השבט לחברת האוטובוסים "טיולי הנשיא" (הוא דיבר עם שי) וביקש עוד אוטובוס.

שי הביטיח למרכז השבט, כי עד 18:00 יגיע אוטובוס נוסף. מרכז השבט החליט להוריד קבוצה אורגנית מגדוד ו', ועמם המדריכים, מדריך השכבה ועוד 3 פעילים.

מרכז השבט העדיף ששאר הפעילים יתחילו לבשל ארוחת ערב ולבנות אוהלים, ועל-כן העלה אותם לאוטובוס.

בין השעות 17:15-17:30 יצאו 5 האוטובוסים לדרכם. החניכות שחיכו עברו בקאנטרי פעילות בזמן הציפייה

לאוטובוס. בשעה 18:20 הגיע האוטובוס השישי. מדריך השכבה העלה את החניכים, והם החלו לנסוע לגילה.

הורים אחדים התקשרו להתלונן, מרכז השבט דיבר אתם, ולבסוף התרצו כולם מהתשובות, למעט אם אחת.

5 האוטובוסים הראשונים הגיעו לגילה ב-18:30. המקום היה מטונף. הפעילים החלו לפרק את הציוד, וההורים

החלו להכין אוכל.





מרכז השבט לקח את כל הראשג"דים והראה להם את מקום הלינה ואת אזורי הפעילות. מקום הלינה: אולם, מסדרון ושני חדרים (הורים וצמ"ד). חדר אחד שימש לאחסון תיקים כדי שיהיה מקום. הראשג"דים העירו כי המקום נראה להם קטן.

הראשג"דים הורידו את החניכים מהאוטובוסים, ואלה התמקמו בחדרים, לאחר שפינו קצת לכלוך ממקום הלינה. לאחר מכן יצאו החניכים לפעילות.

האוכל: האוכל הזמן דרך ספק - יוסי זרח. מרכז השבט מסר לו את מספר החניכים, והספק סיפק אוכל לפי מחיר לאדם. בארוחת הערב התברר כי חסר ארגז שניצלים אחד מתוך שלושה. שאר הפרודוקטים נמצאו והיה מספיק אוכל, אף זרקו פסטה לפח.

כשראה מרכז השבט שאין שניצלים, החליט להוציא נקניק, חומוס ולחם. כך היו חניכים שלא אכלו שניצל, אלא חומוס, נקניק, לחם, פסטה וסלט.

חברי השכב"ג לא אכלו כלל מהאוכל של החניכים, אלא הזמינו פיצה מכספם שלהם. בהגשת ארוחת הערב דאגו שגדוד ו' יאכלו ראשונים.

היו חניכים שהתלוננו על הרכב הארוחה, אך אף אחד לא התלונן שהוא רעב.

התקרית עם הנערים: בסביבות 21:00 הגיעו נערים בני 17 בערך. מרכז השבט, מדריך השכבה ומדריך נוסף ניסו לדבר עמם אך הם ברחו. לאחר מכן 3 נכנסו לשבט. מדריך השכבה ביקש שייצאו החוצה, אך הם לא הסכימו, ומדריך השכבה הוציא אותם בכוח.

באזור הפעילות היתה מאבטחת אחת, ובשעה 22:00 הגיעו גם שני שומרי לילה. מדריך השכבה הוציא אותם, והם נעלו את השער. 8 נערים התעצבנו, והחלה מריבה מילולית עם השכבה הבוגרת, כאשר הנערים מחוץ לגדר. מרכז השבט הוריד את השכב"ג לשטח השבט.

הנערים איימו על מדריך השכבה ועל אחד מחברי השכב"ג והחלו לזרוק אבנים על השבט. מרכז השבט פינה את האנשים שהיו בשטח אל שטח מאחורי השבט, ובאותו זמן התקשר למשטרה 5 פעמים.

לקראת 22:00 הגיעו 5 ניידות ורדפו אחרי הנערים, אך אלה נמלטו ולא חזרו. בזמן האירוע היו רוב החניכים באזור הפעילות, ולא באזור השבט.

לינה: הראשג"דים ידעו כי בשעה 23:00 כיבוי אורות, אך בשעה 00:00 היה עדיין רעש באוהלים. בזמן ההכנות ללינה הגיעה ראשג"דית ו' ואמרה למרכז השבט, כי חניכיה מעדיפים לישון בחוץ, מכיוון שאין מקום בפנים. מרכז השבט הנחה את פעילי השבט לבנות עוד שני אוהלים. אם אחת התקשרה ואמרה שהבת שלה מתלוננת על קור, מרכז השבט דיבר אתה. נראה היה שהחניכים נהנו במהלך הלילה.

הטיול: התכנון היה - השכמה ב-06:00, ב-07:00 ארוחת שחרית לכיתות ה'ז' ו'יצאה של ח' עם האוטובוס לכיוון המסלול; וב-08:30 יציאה של ה'ז' עם האוטובוסים לכיוון המסלולים.

אכן ההשכמה היתה ב-06:00; שחרית הוגשה לחניכים ב-07:00, ובשעה 07:30 יצא מרכז השבט עם גדוד ח' למסלולים באוטובוסים, ומדריך השכבה ועוד בוגר נשארו עם ה'ז'.

ב-06:00 נפגש אור כצמן עם חניכי ד' בקאנטרי דקל, ובשעה 06:50 היה בדרכו עם 3 אוטובוסים לכיוון הסטף. האוטובוסים של ד' הגיעו לסטף בשעה 07:50, ושם אכלו ארוחת בוקר.

בינתיים, במקום הלינה, ניקו החניכים של ה'ז' והפעילים, אך הדברים לא התרחשו לפי התכנון.

בשעה 09:00 יצאו כיתות ה' באוטובוס לכיוון הסטף. הם הגיעו לשבט ב-09:30, ובשעה 10:15 נכנסו ד'ה' למסלול. בשעה 09:00 נודע למרכז השבט על-ידי מדריך השכבה כי יש בעיית מקום, במקום אוטובוס נוסף הגיע מיניבוס. מרכז השבט החליט לעשות שני סבבים באוטובוס אחד.

ב-09:30 יצא הסבב הראשון. בסביבות 10:00 הגיעו האוטובוסים לקטלב, ואז יצא אוטובוס אחד לכיוון גילה כדי





לאסוף את שאר החניכים. בסביבות 11:00 הגיע האוטובוס לגילה, אסף את החניכים ונסע לקטלב.  
האוטובוס הגיע לקטלב ב-11:45.

בשעה 12:00 יצאו למסלול ו'ז' לאחר אישור של רכו המפעלים של ההנהגה.  
מכיוון שהשעה היתה מאוחרת, נכנסו החניכים למסלול קצר: ירידה למערה ועלייה בחזרה לתחילת המסלול.  
בינתיים, דיבר מרכז השבט עם מרכז שבט אחר וקבע אתו שהאוטובוס של השבט האחר יאסוף את חניכי ו' של השבט.

במהלך המסלול התקשרה אם והתלוננה שבתה סובלת מכאב ראש ושאיך חובשים במסלול (אבל למעשה היו במסלול שלושה חובשים). מרכז השבט התקשר לראשג"דית וביקש שייקחו את הילדה לחובש.  
המסלולים הסתיימו בהצלחה.

חזרה: שעת החזרה המתוכננת היתה 18:00 וכך גם פורסם בפלייר; ולמעשה: ח' - 17:15; ד'-ה' - 17:50; ו'ז' - 18:00-18:20.

באותו יום התקשרה אם למרכז השבט כדי לקבל הסברים על דברים שקרו בטיול. לאחר שמרכז השבט הסביר את הדברים, היא התרצתה.





## נספח ד': גרסתו של מדריך השכבה

### לקראת הטיול

מדריך השכבה לא היה שותף להכנות בשבט, אלא מרכז השבט עשה את רוב ההכנות לבדו. מדריך השכבה עזר בהזמנת האוטובוסים והאבטחה ובבחירת המסלולים. טיול ההכנה היה טוב. המסלולים היו טובים, וההדרכות של מדריכי הטיולים היו טובים מאוד. בשלב זה לא נקבע מקום הלינה, ולכן לא עברנו שם, וחבל שכך. בשלב ההרשמה והפרסום לא היה מדריך השכבה מעורב. מרכז השבט הציע שבטיול נבשל בצורה שבטית, ואילו מדריך השכבה הציע לו שנמשיך לבשל באופן קבוצתי. בסופו של דבר החליט מרכז השבט שהבישול ייעשה בצורה שבטית, ושהקנייה של המזון תיעשה בצורה מרוכזת מול ספק מזון. ביומיים שלפני הטיול עסק מדריך השכבה בעיקר בטלפונים לספקים, אך לא היה מעורב בשאר ההכנות.

### הטיול:

ביום שישי הגיעו החניכים לקאנטרי דקל ב-15:00. החניכים היו מוכנים לנסיעה ב-16:00, אך העמסת הציוד בשבט התעכבה מאוד, והאוטובוס עם הפעילים והציוד הגיע בחזרה לקאנטרי ב-17:00. הציוד השבטי תפס הרבה מקום באוטובוס, ולא היה מקום לציוד האישי של החניכים. החניכים עלו לאוטובוס, ואז התברר כי אין מספיק מקום לכולם. מרכז השבט הזמין אוטובוס נוסף, והובטח לו כי האוטובוס יגיע ב-18:00. בקאנטרי נשארו 15 חניכים, 10 חברי שכבה בוגרת ומדריך השכבה, ושאר החניכים נסעו לגילה. החניכים שנשארו בקאנטרי עברו פעילות, ולאחר מכן היה להם זמן חופשי במשך 45 דקות. כמה חניכים התלוננו על הציפייה בקאנטרי. האוטובוס הגיע ב-19:15, ב-19:30 יצאנו לדרך, וב-20:30 הגענו לגילה. השבט היה מטונף. מדריך השכבה, לוי והפעילים החלו להקים את האוהלים. חלק מהקבוצות היו בשטח הפעילות, ומרכז השבט מיקם את החובשת אתם. חניכים אחדים בשבט רצו את החובשת, ומדריך השכבה מצא אותה לאחר 10 דקות. האוכל: איכות האוכל לא היתה טובה, מכיוון שהבישול נעשה בצורה שבטית. חניכים התלוננו על האוכל, וחלקם אף לא אכלו. לאחר שנמצא כי חסר אוכל, הוציא מרכז השבט לחם ונקניק, ובערך 10 חניכים אכלו מהם. התקרית עם הנערים: בסביבות 21:00 הגיעו נערים בגילאי 16-17 והחלו להפריע לפעילות ולקלל את החניכים. מדריך השכבה ולוי יצאו לקראתם וביקשו מהם ללכת משם. לאחר מכן נכנסו 4 נערים לשטח השבט. אחד הנערים תפס את אחד החניכים וביקש ממנו שיכיר לו מישהי. מדריך השכבה תפס אותו וביקש ממנו לצאת משטח השבט. בשלב זה הבחין מדריך השכבה כי הנערים שיכורים. הנערים המשיכו לקלל וסירבו לצאת, ואז תפס מדריך השכבה את הנער והוביל אותו החוצה, אך הנער תפס בגדר וסירב לצאת. אחד הנערים בעט במדריך השכבה. לוי חבט בנער, תפס אותו והוציא אותו החוצה, ומדריך השכבה תפס את הנער האחר והוציא גם אותו החוצה. שאר הנערים יצאו החוצה והמשיכו לקלל את מדריך השכבה ואת לוי. בשלב זה הגיעו שומרי הלילה. הם נעלו את השער ונשארו לשמור שם. הנערים קיללו את המאבטחים ואת דודי (אב מתנדב שניסה לדבר אתם). בשלב זה הוחלט לקרוא למשטרה, ומרכז השבט אכן התקשר אליה. היו כמה זריקות אבנים, אך הן לא סיכנו את החניכים, והצוות החליט לחכות למשטרה. המשטרה אכן הגיעה, והנערים ברחו מהמקום ולא חזרו. הלינה: מקום הלינה היה קטן, והחניכים נאלצו להצטופף בתוך המבנה. בלילה הפריעו כמה חניכים לישון. החניכים לא התלוננו על קור.





**הטיול:** בבוקר היה המקום מלוכלך מאוד עקב שהות החניכים בשבת ובגלל הלכלוך שהיה כאשר החניכים הגיעו. חניכי ו'ז' ניקו את הזבל, אך מרביתם לא שיתפו פעולה בשלב הניקוי. מרכז השבת יצא ראשון עם חניכי ח'. האוטובוס של חניכי ח' לא היה מלא, ונותרו בו 10 מקומות ישיבה. הבאים שיצאו היו חניכי ה', וגם בשני האוטובוסים שלהם נותרו 10 מקומות ישיבה. ב-10:00 הגיעו 3 אוטובוסים של ו'ז'. אחד מהם היה מיניבוס ובו 25-30 מקומות ישיבה. בנוסף לחניכים היה צריך להעמיס את כל הציוד השבטי על האוטובוסים של ו'ז'. מדריך השכבה הודיע זאת למרכז השבת, והוחלט כי אחד האוטובוסים יעשה שני סבבים. ב-11:00 יצא סבב ראשון לכיוון הסטף, והגיע לשם ב-11:45. בזמן זה אכלו החניכים את ארוחת הבוקר, אבל היה חסר אוכל. ב-12:30 יצא הסבב השני, וב-13:15 הגיעו כל חניכי ו'ז' לסטף. מכיוון שתוכנן לצאת מוקדם יותר, התקשר מדריך השכבה ב-12:00 לאסף יצחקי, מרכז המפעלים של הנהגת צופי תל אביב יפו, וזה הפנה אותו לחדר המצב של משרד החינוך. לאחר ההתייעצויות הוחלט לרדת לנחל ולחזור בחזרה לחניון, משמע הליכה של 2.5 ק"מ לכל צד. הירידה לנחל היתה תלולה, והעלייה באותה דרך בחזרה היתה קשה מאוד, ועל-כך התנהלה באטיות. ב-16:00 יצאו החניכים מהמסלול ואכלו את ארוחת הצהריים, אבל היה חסר אוכל. ב-17:00 עלו החניכים לאוטובוס ונסעו לתל אביב. ב-18:15 הגיעו החניכים לקאנטרי.

#### **נספח ה': ישיבה עם נציגי ההורים מהשבת ב-18.11.08**

- היציאה של האוטובוס האחרון היתה ב-19:15.
- לא היה מספיק אוכל בארוחת הבוקר.
- לאחר ארוחת הערב היו לחלק מהחניכים כאבי בטן ושלשולים.
- ההורים לא ידעו היכן החניכים ישנים.
- ההורים המלווים לא ידעו שהם צריכים לבשל.
- השבת בגילה היה מטונף.
- האבטחה עד לשלב שומרי הלילה לא היתה מספקת.
- חובשים אחדים סירבו להגיע לטפל בחניכה, אלא ביקשו שהחניכה תגיע אליהם.
- החניכים טענו שלא נהנו בטיול.
- אחד האוטובוסים דומם את מנועו והמזגן בו היה כבוי – אף שהחניכים כבר עלו עליו.
- המדריכים הוציאו את כעסם על החניכים, והחניכים יצאו מהטיול בהרגשה שהמדריכים כועסים עליהם.
- חניכים אחדים נכנסו למערה, ואחרים לא.
- המסלול של ו' היה ארוך ומייגע, ולא היה בו טעם.
- ההרשמה נעשתה בצורה אגרסיבית.
- איש לא ניהל את ההורים המלווים.





## אירוע מס' 13 (2008): נפילת הורה ממצוק בטיול פתיחת שנה בתשס"ט

### 1. תיאור האירוע

בתאריך 31.10.2008 בשעה 18:30, בזמן שהלך לעשות את צרכיו, נפל הורה מלווה ממצוק בחניון צאלים (מדבר יהודה) והידרדר כ-20 מ'.

### 2. מטרת התחקי

- א. להבין את השתלשלות האירועים, שבעקבותיהם נפל ההורה מהמצוק.
- ב. להבין כיצד ניתן למנוע את הישנות המקרה בעתיד.
- ג. לבדוק את הרגלי העבודה בשבט.

### 3. ממצאים

ממצאי האירוע

- א. הלינה בטיול תוכננה להתבצע בשני חניוני שטח: צאלים ומצדה. בחניון צאלים ישנו חניכי כתות ד' ו-ו', ובסך הכול כ-300 מטיילים.
- ב. החניכים התחילו להגיע לחניון בסביבות השעה 18:00. עם הגעתו של כל אוטובוס קיבלו החניכים, קודם כול, תדריך בטיחות מפי האחראי על חניון הצעירים.
- ג. ההורה שנפל הגיע באחד האוטובוסים לחניון בשעה 18:30. הוא לא נכח בתדריך הבטיחות, מפני שהלך לעשות את צרכיו מיד כשהגיע.
- ד. עם הגעת החניכים ובמהלך התארגנותם התקשר ההורה שמעד באמצעות הטלפון הסלולרי שלו לאחת המדריכות וסיפר לה שנפל. המדריכה העבירה את המידע לראשג"ד ולאחראי החניון הצעיר. אלה וידאו בצעקות שההורה אכן למטה, והעבירו את המידע למרכזים ולראש השבט.
- ה. מרכזת ההדרכה, שנכחה בחניון, שלחה את אחראי החניון הבוגר ליצור קשר עם ההורה על-ידי צעקות.
- ו. מרכזת ההדרכה פנתה לאחד ההורים המלווים, ויחד פתחו מפה וחשבו איך להגיע להורה. המסקנה היתה שניתן להגיע אליו רגלית, ולאחר כמה דקות אכן ירד אליו אחד ההורים (פרמדיק) עם ציוד רפואי.
- ז. מרכזת ההדרכה עדכנה את מרכז ההנהגה במתרחש.
- ח. הפרמדיק מצא את ההורה בתחתית המצוק, העניק לו טיפול ראשוני ועלה אתו למעלה ברגל. שם המשיך לטפל בו עם הורה נוסף (רופא) שנכח במקום.
- ט. כמה דקות לאחר הנפילה ניסה ראש השבט, שנכח בחניון צאלים, להשיג בטלפון את יחידת החילוץ האזורית, אך ללא הצלחה. את מספר הטלפון לקח מדף הטלפונים החשובים הנמצא בתיק הטיול.
- י. ראש השבט הזמין אמבולנס ממד"א עין-גדי, וזה הגיע לאחר 40 דקות (המרחק של התחנה מהחניון הוא 15 ק"מ) ואסף את ההורה, שכבר התקדם לכיוונו ברכבו של הורה אחר.
- יא. ההורה פונה לבית-החולים "הדסה עין-כרם", ושם קיבל טיפול רפואי: תפרים בשפה וחבישה במקומות רבים.





## ממצאי רקע

- א. לקראת הטיול בוצע תחקיר עם רכז ההדרכה ההנהגתי, ובו צוין המצוק בחניון צאלים כנקודת תורפה בטיחותית, אף הוצעו פתרונות כדי להתגבר על כך.
- ב. לכל אחד מהחניונים הוגדר אחראי חניון בוגר (מוסמך כראש טור). תפקידו לשמש כמענה סמכותי בכל הנוגע לענייני הבטיחות והלוגיסטיקה בחניון – בעיקר על-ידי ליווי והשגחה על פעולותיו של אחראי החניון הצעיר. כן הוגדר אחראי חניון צעיר (שמיניסט). תפקידו לפעול בשטח בתפעול החניון ברמה בטיחותית (סימון נקודות תורפה, העברת תדריכים, אכיפת הנהלים) וברמה הלוגיסטית (פינוי אשפה, מילוי מים, אספקת ציוד, הקמת החניון, תאורה) וניהול צוות המנהלנים (חברי שכב"ג).
- ג. מרכז השבט ומרכזת ההדרכה קבעו ביניהם חלוקה לגבי נוכחותם בחניונים: מרכז השבט במצדה, ומרכזת ההדרכה בצאלים; אך לא היו מוגדרים כאחראי חניון. בזמן האירוע נכח כל אחד מהם במקום שסוכם.
- ד. השירותים בחניון הוגדרו מבעוד מועד בצד המזרחי של החניון, הרחוק מהמצוק.
- ה. ההורה שנפל כבר יצא עם השבט לטיולים בשנה שעברה, גם כראש טור.
- ו. השבט מורגל ללינה בשטח ומשתמש בחניון צאלים ללינה ב-3 השנים האחרונות.

## ממצאים נוספים

- א. במהלך הקמתו תוחם החניון באמצעות סס"ל ויוטה. הגישה למצוק נחסמה גם באמצעות מפקדה, שאליה היה מורשה להיכנס מספר מצומצם של חברי שכב"ג. כן הוקמה תאורה שכוונה למצוק. בנוסף לכך, תוחם שטח המצוק על-ידי בולדרים באופן קבוע.
- ב. הפנס שכוון למצוק התקלקל, ובזמן האירוע היה בתהליכי תיקון.
- ג. במהלך האירוע נכחו בחניון יותר מחמישה בוגרים-מוסמכים כראשי טור.
- ד. בשום שלב של האירוע לא התקשר איש לחדר-מצב.
- ה. בשבט קיים תפקיד של קב"ט, ומאייש אותו אחד ההורים בהתנדבות. תפקיד זה נכנס לתוקף

בראשונה בשבט בתחילת השנה הנוכחית, ומטרתו לתת מענה בענייני ביטחון ובטיחות השונים. הורה זה פעיל בשבט זה שנים רבות ובעל ניסיון בהוצאת טיולים כראש במחנה הקיץ האחרון. לפני הטיול הועבר תדריך בטיחות לכל ההורים המלווים השבטי, אך לא נכחו בו כל ההורים, לרבות ההורה שנפל. בתדריך זה הוזכר על-ידי הקב"ט המצוק.

- ו. לדברי ההורה, הוא שהה בתחתית המצוק כ-20 דקות עד שמצא את הטלפון הסלולרי שלו.
- ז. כשנודע למרכז השבט על דבר האירוע, הוא יצא מהחניון שבו שהה (מצדה) לכיוון חניון צאלים; בחניון מצדה נשאר האחראי הבוגר שהוגדר מראש.
- ח. לאחר שנגרעו הרוחות, תודרכו הראש"גדים על-ידי מרכזת ההדרכה לגבי הגברת הערנות ונקיטת משנה-זהירות בכל הנוגע להסתובבות בחניון, ובפרט באזור המצוק. כן הוצבו שומרים קבועים בשטח המדובר.





#### 4. מסקנות

- א. אף שנקבעו תדריכי בטיחות גם להורים המלווים וגם לחניכים בהגעתם לחניון, לא היה וידוא שאכן כל המשתתפים בטיול עוברים את התדריך. סביר להניח שנוכחותו של ההורה שנפל באחד התדריכים היתה מונעת את האירוע.
- ב. חלק מהדרכים ליידוע המשתתפים בדבר המצוק יושמו בתכנון: חסימה על-ידי סס"ל ויוטה, תדרוך, הצבת תאורה; אך חלק מהן לא התקיימו בפועל: ההורה שנפל לא נכח בתדריך, התאורה לא פעלה. כן ניתן היה להציב שמירה באותו אזור כדי למנוע מעבר של החסימה.
- ג. לאחר שהתרחש האירוע, לא היה די ברור מי אמור לנהל אותו ומה בדיוק סדר הפעולות שיש לבצע. מרכזת ההדרכה - היא שהיתה אמורה לתפעל את האירוע תוך שימוש בבעלי התפקידים השונים - אחראי החניון, ראש השבט, הסמכויות הרפואיות - ועדכון הגורמים הרלוונטיים: מרכז השבט, מרכז ההנהגה.
- ד. נוהל הפינוי לא היה די ברור לנוכחים בחניון, וכתוצאה מכך לא התקשר איש לחדר המצב. בנוסף, מופיע בנוהל הפינוי סדר פעולות שגוי: נדרש בו שהאחראי ידווח קודם כול למרכז ההנהגה - ורק אחר כך לחדר המצב.

#### 5. לקחים והמלצות

- א. יש לוודא, כי בכל טיול או מפעל משתתפים בתדריכי הבטיחות כל בעלי התפקידים והחניכים. הנושא יובהר לצוות ההנהגה, והוא יודא שמתייחסים להנחיה זו בתחקירים המקדימים למפעלים. על מרכזי השבטים מוטלת האחריות לאכוף את קיומה של ההנחיה.
- ב. יש להשתמש בכל האמצעים האפשריים כדי ליידע את המשתתפים בטיול בדבר נת"ב, ובפרט: מצוק, תדרוך, סימון / חסימת גישה, תאורה בלילה, הצבת שומרים במקרה הצורך.
- ג. יש להגדיר את התפקידים בטיול באופן ברור - במיוחד בשבט גדול, שבו ריבוי הבוגרים והאחריות עשוי להיות בעוכרינו.
- ד. יש לשקול מחדש את אישור חניון צאלים כמקום לינה - בפרט בטיולים רבי-משתתפים.
- ה. באירוע מסוג זה אמורה ההתקשרות עם חדר המצב להיות הפעולה הראשונה. יש אפוא לשנות את תרשים הזרימה של נוהל הפינוי הנוכחי בהתאם לכך, וכן להדגיש נקודה זו בתחקירים המקדימים.

התחקיר נכתב על-ידי מרכז ההנהגה.

משתתפים בתחקיר : מרכז השבט, מרכזת ההדרכה, ראש השבט, אחראי חניון צעיר, רכז בטיחות תנועת, ההורה שנפל (תוחקר על-ידי ראש השבט).

